

sommaire

SEAT
Ibiza
1.9 TDI
 moteurs 100 ch et 130 ch



SCHEMAS ELECTRIQUES



ARCHITECTURE ELECTRIQUE



ARCHITECTURE ELECTRONIQUE



MOTOPROPULSION



AIDE A LA CONDUITE



SIGNALISATION – ECLAIRAGE



SECURITE

INFORMATION AU CONDUCTEUR



DISPOSITIF A COMMANDE ELECTRIQUE



CONFORT HABITACLE



LECTURE DES SCHEMAS

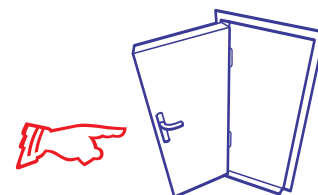

Légende composants

A	Batterie
B	Démarrreur
C	Alternateur
C1	Régulateur de tension
D	Contacteur à clé
D2	Récepteur de dispositif antidémarrage
E1	Commande principale d'éclairage
E2	Commodo de clignotants
E3	Commande des feux de détresse
E4	Commodo croisement/route et avertisseur optique
E7	Commande de projecteurs antibrouillard
E9	Commande de motoventilateur de chauffage
E15	Commande de lunette AR dégivrante
E18	Commande de feu de brouillard
E19	Commodo de feux de stationnement
E20	Rhéostat d'éclairage
E22	Commande d'intermittence d'essuie-vitre avant
E23	Commande de projecteur antibrouillard et feu AR de brouillard
E24	Contacteur ceinture de sécurité conducteur
E26	Contacteur d'éclairage boîte à gants
E34	Commande d'essuie-glace arrière
E35	Commande de climatisation
E39	Commande de blocage de lève-vitre AR
E40	Commande de lève-vitre AVG
E43	Commande de réglage des rétroviseurs
E44	Commande de pompe de lave-glaces
E45	Commande pour régulateur de vitesse
E48	Commande de réglage/escamotage des rétroviseurs
E52	Commande de lève-vitre ARG
E53	Commande de lève-vitre ARG depuis le côté conducteur
E54	Commande de lève-vitre ARD
E55	Commande de lève-vitre ARD depuis le côté conducteur
E81	Commande de lève-vitre AVD depuis le côté conducteur
E87	Afficheur du calculateur de climatisation avec commandes
E91	Sélecteur de fonction
E92	Touche de remise à zéro
E94	Commande de chauffage du siège conducteur
E95	Commande de chauffage du siège passager
E96	Commande de réglage de l'inclinaison du dossier du siège conducteur
E102	Commande de réglage en site des projecteurs
E107	Commande de lève-vitre AVD
E132	Commande de régulation antipatinage
E139	Commande de toit ouvrant
E150	Commande de verrouillage intérieur depuis le côté conducteur
E159	Commande de recyclage d'air

E165	Commande de déverrouillage à distance du coffre
E190	Commande de désactivation des mémoires
E204	Commande de déverrouillage à distance de la trappe à carburant
E208	Commande de réglage en hauteur (vers le haut) de l'avant du siège conducteur
E209	Commande de réglage en hauteur (vers le bas) de l'avant de l'assise du siège conducteur
E210	Commande de réglage en hauteur (vers le haut) de l'arrière de l'assise du siège conducteur
E211	Commande de réglage en hauteur (vers le bas) de l'arrière de l'assise du siège conducteur
E212	Commande de réglage en longueur (vers l'avant) du siège conducteur
E213	Commande de réglage en longueur (vers l'arrière) du siège conducteur
E218	Commande de siège à mémoire (touche 1)
E219	Commande de siège à mémoire (touche 2)
E220	Commande de siège à mémoire (touche 3)
E224	Contacteur à clé pour désactivation de l'airbag passager
E227	Touche de régulateur de vitesse
E229	Commande feux de détresse
E230	Commande de lunette dégivrante
E231	Commande de dégivrage des rétroviseurs
E256	Commande ASR/ESP
E263	Commande d'escamotage des rétroviseurs
E267	Commande de désactivation de la surveillance de l'habitacle
F	Contacteur de feux stop
F1	Contacteur de pression d'huile
F2	Contacteur de porte AVG
F3	Contacteur de porte AVD
F4	Contacteur de feux de recul
F5	Commande d'éclairage du coffre
F8	Contacteur Kick down
F9	Contacteur de témoin de frein de stationnement
F10	Contacteur de porte ARG
F11	Contacteur de porte ARD
F18	Thermocontact de motoventilateurs de refroidissement
F34	Contacteur de niveau mini de lave-vitre
F36	Contacteur pédale d'embrayage
F38	Thermocontact de température d'air extérieure
F60	Contacteur régime ralenti
F63	Contacteur pédale de frein
F124	Contacteur dans le barillet du hayon
F129	Pressostat
F138	Contacteur tournant
F147	Contacteur de miroir de courtoisie conducteur
F148	Contacteur de miroir de courtoisie passager
F163	Thermocontact d'alerte/coupure de compresseur
F220	Moteur de verrouillage de porte AVG
F221	Moteur de verrouillage de porte AVD
F222	Moteur de verrouillage de porte ARG
F223	Moteur de verrouillage de porte ARD
F231	Contacteur frotteur klaxon

F260	Contacteur d'escamotage du rétroviseur conducteur
F261	Contacteur d'escamotage de rétroviseur passager
F266	Contacteur capot
F268	Contacteur de résistance chauffante d'appoint (pays Nordique)
G	Jauge à carburant
G1	Indicateur de niveau de carburant
G3	Indicateur de température de liquide de refroidissement
G5	Compte-tours
G6	Pompe de préalimentation de carburant
G17	Sonde de température d'air extérieure
G21	Tachymètre
G22	Capteur de vitesse véhicule
G28	Capteur régime moteur
G32	Sonde de température de liquide de refroidissement
G34	Capteur d'usure garniture frein AVG
G37	Capteur d'usure garniture frein ARD
G40	Capteur à effet Hall
G44	Capteur de vitesse roue ARD
G45	Capteur de vitesse roue AVD
G46	Capteur de vitesse roue ARG
G47	Capteur de vitesse roue AVG
G56	Sonde de température de planche de bord
G59	Sonde de température du siège conducteur
G60	Sonde de température du siège passager
G62	Sonde de température du liquide de refroidissement
G65	Pressostat
G70	Débitmètre d'air
G71	Capteur de pression dans tubulure d'admission
G72	Sonde de température de la tubulure d'admission
G76	Capteur d'assiette ARG
G79	Capteur de position accélérateur
G81	Sonde de température carburant
G85	Capteur d'angle de braquage
G89	Sonde de température d'air frais
G92	Potentiomètre de volet d'air frais/chaud
G107	Capteur solaire
G112	Potentiomètre de volet central
G113	Potentiomètre de volet d'air frais/recyclé
G114	Potentiomètre de volet pour désembuage/plancher
G135	Potentiomètre de servomoteur pour volet de dégivrage
G143	Potentiomètre dans servomoteur du volet de recirculation d'air
G149	Capteur de course du tiroir de régulation
G179	Détecteur de collision pour airbag latéral conducteur
G180	Détecteur de collision pour airbag latéral passager
G191	Sonde de température d'air central
G192	Sonde de température d'air au plancher
G201	Capteur 1 de pression de freinage
G202	Capteur d'ampleur de virage

G213	Capteur de pluie
G250	Capteur de vitesse de braquage
G263	Sonde de température d'air diffusé
G266	Sonde de niveau et température d'huile
G273	Récepteur de surveillance de l'habitacle
G274	Émetteur de surveillance de l'habitacle
G285	Commande avec témoins lumineux sur planche de bord
H	Commande d'avertisseurs sonores
H1	Avertisseur sonore 2 tons
H2	Avertisseur son aigu
H3	Bruiteur de manque de pression d'huile
H7	Avertisseur son grave
H8	Avertisseur sonore pour alarme antivol
H12	Avertisseur d'alarme
H16	Vibreur d'alerte d'oubli d'éclairage
J1	Centrale clignotante
J4	Relais d'avertisseurs sonores
J5	Relais de projecteurs antibrouillard
J17	Relais de pompe à carburant
J29	Diode d'isolement
J31	Relais d'essuie-vitre et lave-vitre avec temporisation
J39	Relais de lave-phares
J52	Relais de décharge alimentation générale/bougies de préchauffage
J59	Relais d'alimentation principale générale
J69	Relais de phase d'arrêt du ventilateur 2
J104	Calculateur d'ABS avec EDS
J119	Indicateur multifonction
J126	Boîtier de commande de soufflante d'air frais
J131	Boîtier de commande du siège conducteur
J132	Boîtier de commande du siège passager
J136	Boîtier de commande de réglage avec mémoire du siège conducteur
J207	Relais de coupe circuit
J234	Boîtier de commande d'airbag
J245	Boîtier de commande du toit ouvrant
J248	Calculateur de gestion moteur
J251	Boîtier de commande de volet air frais/air circulant
J255	Calculateur pour Climatronic
J279	Relais de ventilateur de liquide de refroidissement (moteur AHF)
J285	Combiné d'instruments
J293	Boîtier de gestion de température de liquide de refroidissement
J301	Calculateur de climatisation
J317	Relais d'alimentation borne 30
J322	Relais du système d'injection directe Diesel
J343	Calculateur de lampe à décharge gauche
J344	Calculateur de lampe à décharge droit
J359	Relais de faible puissance calorifique
J360	Relais de forte puissance calorifique
J361	Boîtier de commande du système Simos

J362	Dispositif antidémarrage
J386	Boîtier de commande de lève-vitre de porte AVG
J387	Boîtier de commande de lève-vitre de porte AVD
J388	Boîtier de commande de lève-vitre de porte ARG
J389	Boîtier de commande de lève-vitre de porte ARD
J393	Boîtier de commande central système confort
J412	Téléphone
J426	Ballast de phare gauche (à décharge)
J427	Ballast de phare droit (à décharge)
J448	Calculateur de 4 MV (système d'injection)
J500	Calculateur d'assistance de direction
J503	Calculateur avec unité d'affichage pour autoradio et système de navigation
J533	Interface de diag du bus de données
K	Planche de bord
K1	Témoin de feu de route
K2	Témoin de charge
K3	Témoin de charge alternateur
K4	Témoin de feux de position
K5	Témoin de clignotant
K6	Témoin des feux de détresse
K10	Témoin de lunette AR dégivrante
K13	Témoin de feu AR de brouillard
K14	Témoin de frein de stationnement
K17	Témoin de projecteurs antibrouillard
K18	Témoin d'attelage
K19	Témoin d'oubli de ceintures de sécurité
K28	Témoin température/manque liquide de refroidissement
K29	Témoin de préchauffage
K32	Témoin d'usure de garniture des plaquettes de frein
K37	Témoin de niveau mini de lave-vitre
K47	Témoin d'ABS
K65	Témoin de clignotants gauche
K75	Témoin d'airbag
K84	Témoin de climatisation
K86	Témoin de régulation d'antipatinage
K92	Témoin de servotronic
K94	Témoin de clignotants droit
K105	Témoin de niveau critique carburant
K106	Témoin manque lave-glaces
K114	Témoin de recyclage d'air
K116	Témoin de hayon déverrouillé
K117	Témoin d'antidémarrage
K118	Témoin de circuit de frein
K133	Témoin de verrouillage centralisé
K145	Témoin airbag passager désactivé
K155	Témoin d'ASR/ESP
K162	Témoin de coupure de l'alarme
L1	Ampoule à 2 filaments du projecteur gauche

L2	Ampoule à 2 filaments du projecteur droit
L9	Lampe de commande d'éclairage principale
L13	Lampe à décharge gauche
L14	Lampe à décharge droit
L16	Lampe des commandes de recyclage d'air
L22	Lampe de projecteur antibrouillard gauche
L23	Lampe de projecteur antibrouillard droit
L28	Lampe d'allume-cigares
L39	Lampe de commande de lunette AR dégivrante
L44	Lampe des commandes des sièges
L46	Lampe de feu AR de brouillard
L53	Éclairage de commande de lève-vitre sur portes
L54	Lampe de commande de réglage en site des projecteurs
L71	Éclairage de commande/régulation antipatinage
L75	Éclairage d'afficheur
L76	Éclairage des commandes de trappe à carburant/porte conducteur
L78	Éclairage de la commande de réglage des rétroviseurs
L114	Éclairage de l'allume cigare
L118	Éclairage de la commande de désactivation
L123	Lampe de feu de croisement gauche
L124	Lampe de feu de croisement droit
L125	Lampe de feu de route gauche
L126	Lampe de feu de route droit
M1	Lampe de feu de position avant gauche
M2	Lampe de feu ARD
M3	Lampe de feu de position avant droit
M4	Lampe de feu ARG
M5	Lampe de clignotant AVG
M6	Lampe de clignotant ARG
M7	Lampe de clignotant AVD
M8	Lampe de clignotant ARD
M16	Lampe de feu de recul gauche
M17	Lampe de feu de recul droit
M18	Lampe répétiteur gauche
M19	Lampe de répétiteur droit
M21	Lampe de feux de stop/position gauche
M22	Lampe de feux de stop/position droit
M25	Lampe 3° feu stop
M27	Éclairage de porte AVG
M28	Éclairage de porte AVD
M29	Lampe de feu de croisement gauche
M30	Lampe de feu de route gauche
M31	Lampe de feu de croisement droit
M32	Lampe de feu de route droit
N18	Soupape de recyclage des gaz d'échappement
N24	Bloc de résistance avec fusible de motoventilateur de chauffage
N25	Embrayage de compresseur
N51	Résistance chauffante pour réchauffage tubulure admission

N75	Électrovanne de limitation de pression de suralimentation
N95	Détonateur d'airbag frontal conducteur
N99	Soupape d'admission d'ABS AVD
N100	Soupape d'échappement d'ABS AVD
N101	Soupape d'admission d'ABS AVG
N108	Clapet de début d'injection
N109	Clapet de coupure carburant
N125	Clapet 1 de bloquage de différentiel
N126	Clapet 2 de bloquage de différentiel
N131	Détonateur d'airbag frontal passager
N133	Vanne d'admission d'ABS ARD
N134	Vanne d'admission d'ABS ARG
N135	Vanne d'échappement d'ABS ARD
N146	Régulateur de débit
N153	Détonateur de prétensionneur de ceinture conducteur
N154	Détonateur de prétensionneur de ceinture passager
N199	Détonateur d'airbag latéral conducteur
N200	Détonateur d'airbag latéral passager
N225	Electrovanne ESP
N226	Electrovanne ESP
N227	Electrovanne haute pression ESP
N228	Electrovanne haute pression ESP
N239	Volet d'arrêt moteur
N240	Vanne injecteur pompe cyl 1
N241	Vanne injecteur pompe cyl 2
N242	Vanne injecteur pompe cyl 3
N243	Vanne injecteur pompe cyl 4
N280	Vanne de régulation du compresseur de climatisation
Q6	Bougies de préchauffage
R	Autoradio
R11	Antenne
R14	Tweeter ARG
R15	Woofér ARG
R16	Tweeter ARD
R17	Woofér ARD
R20	Tweeter AVG
R21	Woofér AVG
R22	Tweeter AVD
R23	Woofér AVD
R24	Amplificateur d'antenne
R38	Microphone de téléphone
R41	Chargeur de CD
R47	Antenne pour verrouillage/alarme
R50	Antenne du système de navigation par satellite
R51	Antenne d'autoradio/téléphone
T2	Connecteur 2 voies
T2a	Connecteur 2 voies
T2b	Connecteur 2 voies

T2c	Connecteur 2 voies
T2e	Connecteur 2 voies
T2f	Connecteur 2 voies
T2g	Connecteur 2 voies
T2j	Connecteur 2 voies
T2k	Connecteur 2 voies
T2l	Connecteur 2 voies
T2n	Connecteur 2 voies
T2o	Connecteur 2 voies
T2q	Connecteur 2 voies
T2r	Connecteur 2 voies
T2s	Connecteur 2 voies
T3	Connecteur 3 voies
T3a	Connecteur 3 voies
T3b	Connecteur 3 voies
T3e	Connecteur 3 voies
T3f	Connecteur 3 voies
T4	Connecteur 4 voies
T4a	Connecteur 4 voies
T4b	Connecteur 4 voies
T4c	Connecteur 4 voies
T4d	Connecteur 4 voies
T4e	Connecteur 4 voies
T5	Connecteur 5 voies
T5a	Connecteur 5 voies
T5b	Connecteur 5 voies
T5c	Connecteur 5 voies
T5d	Connecteur 5 voies
T5e	Connecteur 5 voies
T5f	Connecteur 5 voies
T5g	Connecteur 5 voies
T5h	Connecteur 5 voies
T5i	Connecteur 5 voies
T5k	Connecteur 5 voies
T6	Connecteur 6 voies
T6a	Connecteur 6 voies
T6b	Connecteur 6 voies
T6c	Connecteur 6 voies
T6d	Connecteur 6 voies
T6e	Connecteur 6 voies
T6f	Connecteur 6 voies
T6g	Connecteur 6 voies
T6h	Connecteur 6 voies
T6i	Connecteur 6 voies
T6k	Connecteur 6 voies
T6l	Connecteur 6 voies
T6m	Connecteur 6 voies
T6n	Connecteur 6 voies

T6q	Connecteur 6 voies
T6s	Connecteur 6 voies
T6t	Connecteur 6 voies
T6x	Connecteur 6 voies
T7	Connecteur 7 voies
T8	Connecteur 8 voies
T8a	Connecteur 8 voies
T8b	Connecteur 8 voies
T8c	Connecteur 8 voies
T8d	Connecteur 8 voies
T8e	Connecteur 8 voies
T8k	Connecteur 8 voies
T9	Connecteur 9 voies
T10	Connecteur 10 voies
T10a	Connecteur 10 voies
T10b	Connecteur 10 voies
T10c	Connecteur 10 voies
T10d	Connecteur 10 voies
T10h	Connecteur 10 voies
T10i	Connecteur 10 voies
T10j	Connecteur 10 voies
T10k	Connecteur 10 voies
T10l	Connecteur 10 voies
T10m	Connecteur 10 voies
T10q	Connecteur 10 voies
T10r	Connecteur 10 voies
T10t	Connecteur 10 voies
T10u	Connecteur 10 voies
T11	Connecteur 11 voies
T11a	Connecteur 11 voies
T11b	Connecteur 11 voies
T12	Connecteur 12 voies
T12a	Connecteur 12 voies
T12c	Connecteur 12 voies
T13	Connecteur 13 voies
T14	Connecteur 14 voies
T15	Connecteur 15 voies
T16	Connecteur de diagnostic
T16a	Connecteur 16 voies
T16b	Connecteur 16 voies
T16c	Connecteur 16 voies
T17	Connecteur 17 voies
T18	Connecteur 18 voies
T18a	Connecteur 18 voies
T18b	Connecteur 18 voies
T20	Connecteur 20 voies
T23	Connecteur 23 voies
T28	Connecteur 28 voies

T29	Connecteur 29 voies
T29a	Connecteur 29 voies
T32	Connecteur 32 voies
T32a	Connecteur 32 voies
T41	Connecteur 41 voies
T50	Connecteur 50 voies
T80	Connecteur 80 voies
TV2	Connexion de dérivation pour borne 30
U1	Allume-cigares
U5	Prise de courant dans le coffre
U10	Prise de courant pour attelage
V	Moteur d'essuie-vitre avant
V1	Moteur de toit ouvrant
V2	Motoventilateur de chauffage
V7	Motoventilateur de refroidissement gauche
V11	Pompe de lave-phares
V12	Moteur d'essuie-vitre arrière
V17	Moteur de réglage du rétroviseur conducteur
V25	Moteur de réglage du rétroviseur passager
V26	Moteur de lève-vitre ARG
V27	Moteur de lève-vitre ARD
V28	Moteur de réglage en longueur du siège conducteur
V29	Moteur de réglage en hauteur de l'avant de l'assise du siège conducteur
V30	Moteur de réglage en hauteur de l'arrière de l'assise du siège conducteur
V35	Motoventilateur de refroidissement droit
V42	Microventilateur de sonde de température de planche de bord
V45	Moteur de réglage de l'inclinaison du dossier du siège conducteur
V48	Servomoteur de réglage en site du projecteur gauche
V49	Servomoteur de réglage en site du projecteur droit
V53	Moteur de verrouillage du hayon
V59	Pompe de lave-vitre avant et arrière
V64	Pompe hydraulique ABS
V68	Actuateur de volet d'air frais/chaud
V70	Actuateur de volet central
V71	Actuateur de volet d'air frais/recyclé
V85	Actuateur de volet pour désembuage/plancher
V107	Servomoteur pour volet de dégivrage
V113	Servomoteur du volet de recirculation d'air
V119	Pompe électro-hydraulique de direction assistée
V121	Moteur d'escamotage du rétroviseur conducteur
V122	Moteur d'escamotage du rétroviseur passager
V147	Moteur de lève-vitre AVG
V148	Moteur de lève-vitre AVD
V149	Moteur de réglage du rétroviseur conducteur
V150	Moteur de réglage du rétroviseur passager
V154	Actuateur de volet d'air frais/recyclé
V155	Moteur de déverrouillage de la trappe à carburant
V157	Moteur de volet de tubulure d'admission

W	Plafonnier avant
W3	Éclaireur de coffre
W6	Éclaireur de boîte à gants
W11	Plafonnier ARG
W12	Plafonnier ARD
W13	Lecteur de cartes passager
W14	Éclaireur de miroir de courtoisie droit
W15	Plafonnier avec retardateur
W19	Lecteur de cartes conducteur
W20	Éclaireur de miroir de courtoisie gauche
X	Éclaireurs de plaque minéralogique
Y4	Montre/Totalisateur kilométrique
Y7	Actuateur de rétroviseur intérieur
Z1	Lunette dégivrante
Z4	Résistance chauffante du rétroviseur conducteur
Z5	Résistance chauffante du rétroviseur passager
Z6	Résistance chauffante de l'assise du siège conducteur
Z7	Résistance chauffante du dossier du siège conducteur
Z8	Résistance chauffante de l'assise du siège passager
Z9	Résistance chauffante du dossier du siège passager
Z20	Résistance du gicleur lave-vitre gauche
Z21	Résistance du gicleur lave-vitre droit
Z31	Résistance chauffante sur le côté de l'assise du siège conducteur
Z33	Résistance chauffante sur le côté de l'assise du siège passager
Z35	Résistance chauffante pour chauffage d'appoint
Z40	Résistance supplémentaire sur le côté de l'assise du siège conducteur
Z41	Résistance supplémentaire sur le côté de l'assise du siège passager

Légende couleurs

Bl. Bleu
 BR. Brun
 GE. Jaune
 GN. Vert
 GR. Gris
 LI. Mauve
 RO. Rouge
 SW. Noir
 TR. Transparent
 WS. Blanc

Antiblocage de roues 1/5

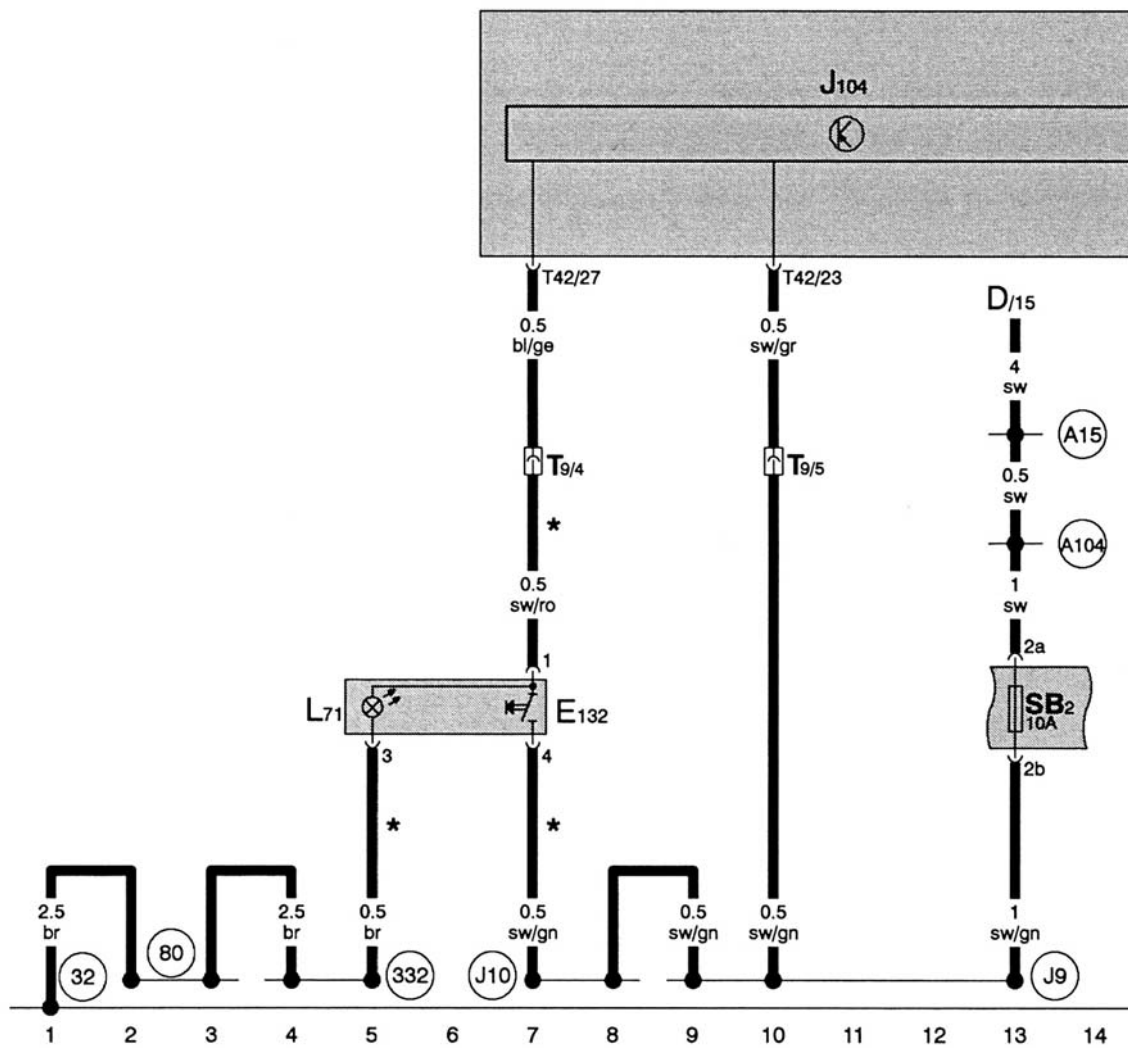
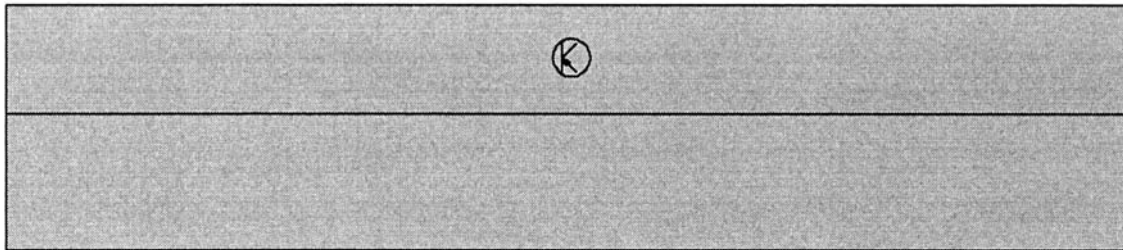

* Uniquement pour véhicule avec ESP

Antiblocage de roues 2/5

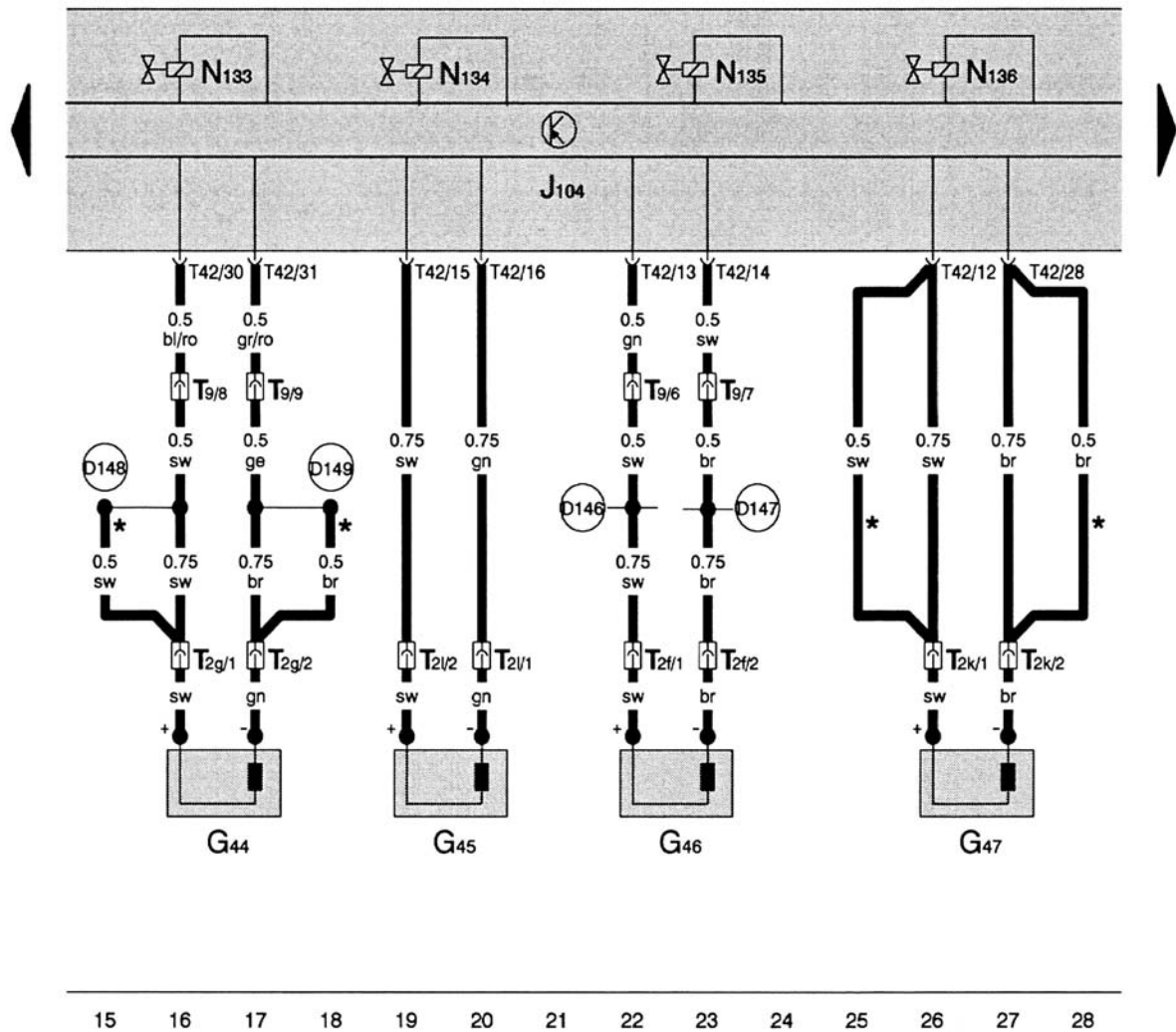
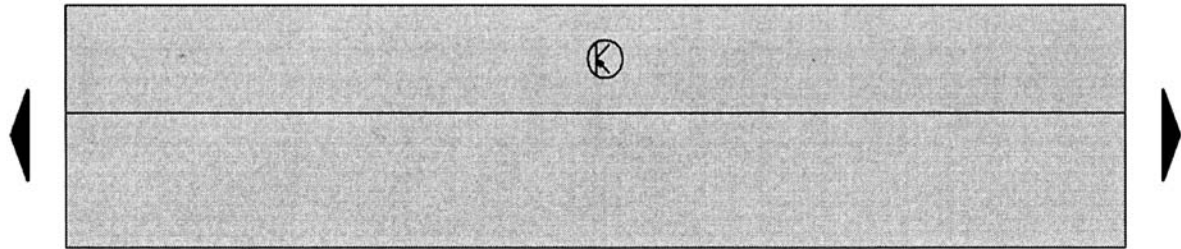

* Uniquement pour véhicule avec témoin d'usure des garnitures de freins

Antiblocage de roues 3/5

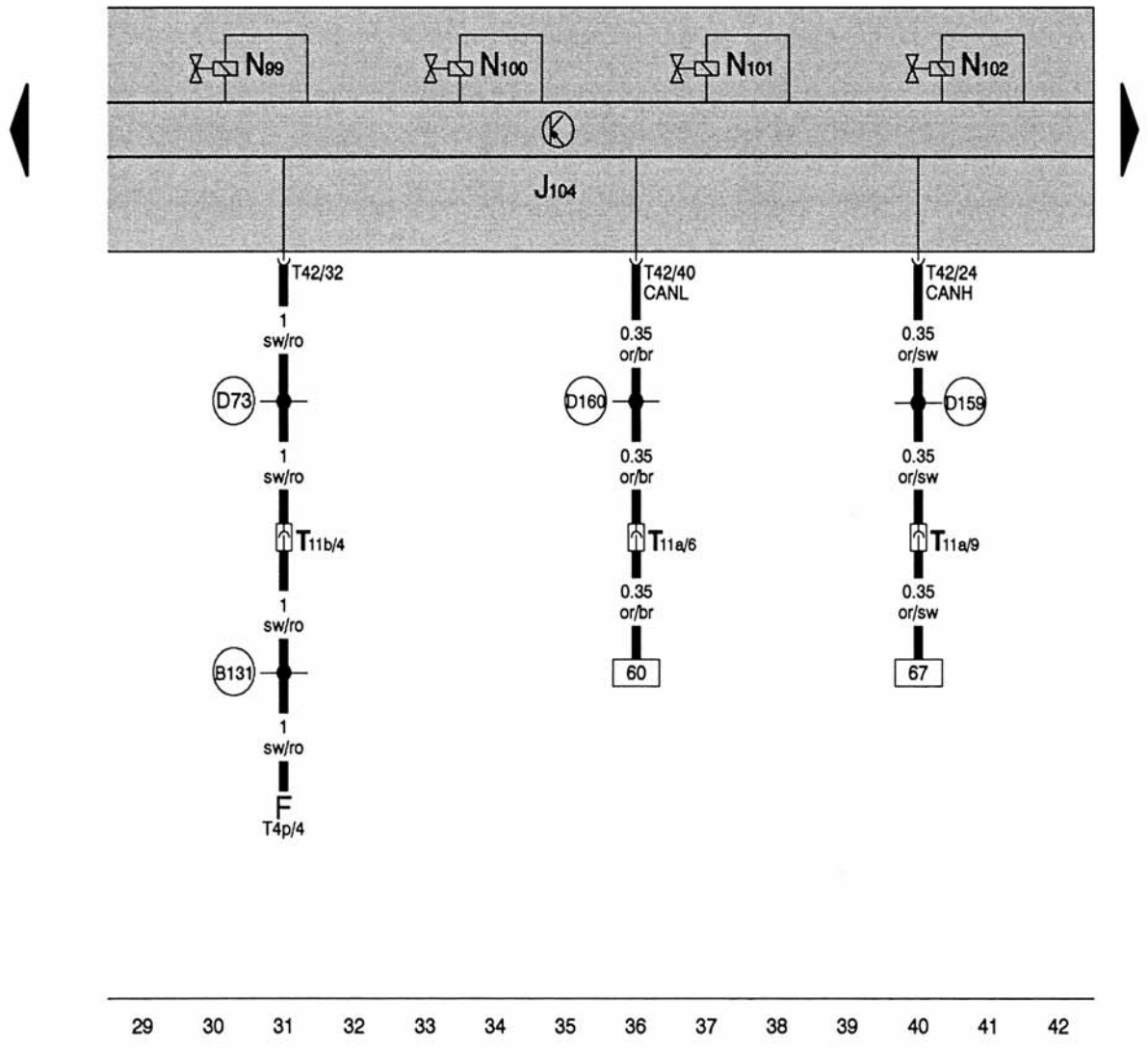
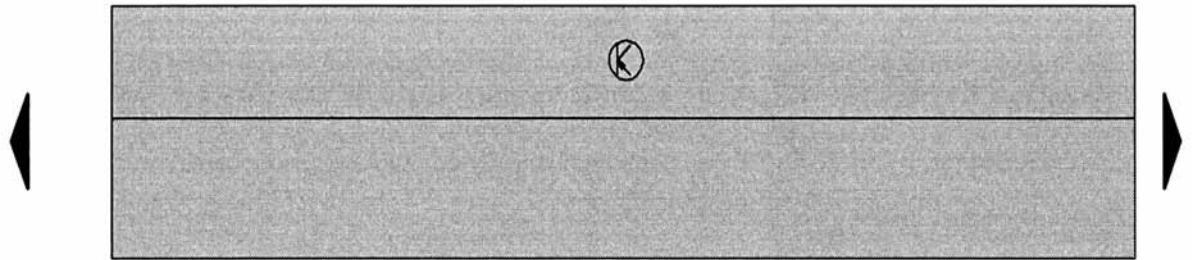

Antiblocage de roues 4/5

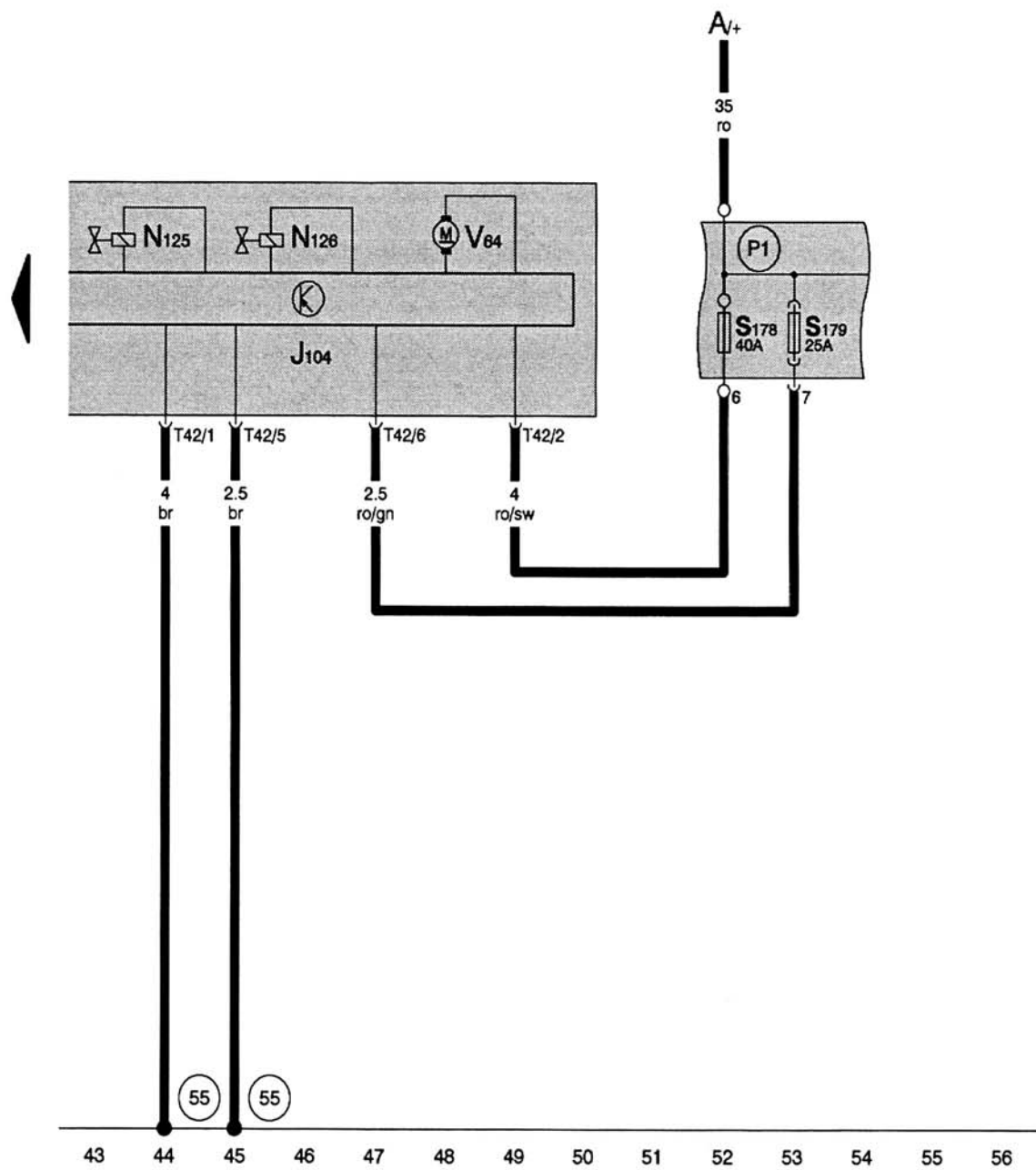
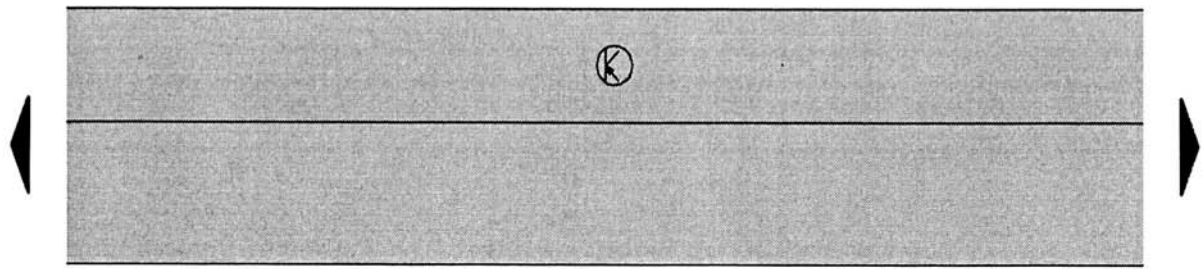

Antiblocage de roues 5/5

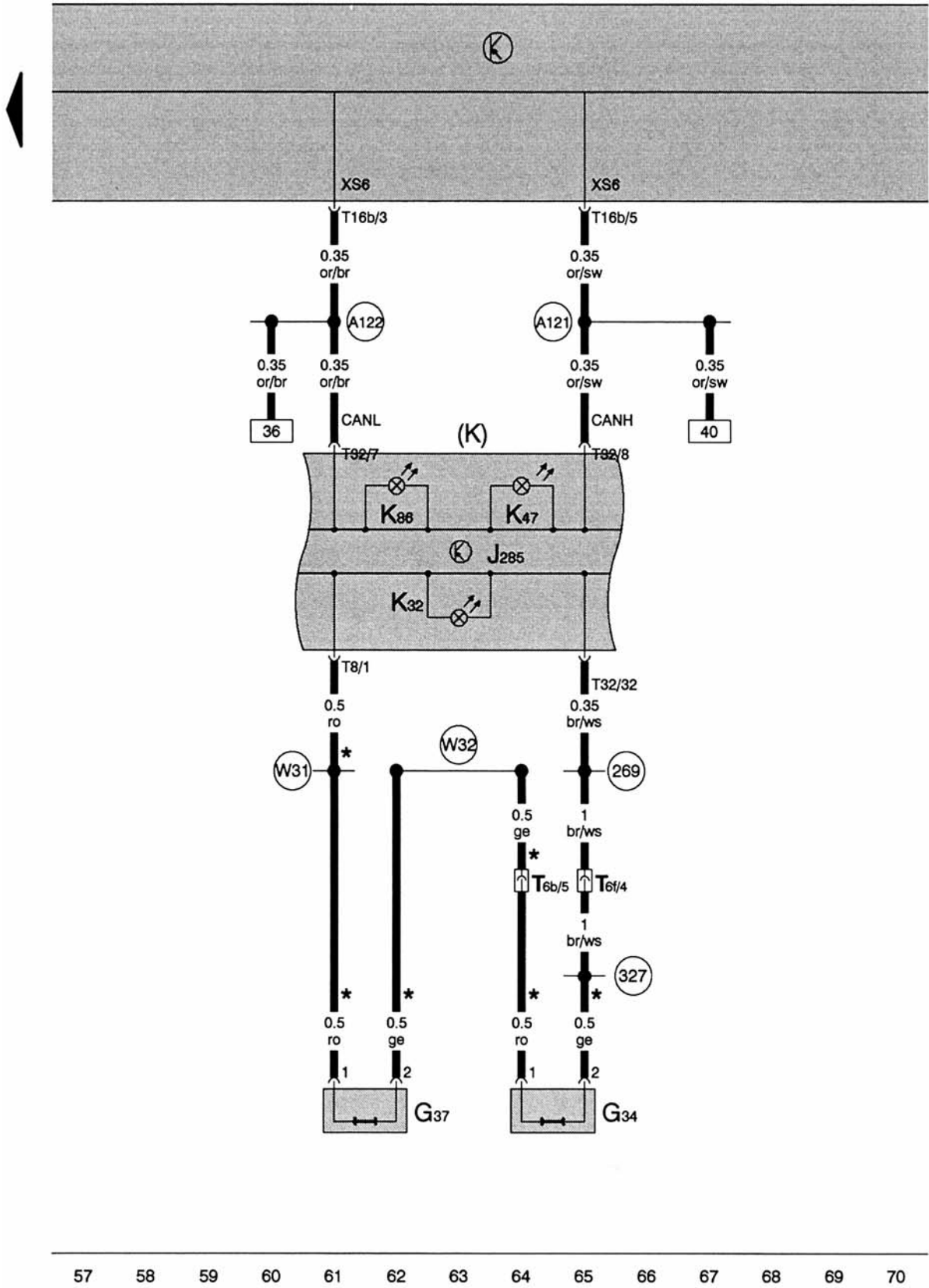

* Uniquement pour véhicule avec témoin d'usure des garnitures de freins

Antiblocage de roues avec ESP 1/6

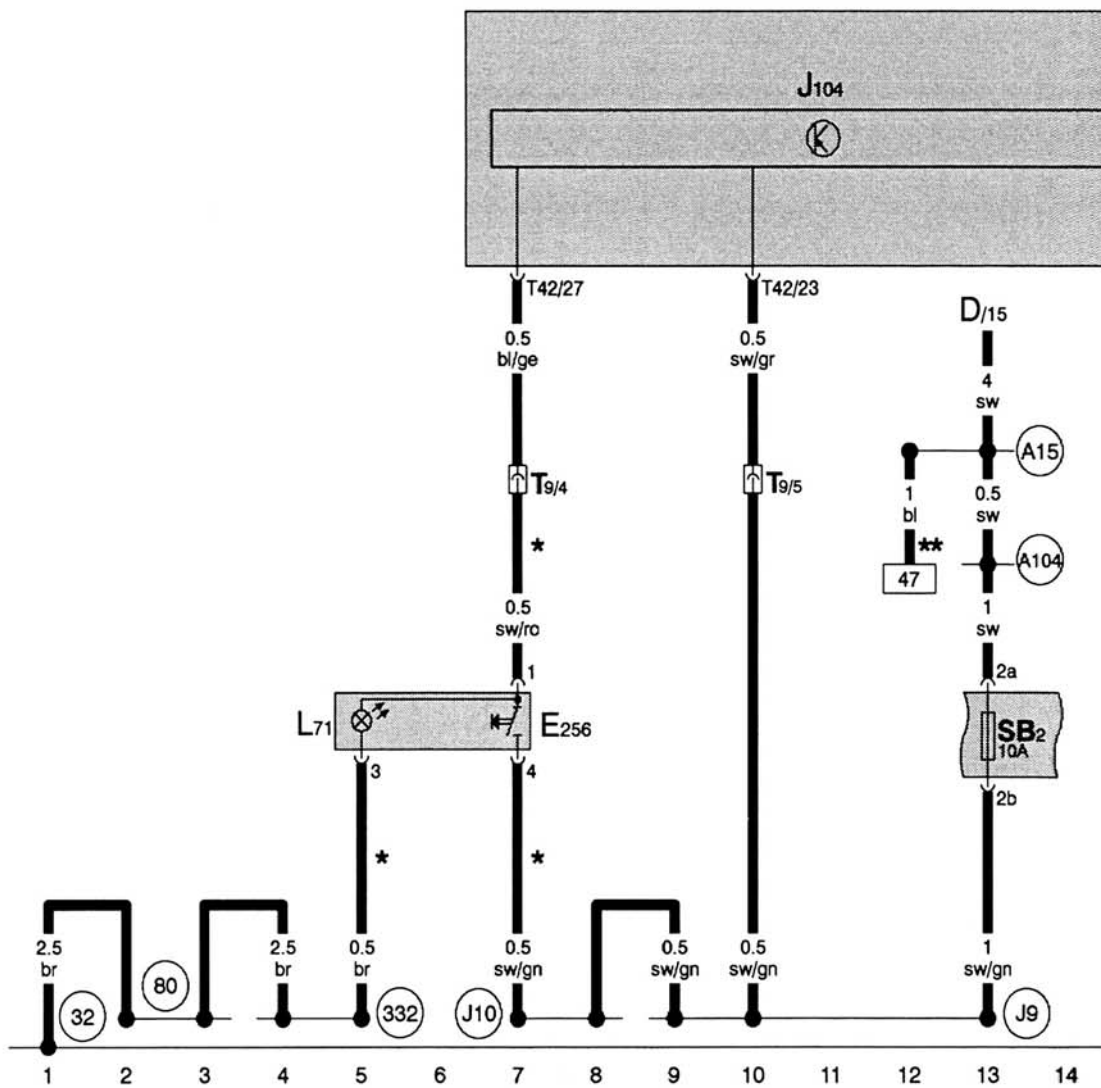
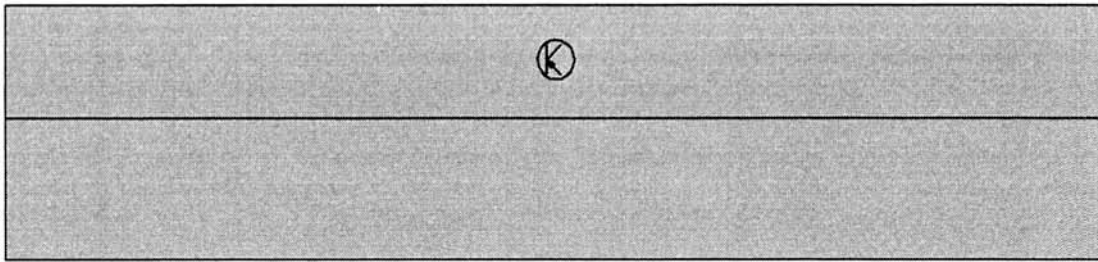

* Uniquement pour véhicule avec ESP / ** Uniquement pour motorisation essence

Antiblocage de roues avec ESP 2/6

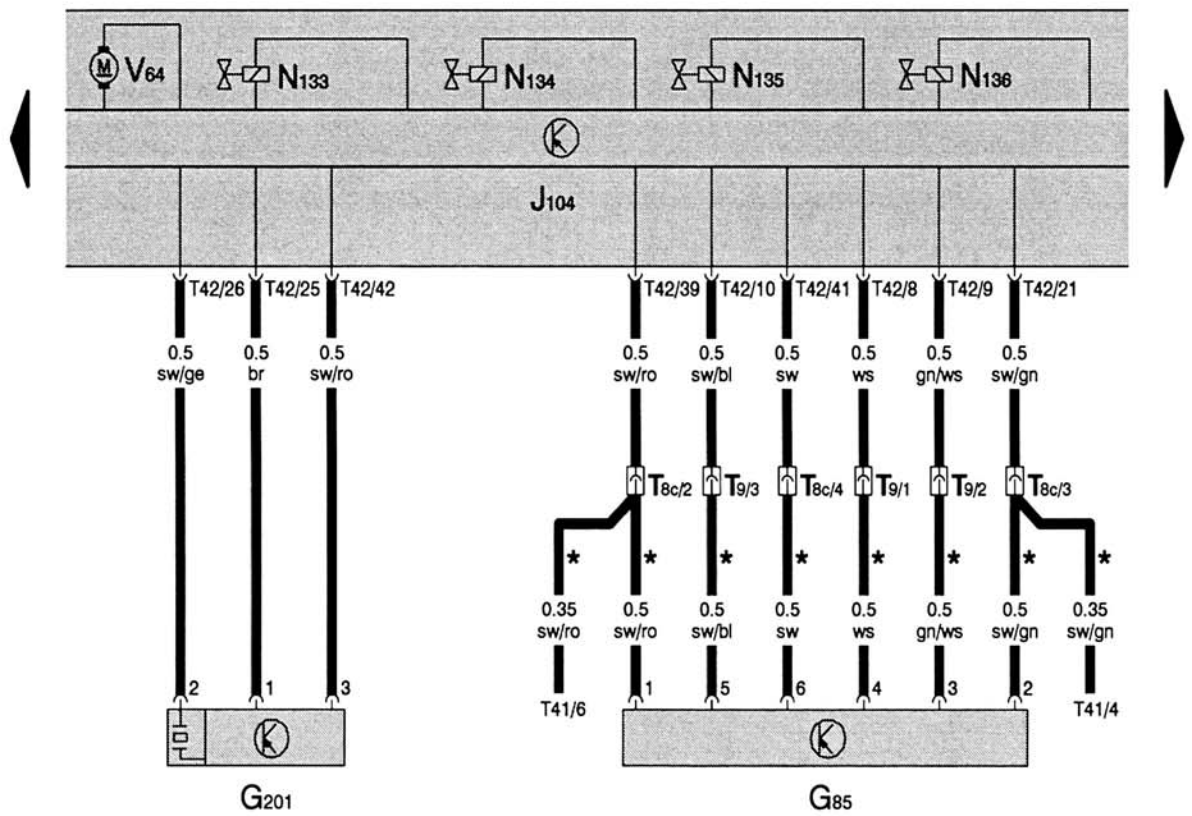
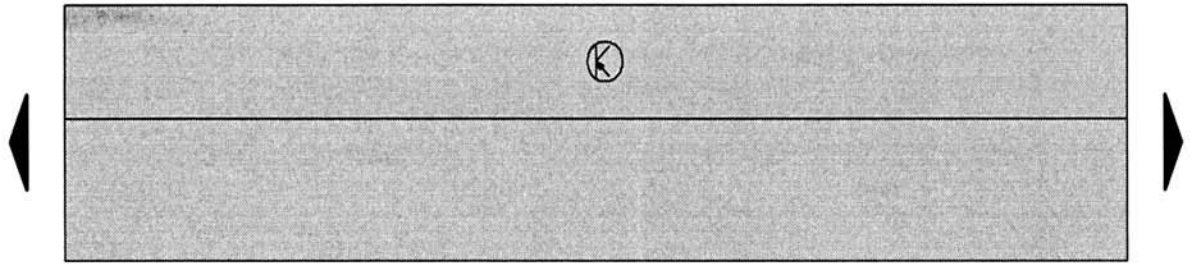

15	16	17	18	19	20	21	22	23	24	25	26	27	28
----	----	----	----	----	----	----	----	----	----	----	----	----	----

* Uniquement pour véhicule avec ESP

Antiblocage de roues avec ESP 3/6

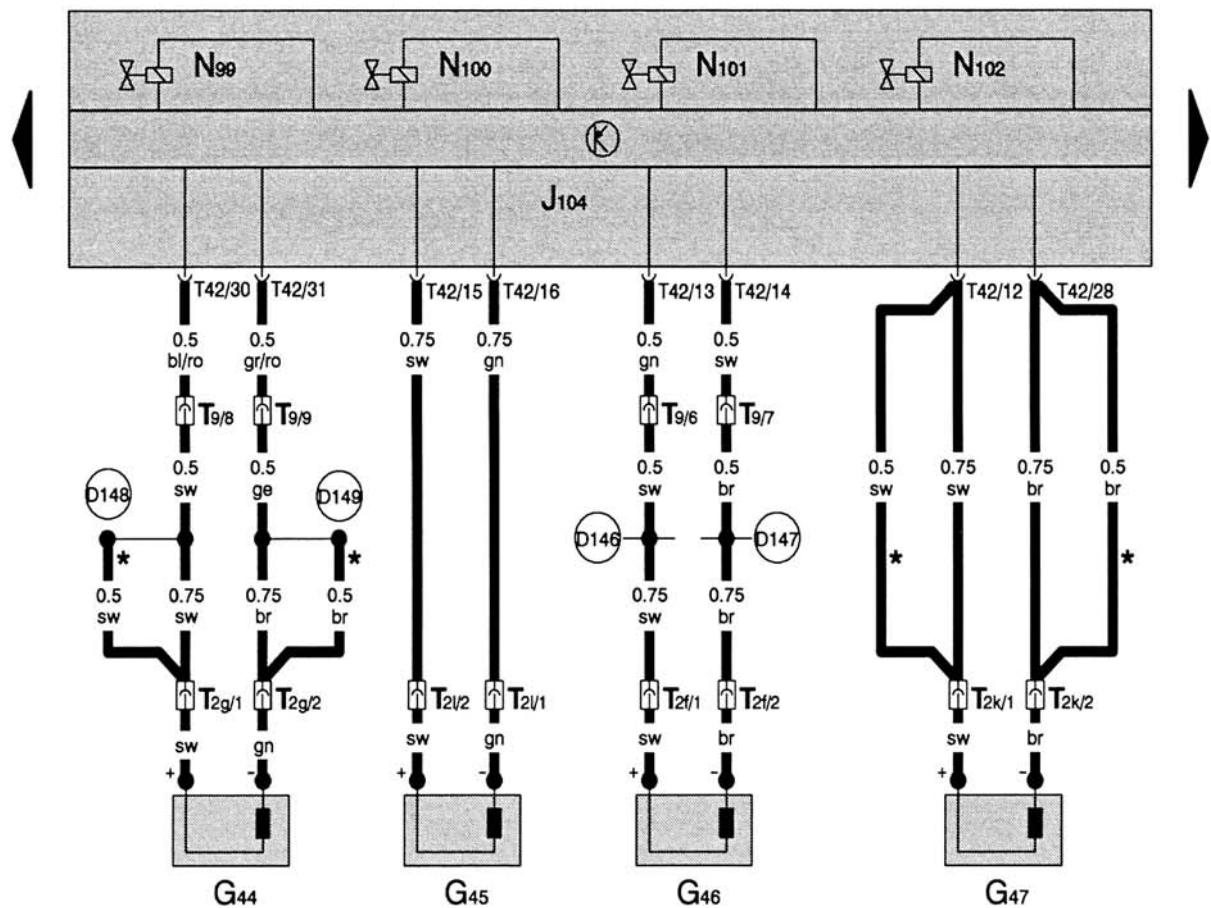
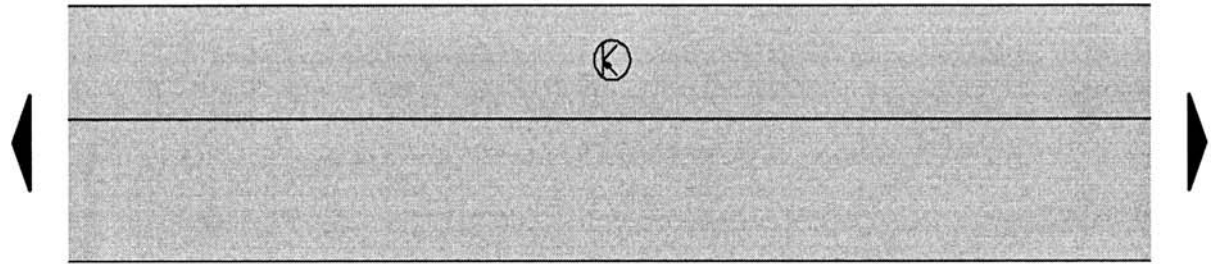

29 30 31 32 33 34 35 36 37 38 39 40 41 42

* Uniquement pour véhicule avec témoin d'usure des garnitures de freins

Antiblocage de roues avec ESP 4/6

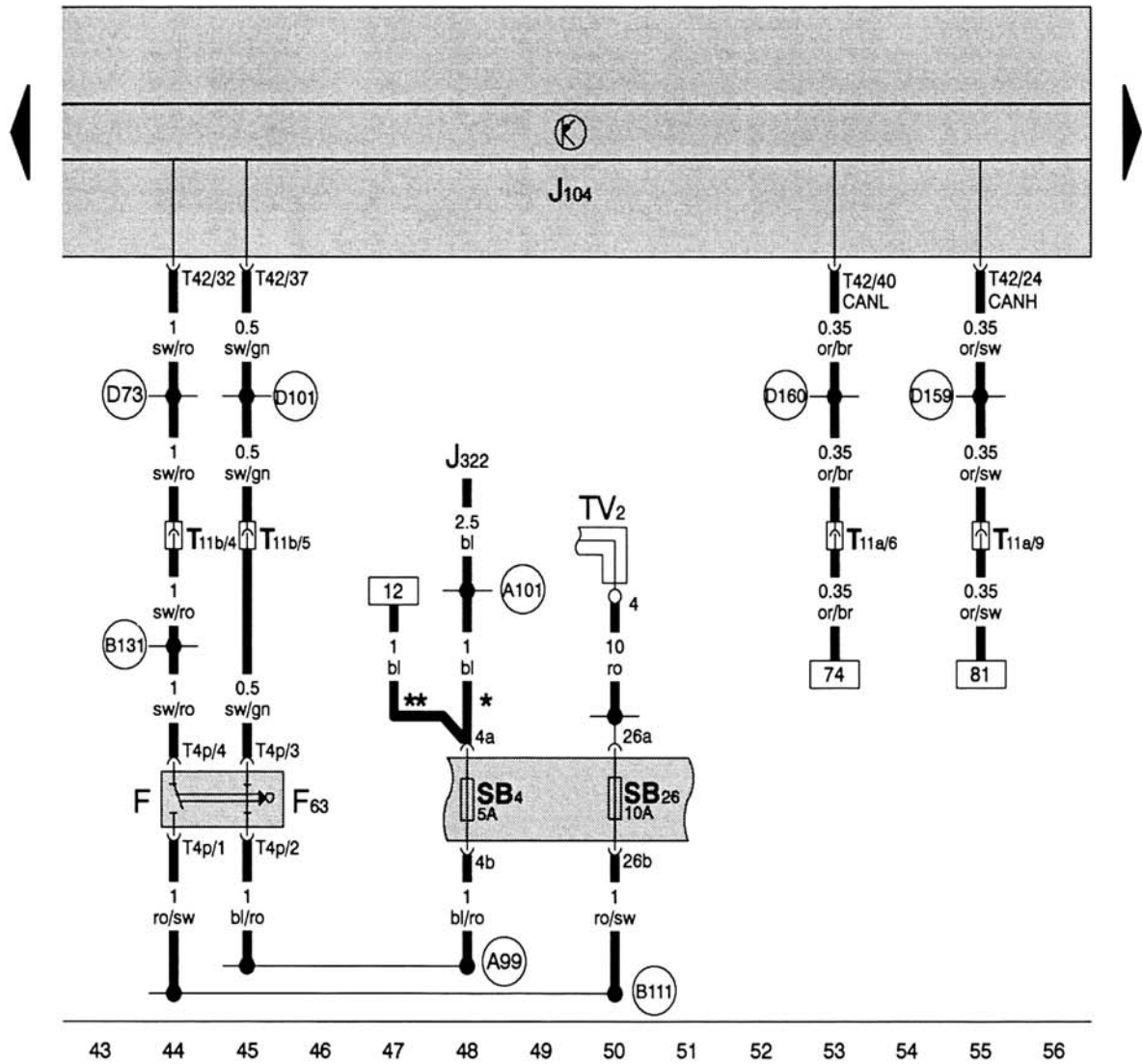
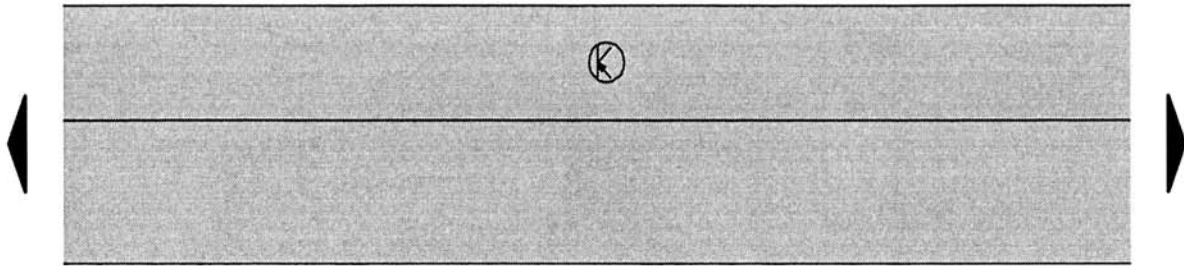

* Uniquement pour motorisation Diesel / ** Uniquement pour motorisation essence

Antiblocage de roues avec ESP 5/6

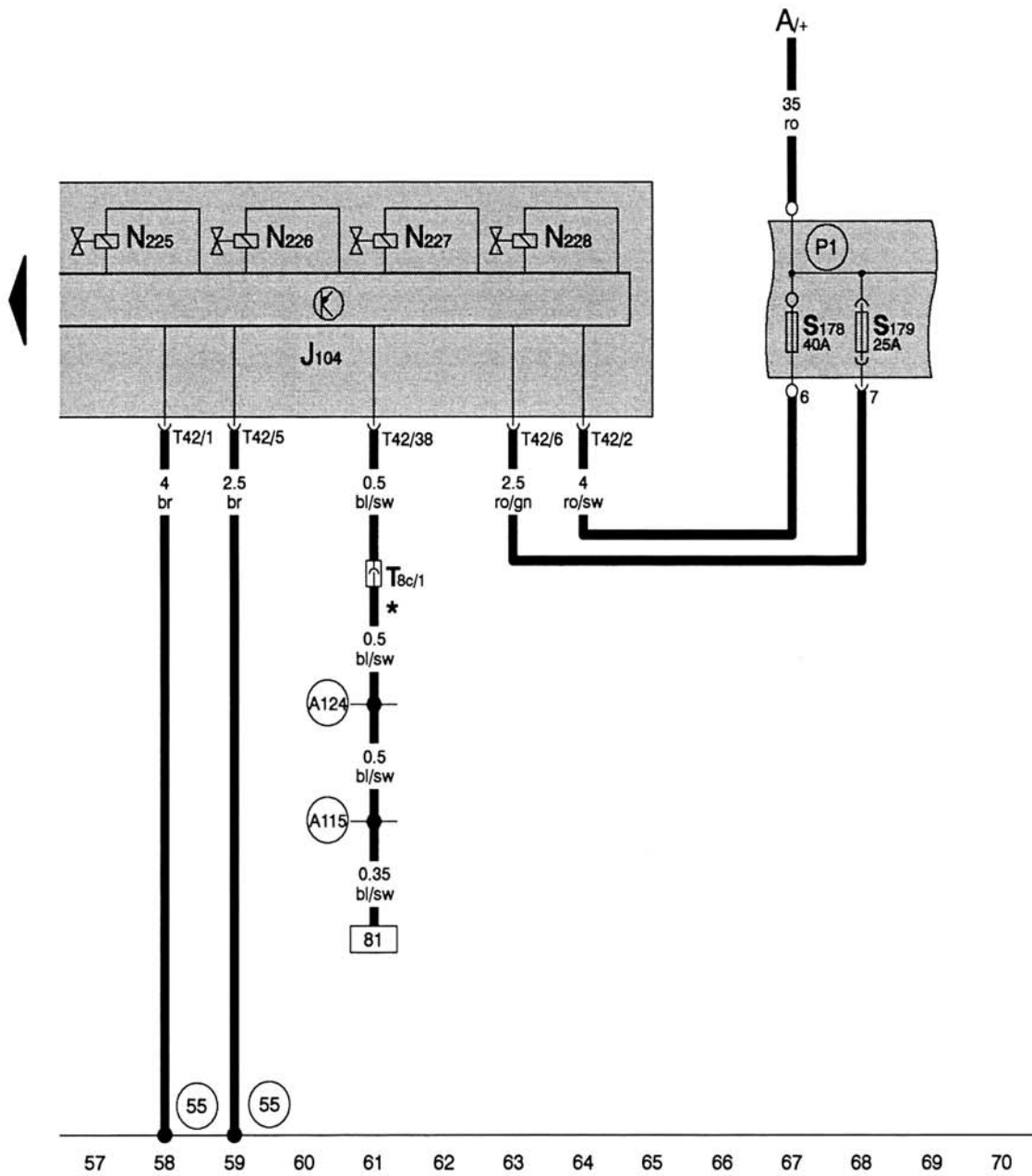
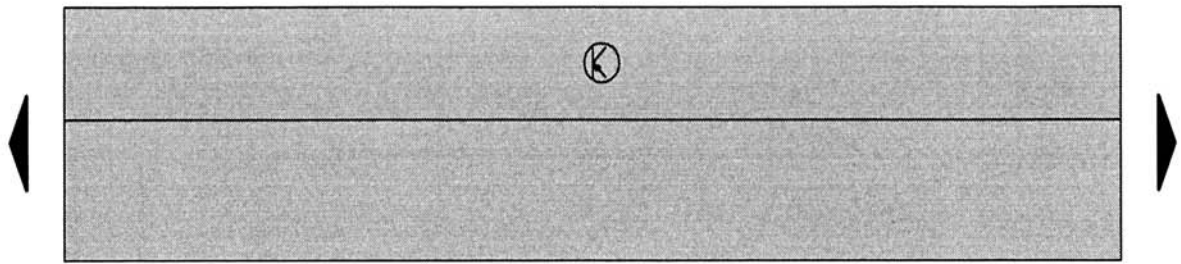

* Uniquement pour véhicule avec ESP

Antiblocage de roues avec ESP 6/6

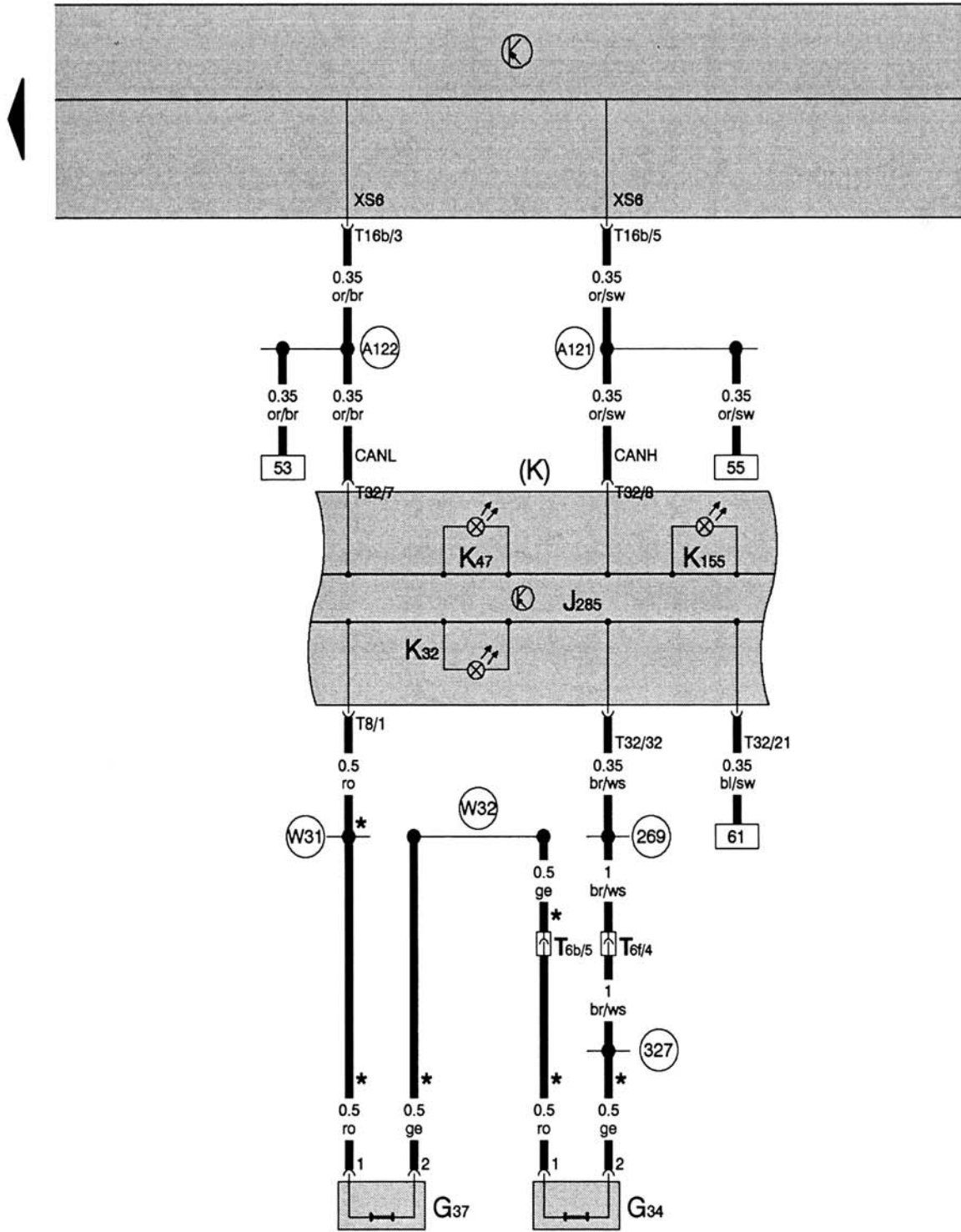

71	72	73	74	75	76	77	78	79	80	81	82	83	84
----	----	----	----	----	----	----	----	----	----	----	----	----	----

* Uniquement pour véhicule avec témoin d'usure des garnitures de freins

Régulateur de vitesse

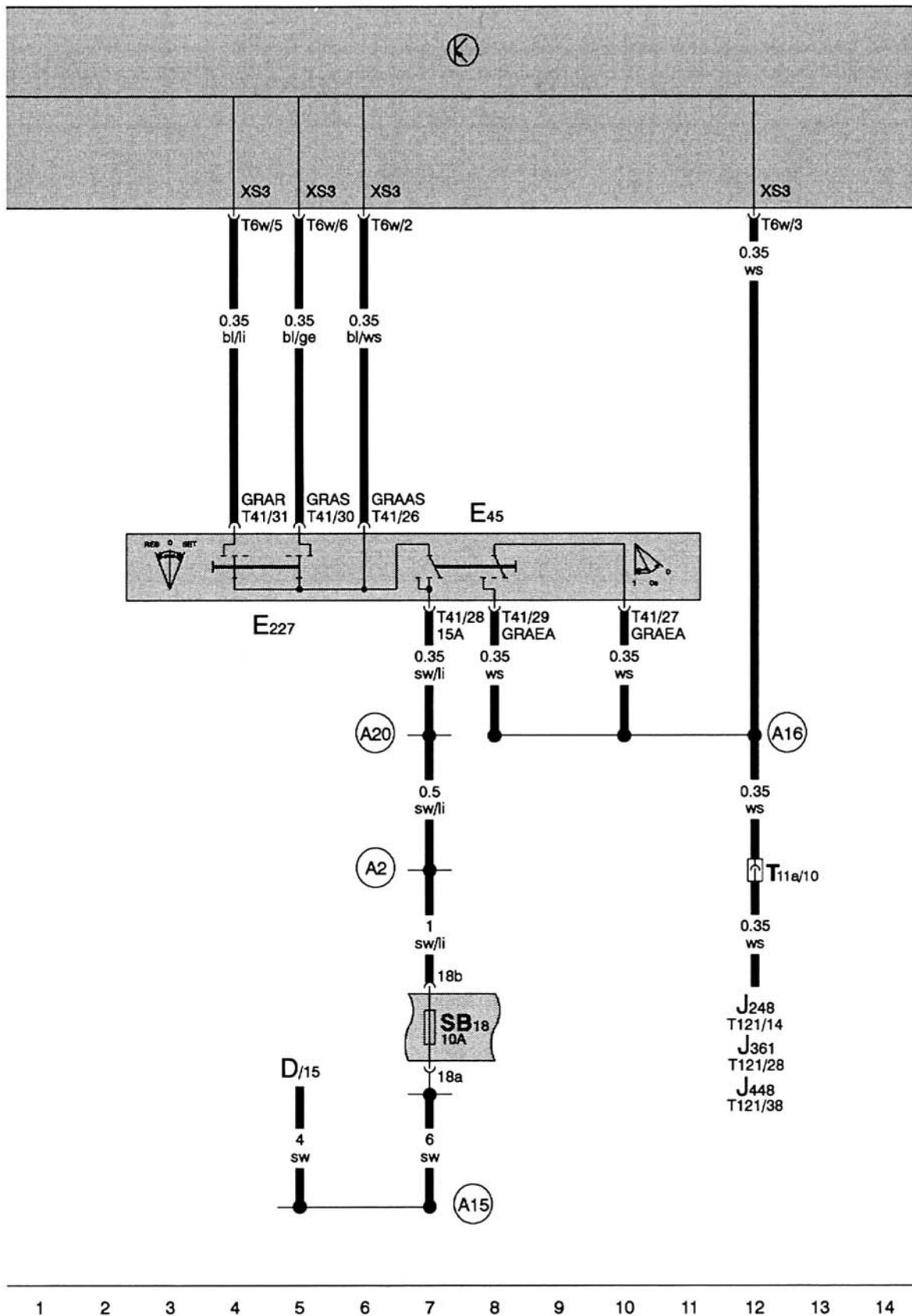

Direction assistée

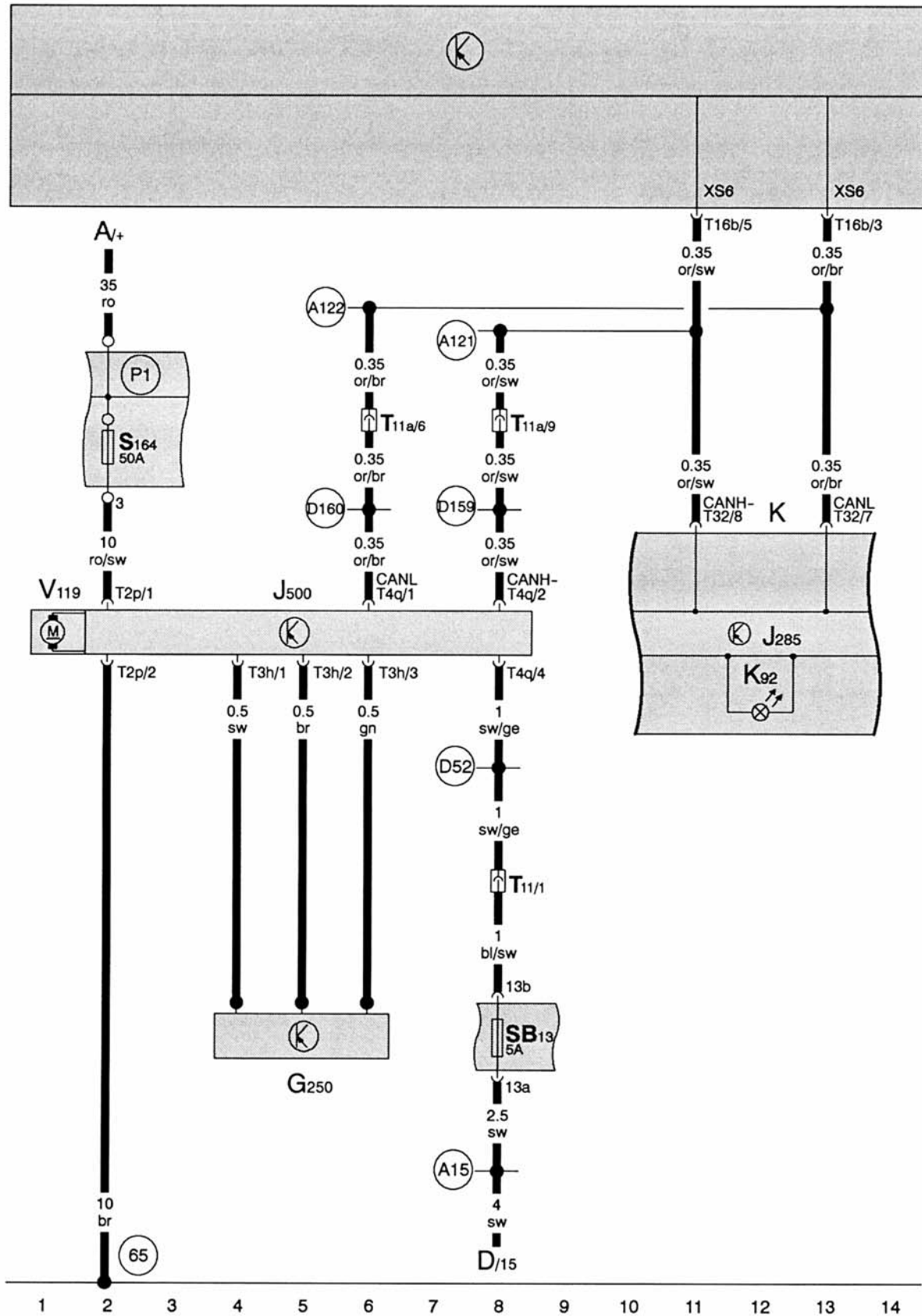

Relais de décharge

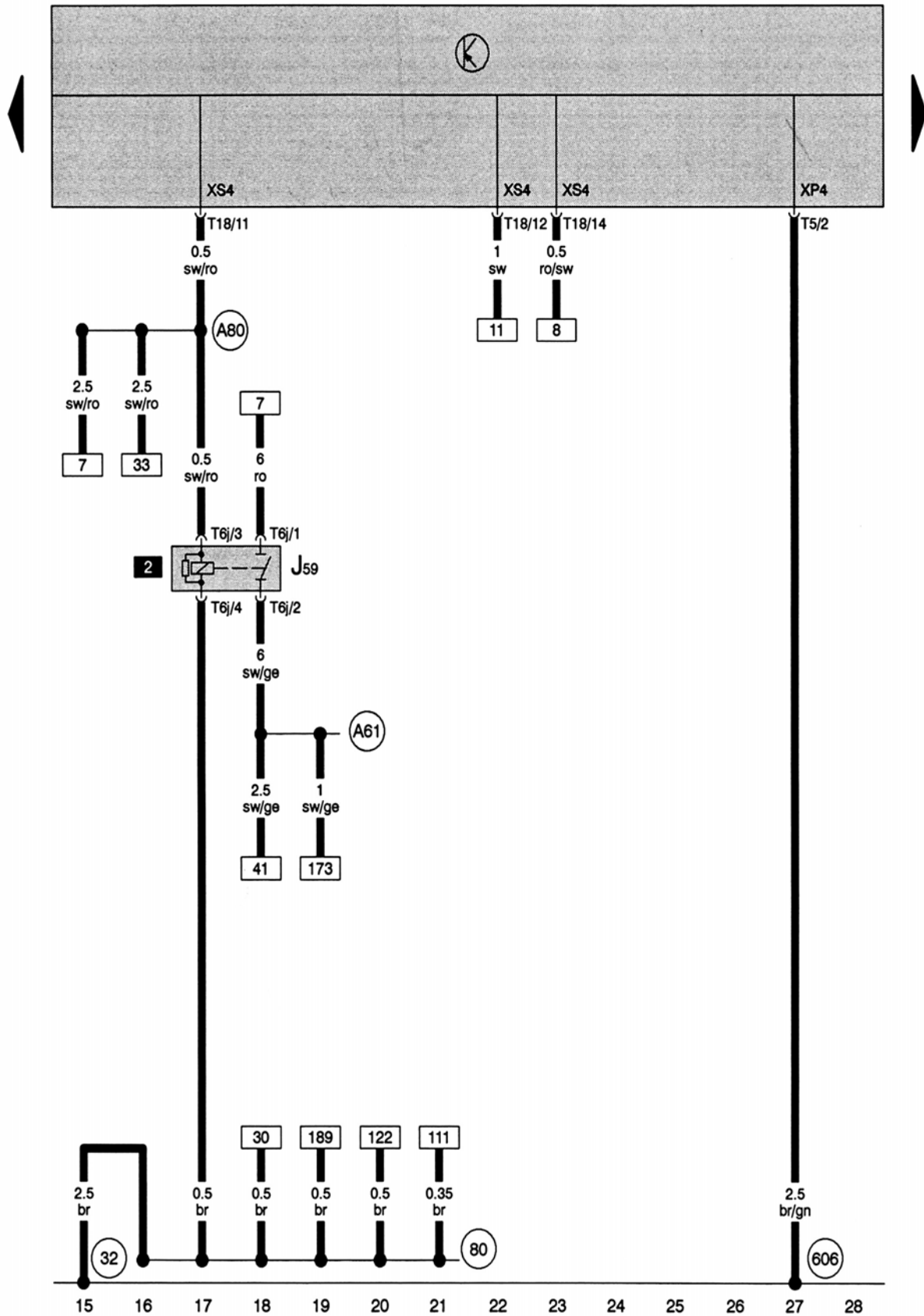

Commande d'éclairage

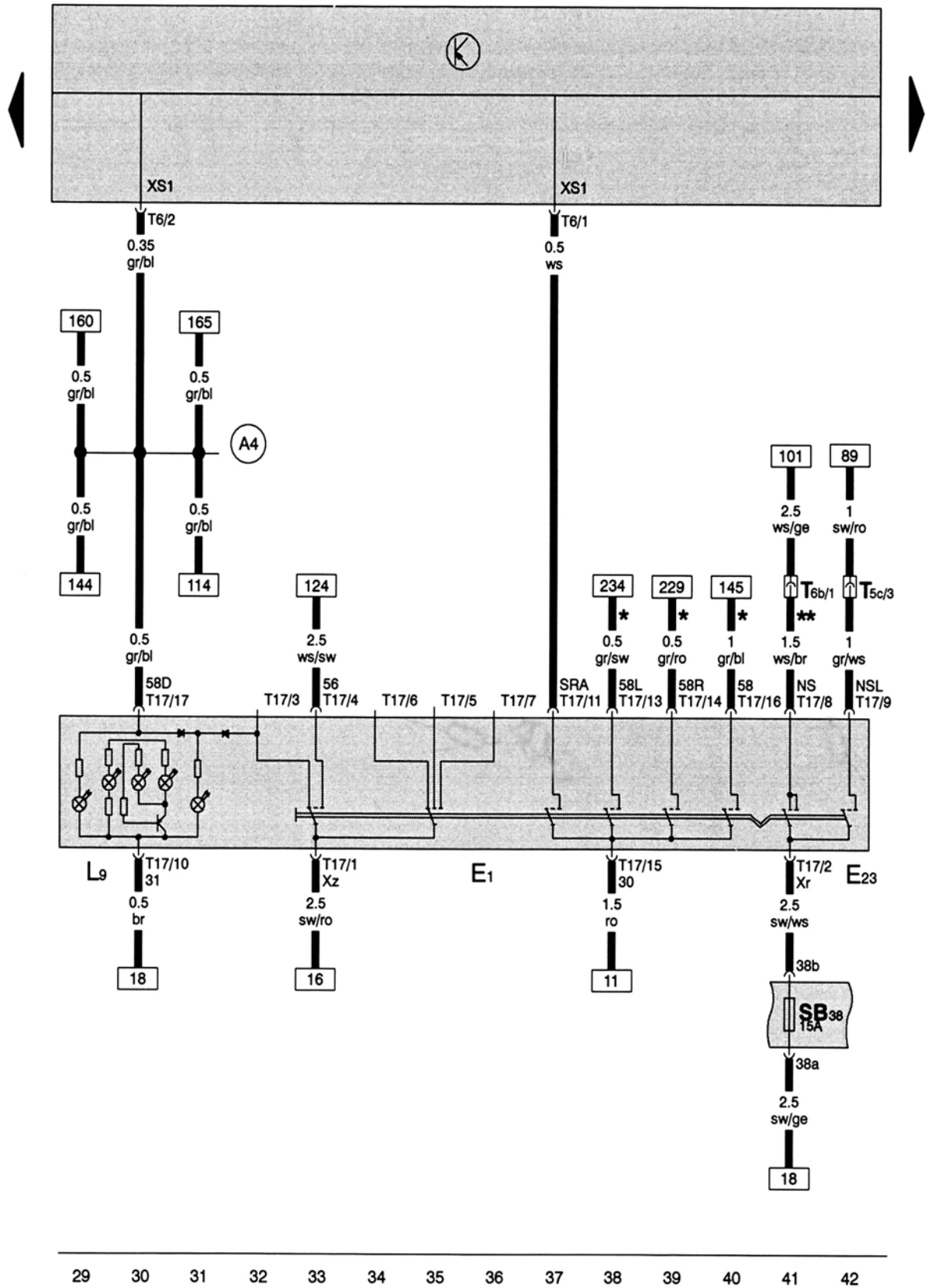

* Véhicule sans feux de route / ** Véhicule avec projecteurs antibrouillard

Éclairage 1/4

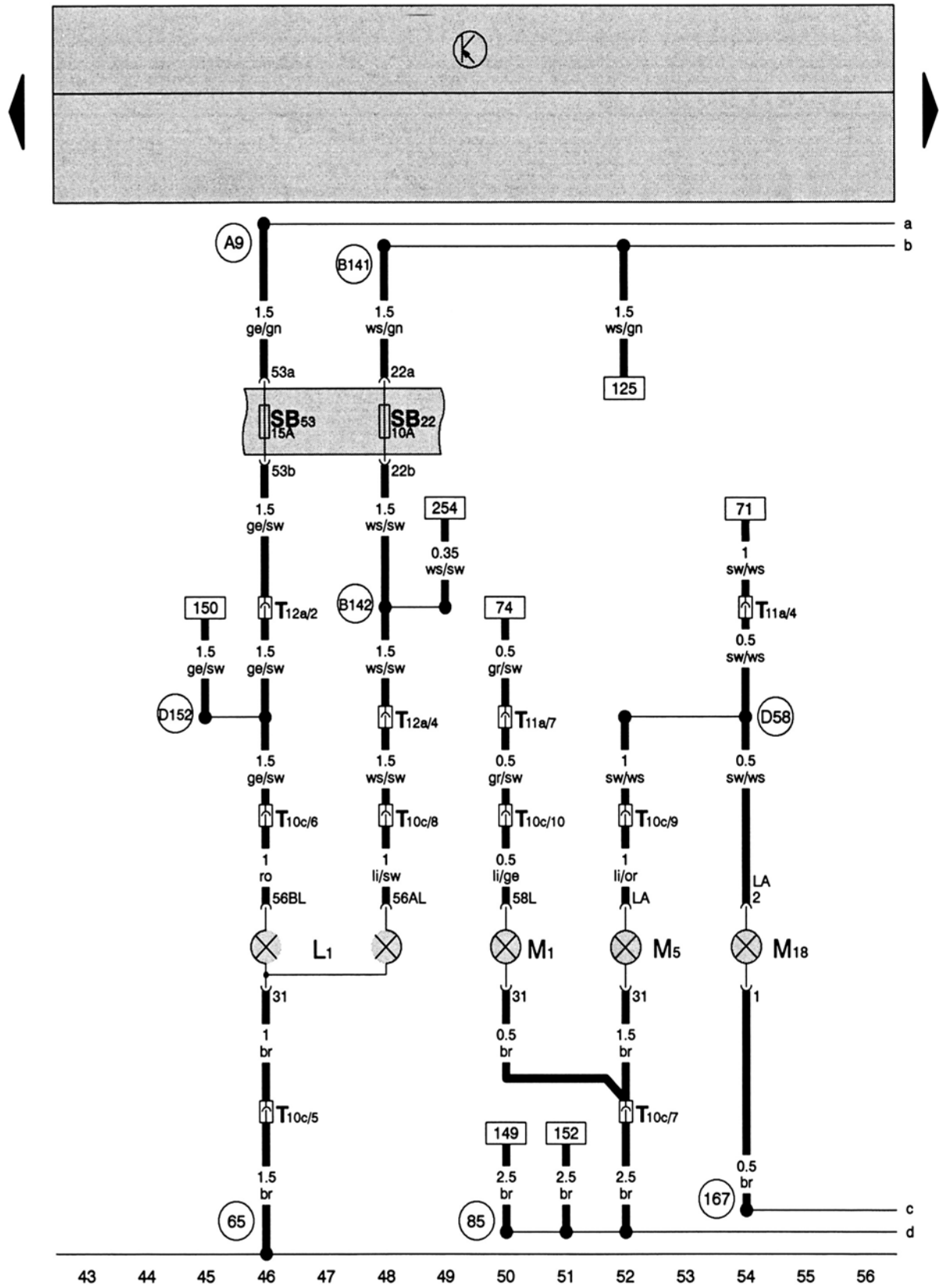

Éclairage 2/4

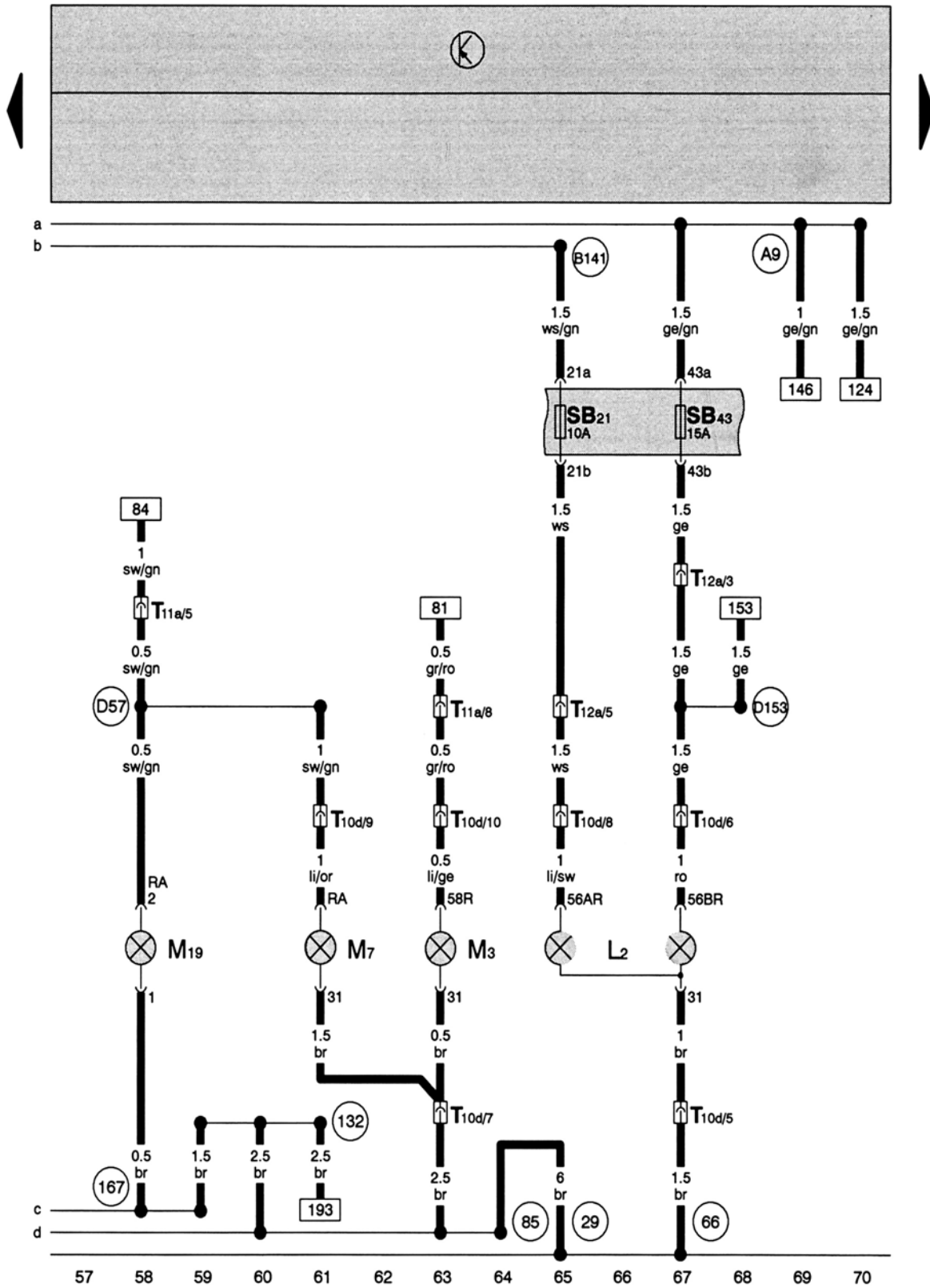

Éclairage ¾

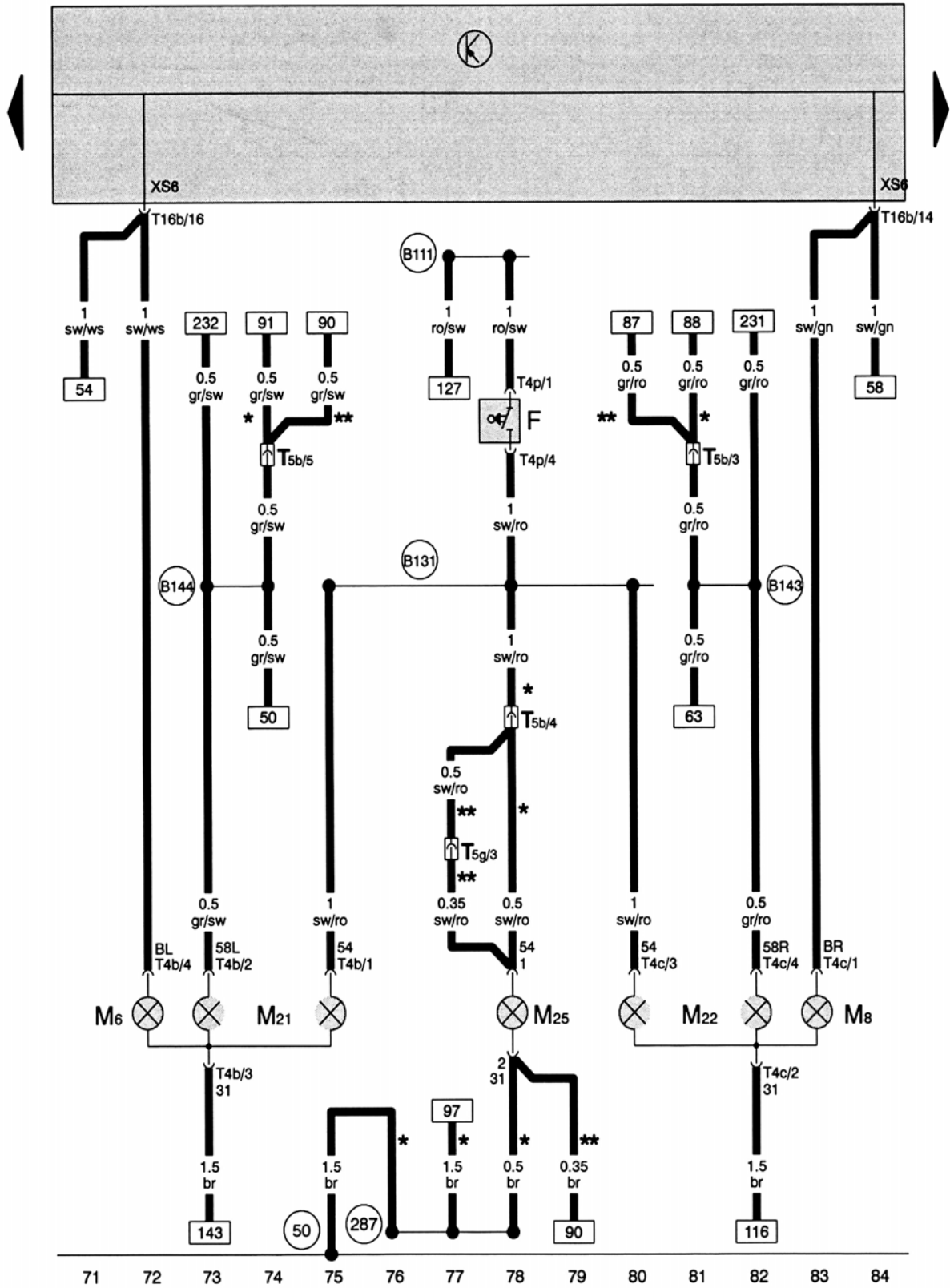

* Uniquement pour Ibiza / ** Uniquement pour Cordoba

Éclairage 4/4

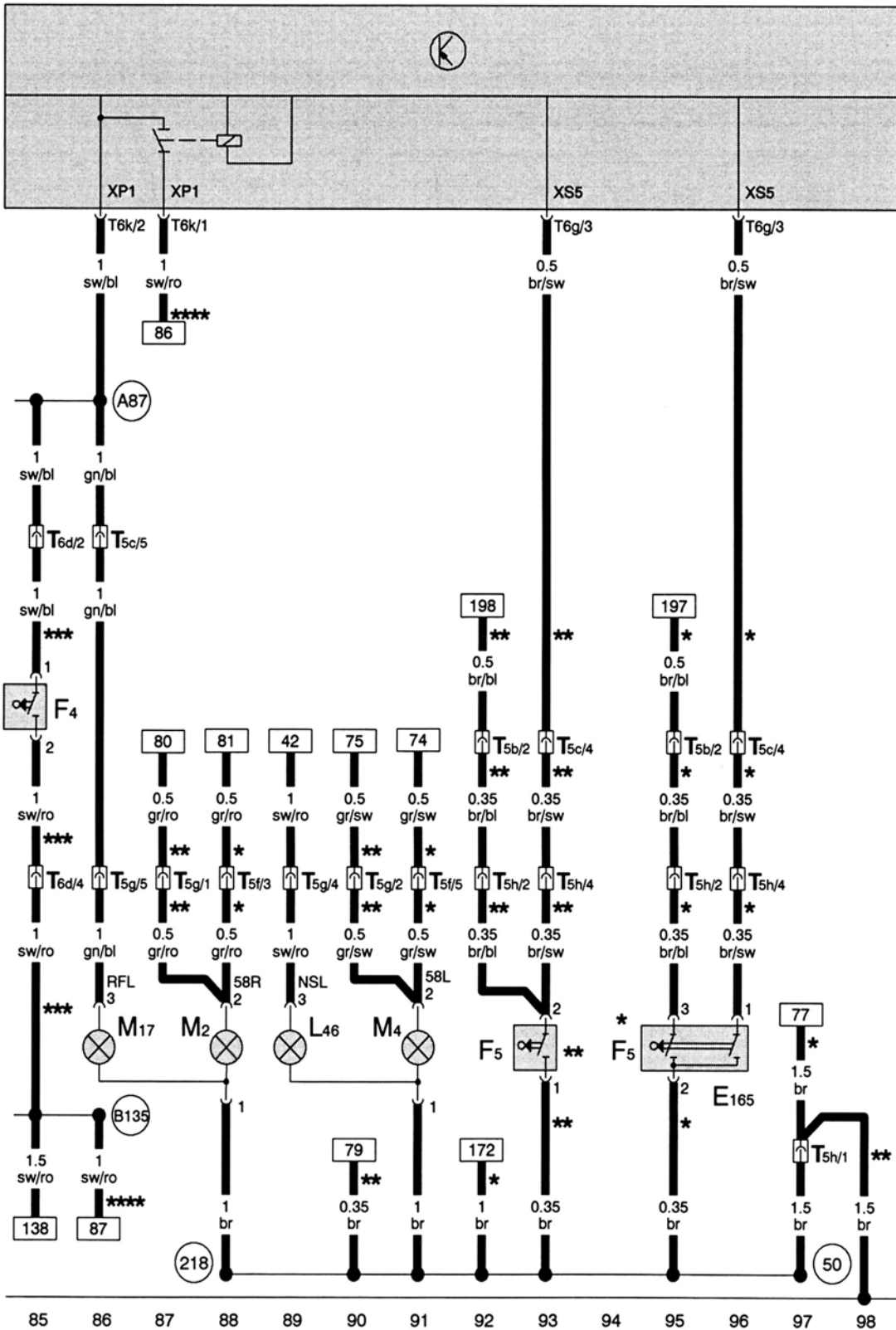

* Uniquement Ibiza / ** Uniquement Cordoba / *** Véhicule avec BV mécanique / **** Véhicule avec BV automatique

Projecteurs antibrouillard et avertisseur sonore

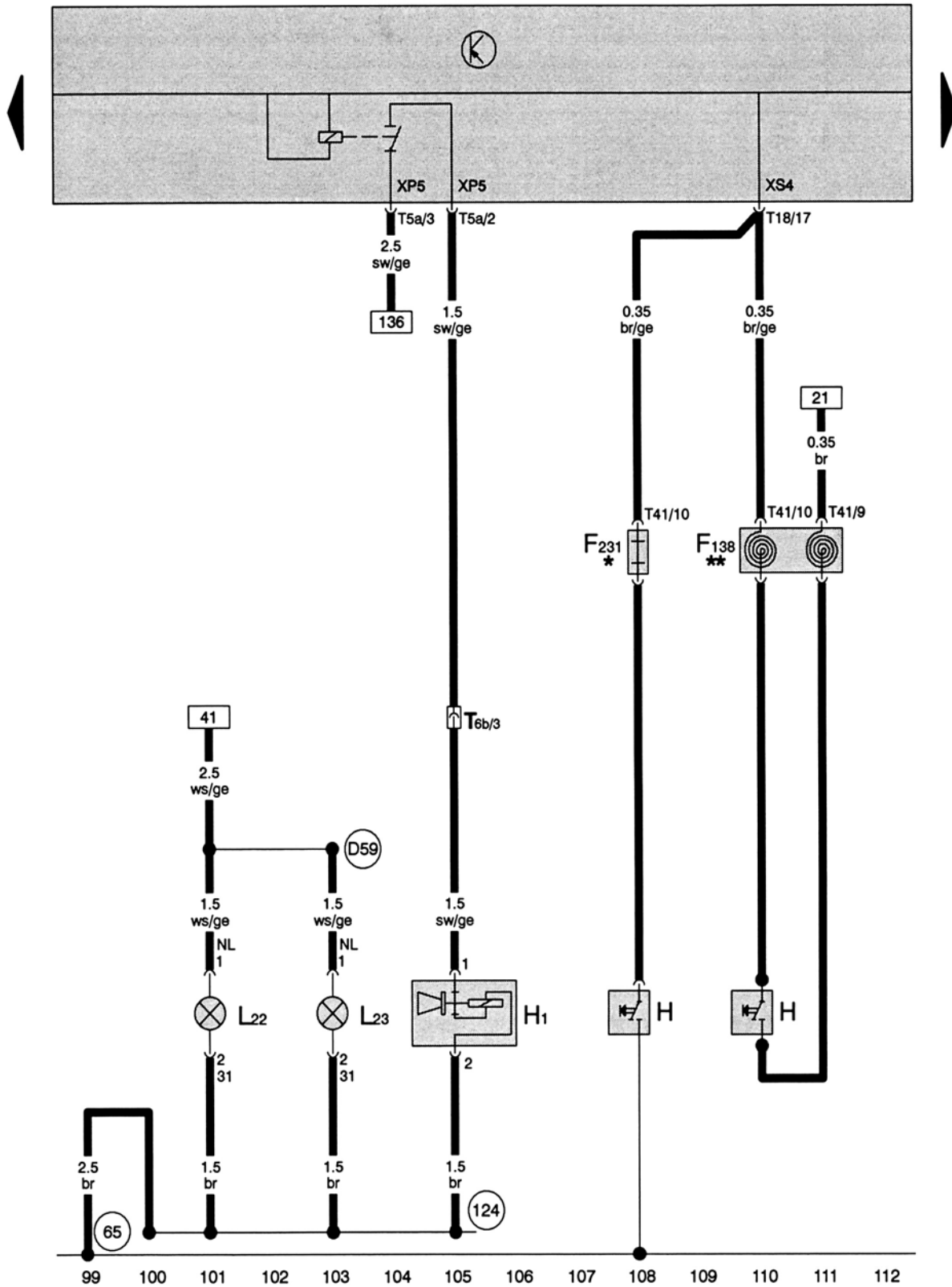

* Uniquement pour véhicule sans airbags / ** Uniquement pour véhicule avec airbags

Commande clignotants et trappe à carburant

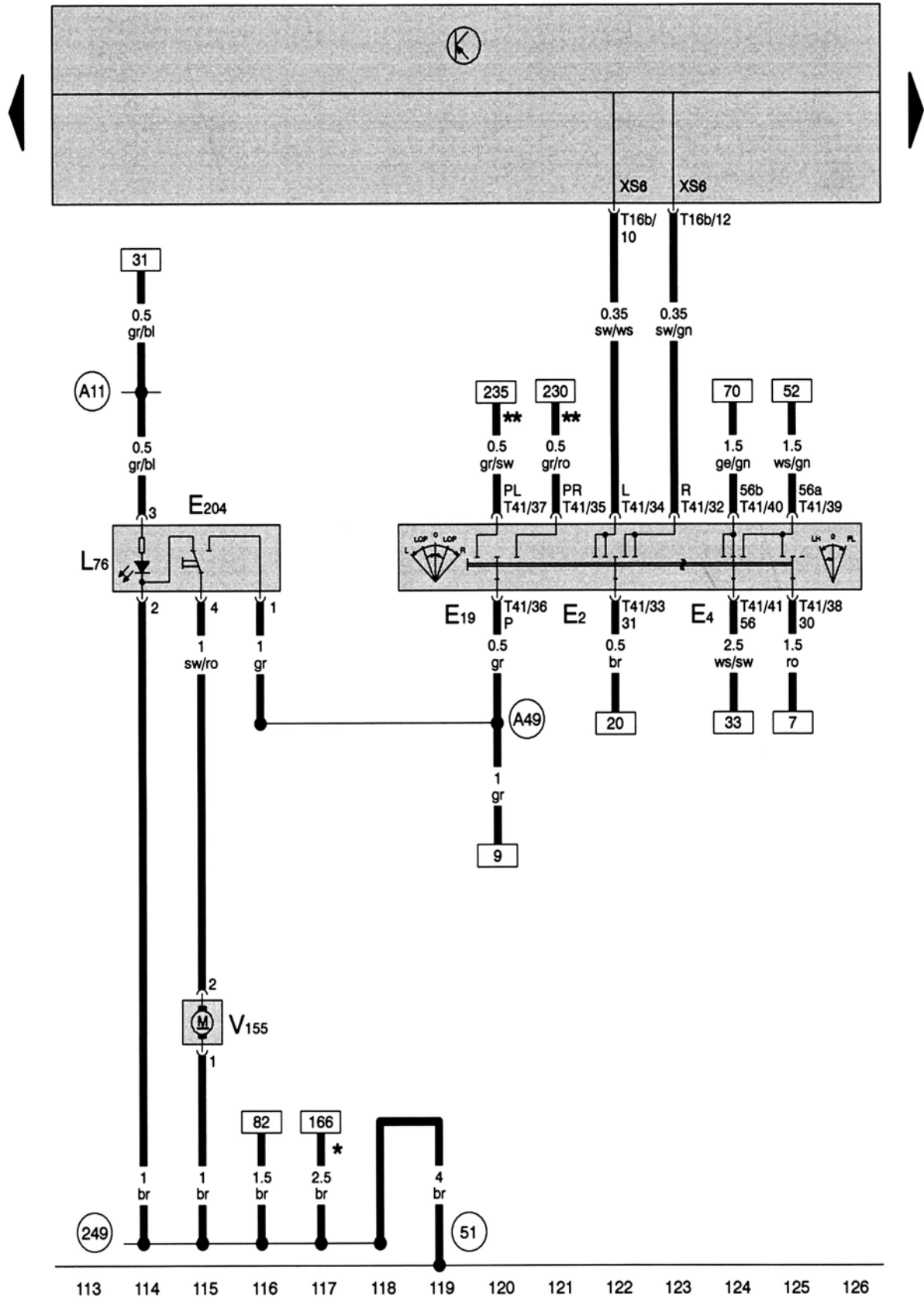

* Uniquement pour Cordoba / ** Uniquement pour véhicule sans feux de marche

Boîtier-fusibles habitacle

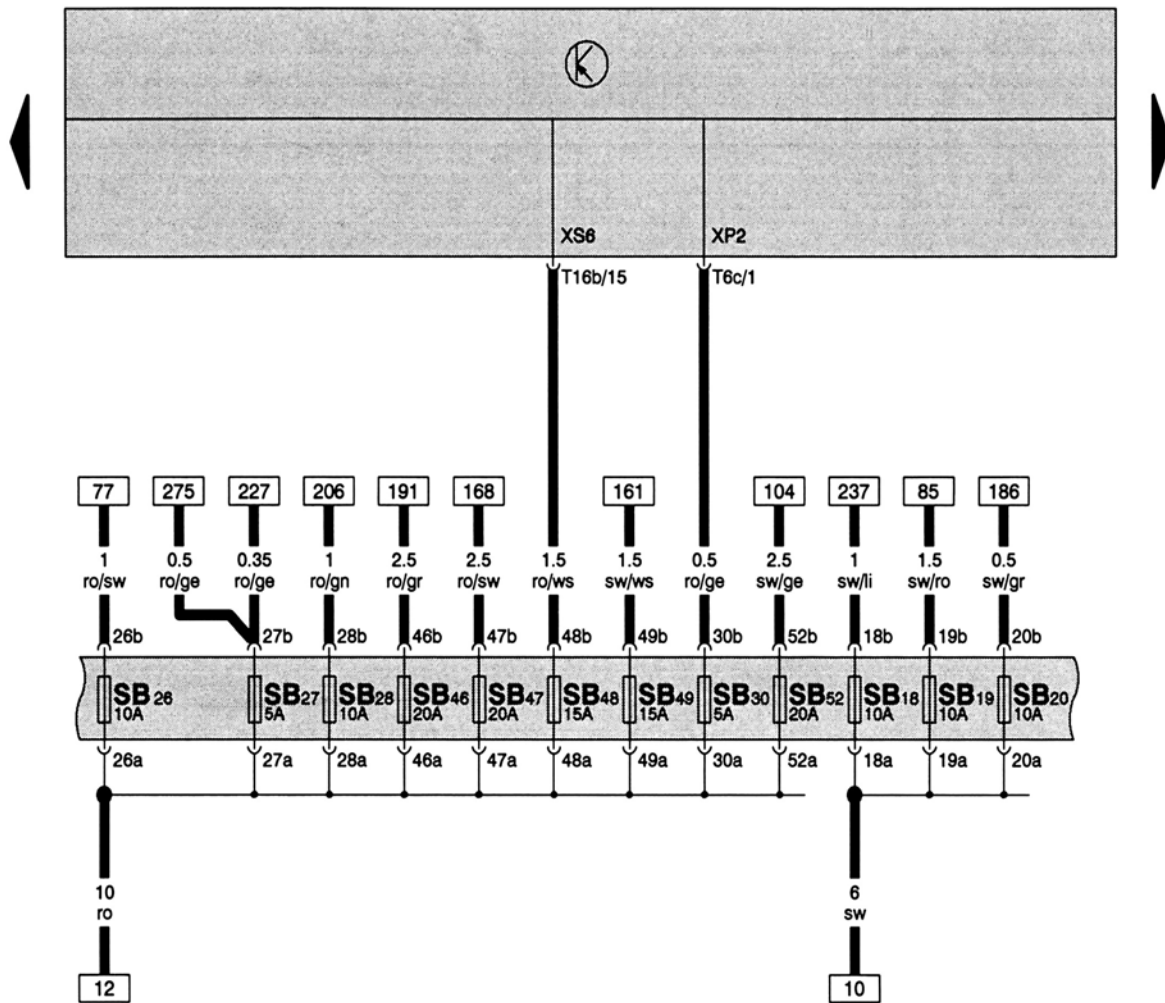

127 128 129 130 131 132 133 134 135 136 137 138 139 140

Réglage en hauteur des phares

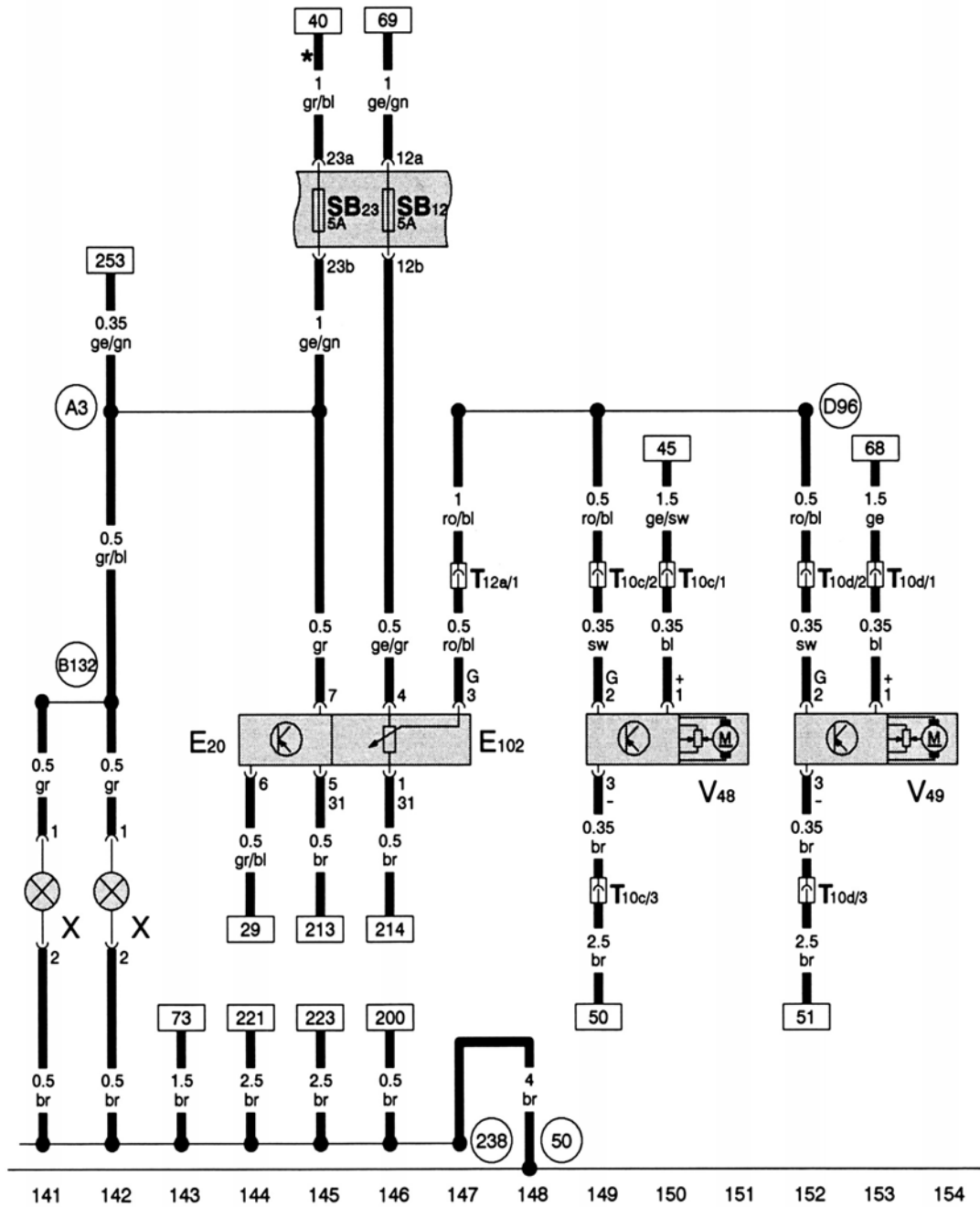
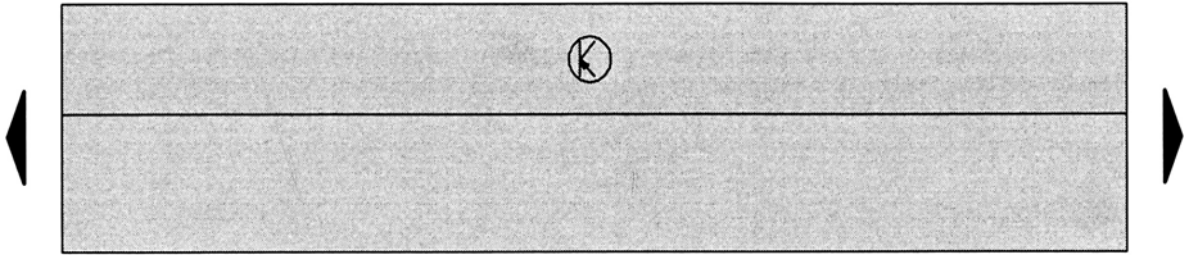

* Uniquement pour véhicule sans feux de marche

Dégivrage lunette et feux de détresse

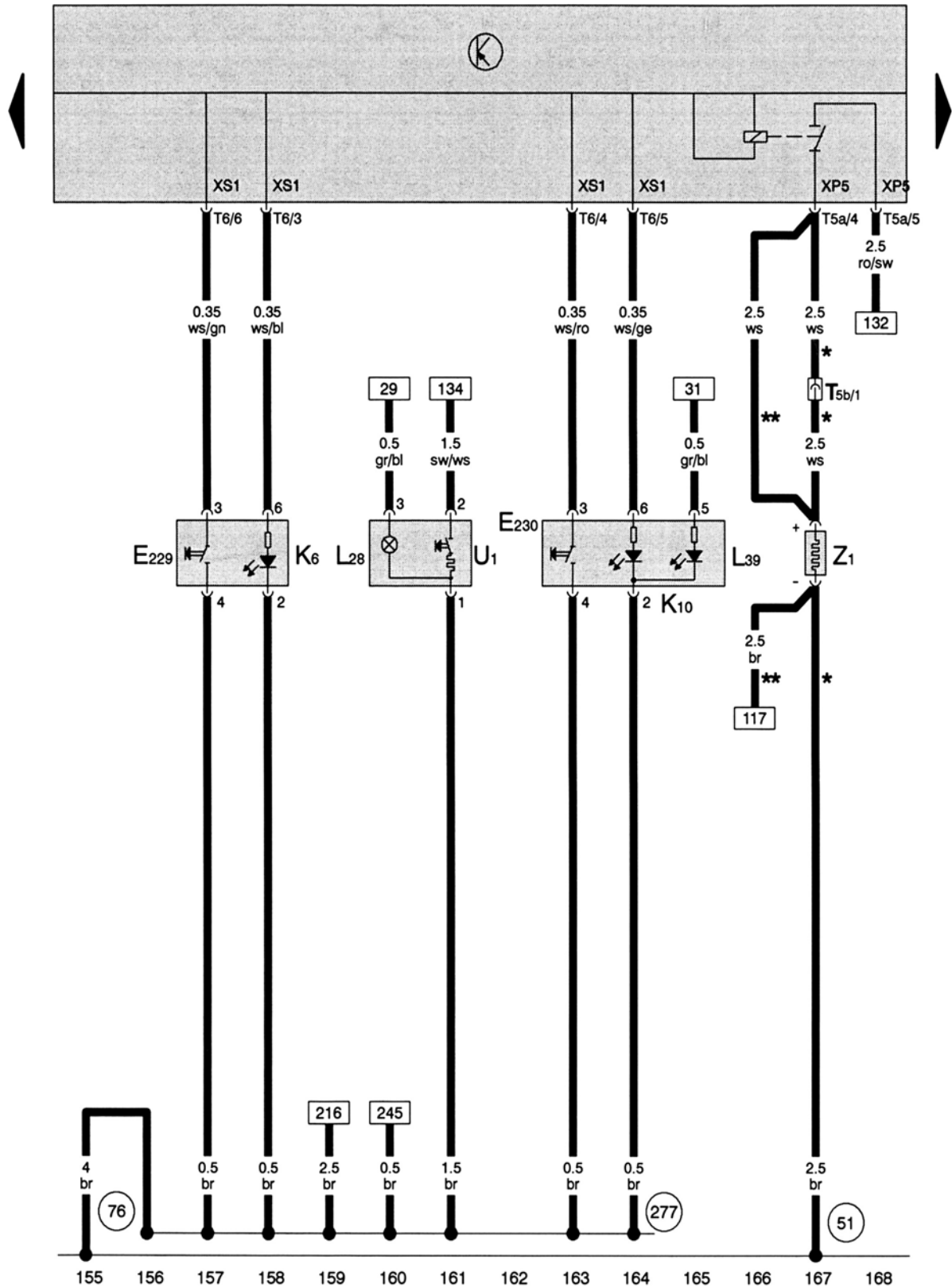

* Uniquement pour Ibiza / ** Uniquement pour Cordoba

Essuie-glace AR et pompe de lave-glaces

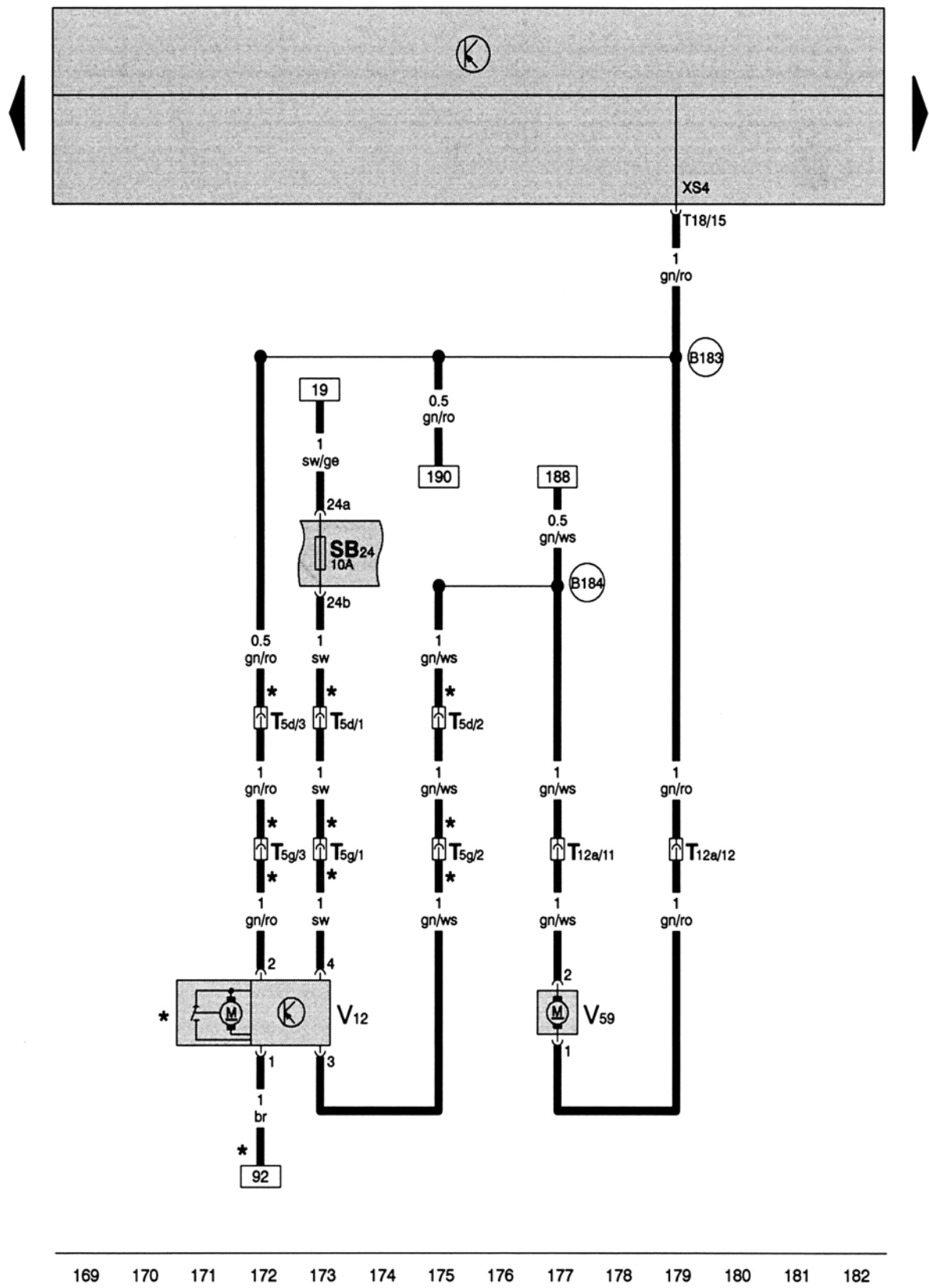

* Uniquement pour Ibiza

Commande d'essuie-glaces et moteur AV

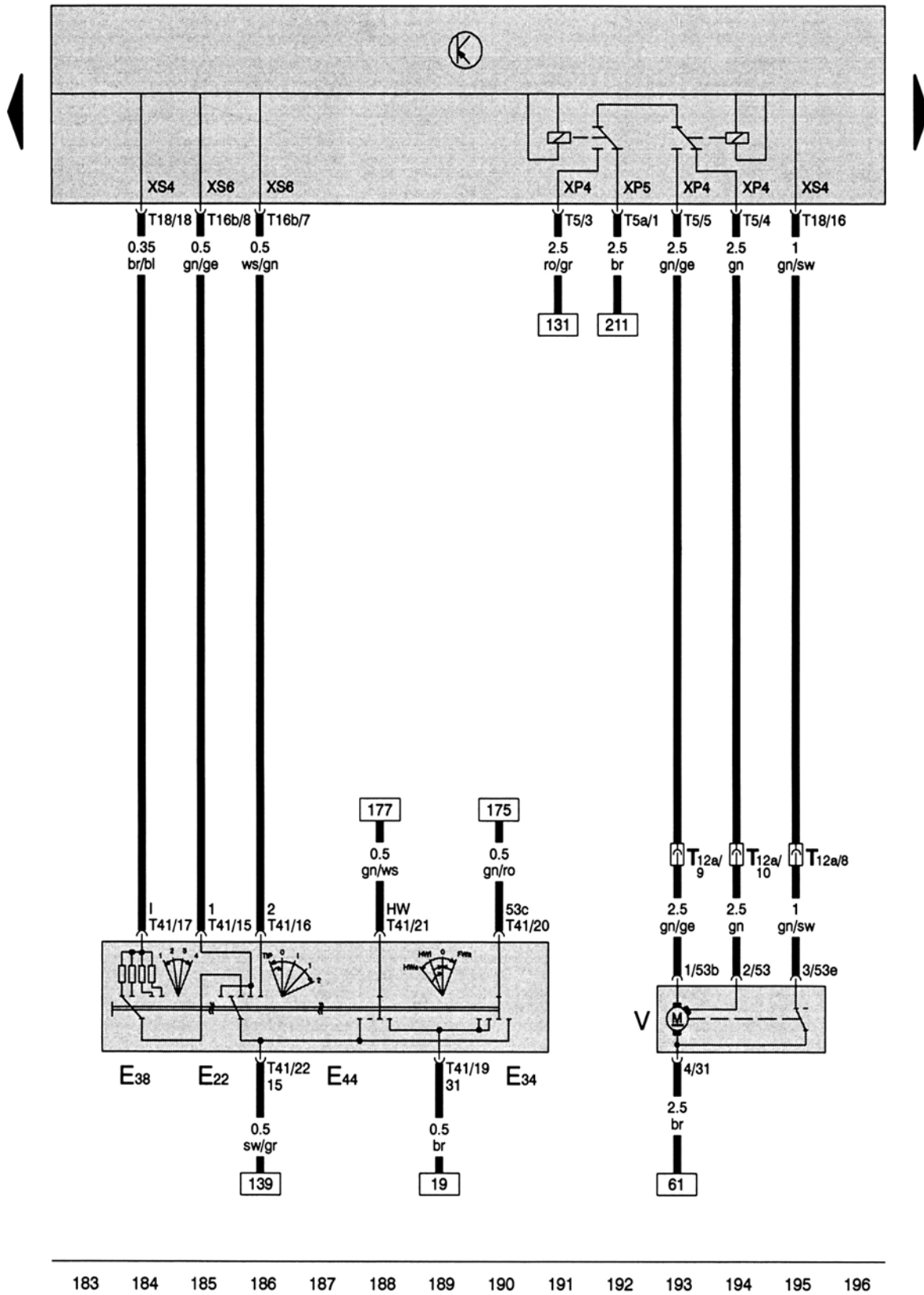

Éclairage intérieur

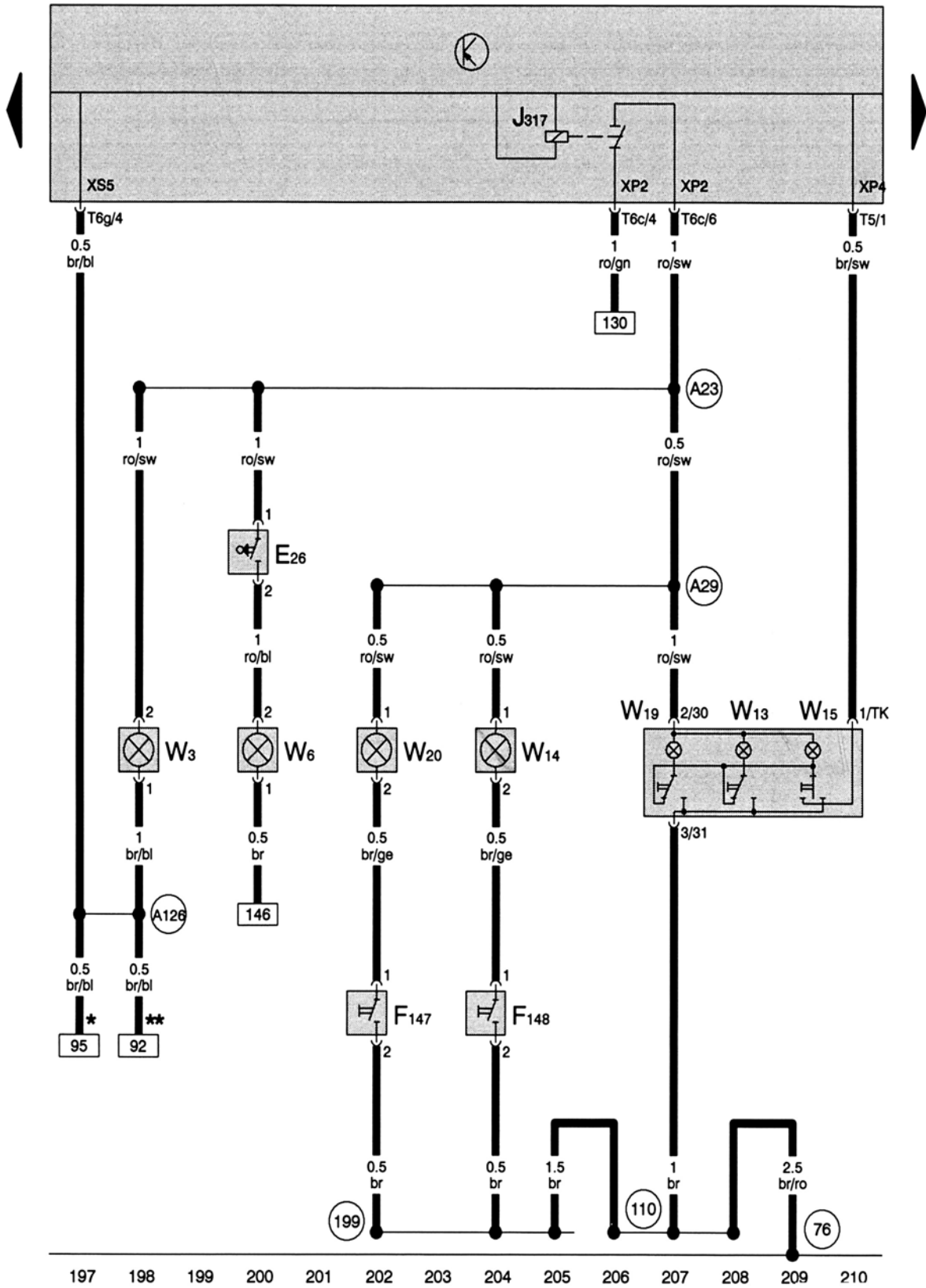

* Uniquement pour Ibiza / ** Uniquement pour Cordoba

Contacteurs de portes

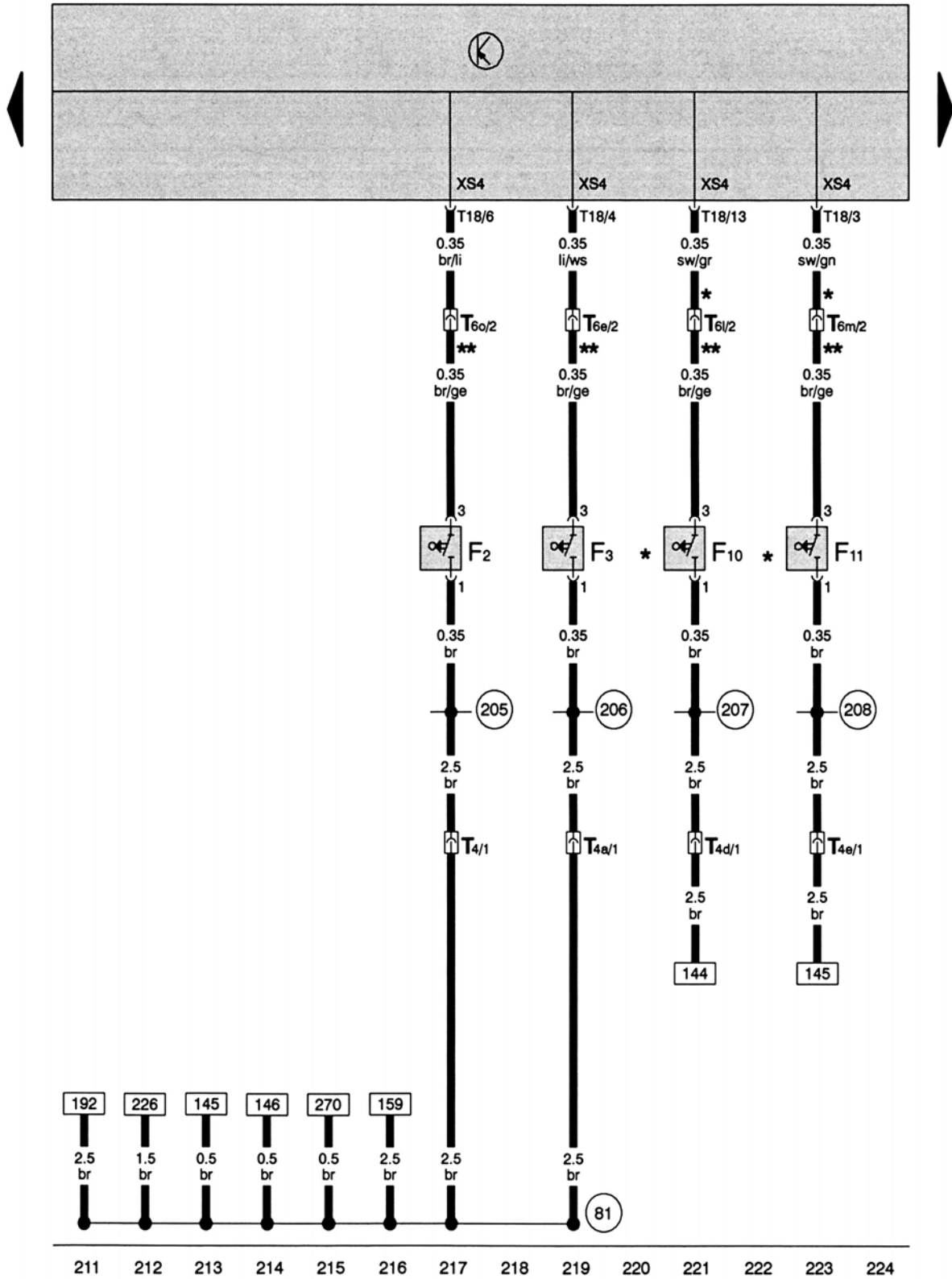

* Uniquement pour véhicule 4 portes / ** Uniquement pour véhicule sans verrouillage centralisé

Combiné d'instruments

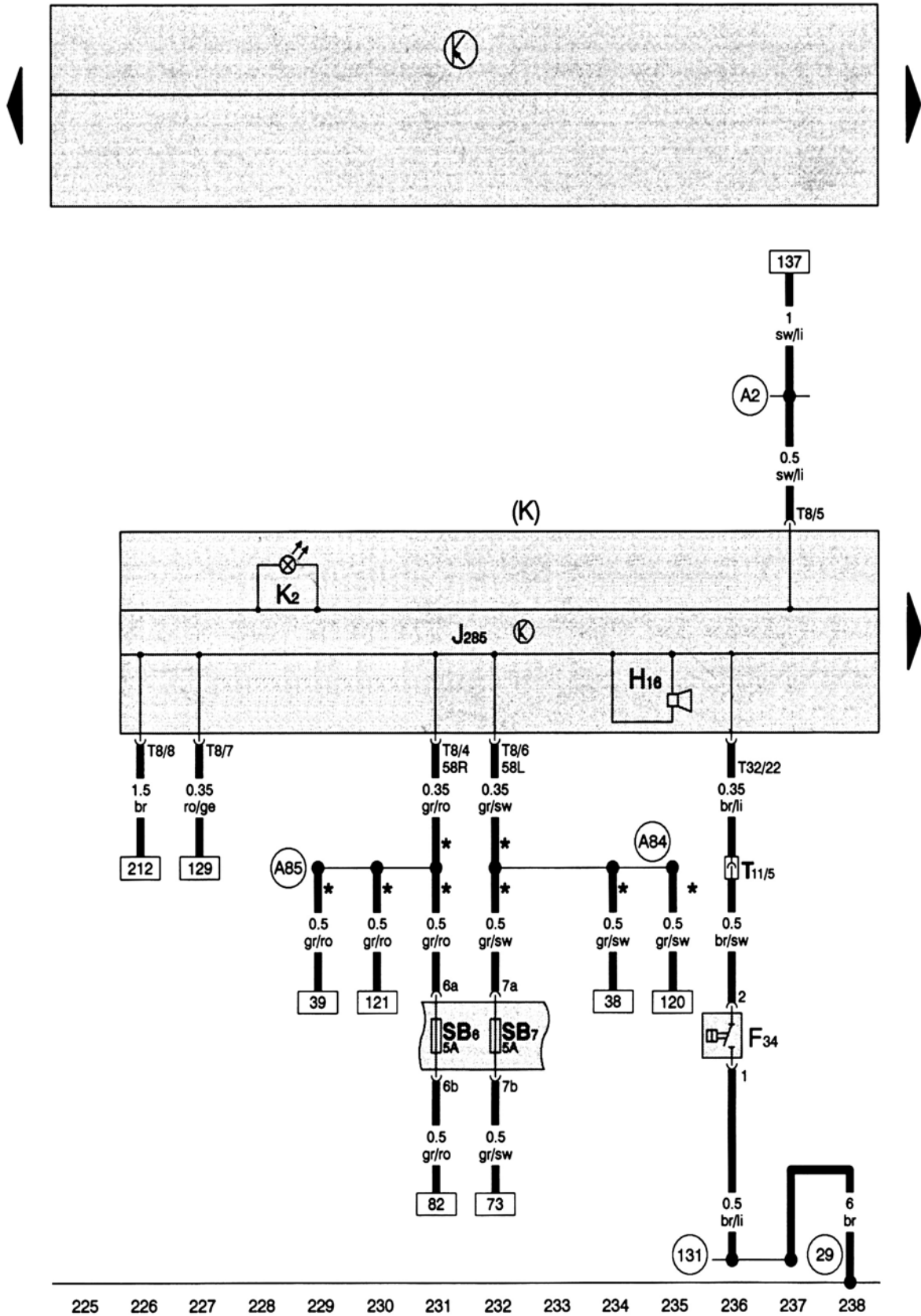

Combiné d'instruments

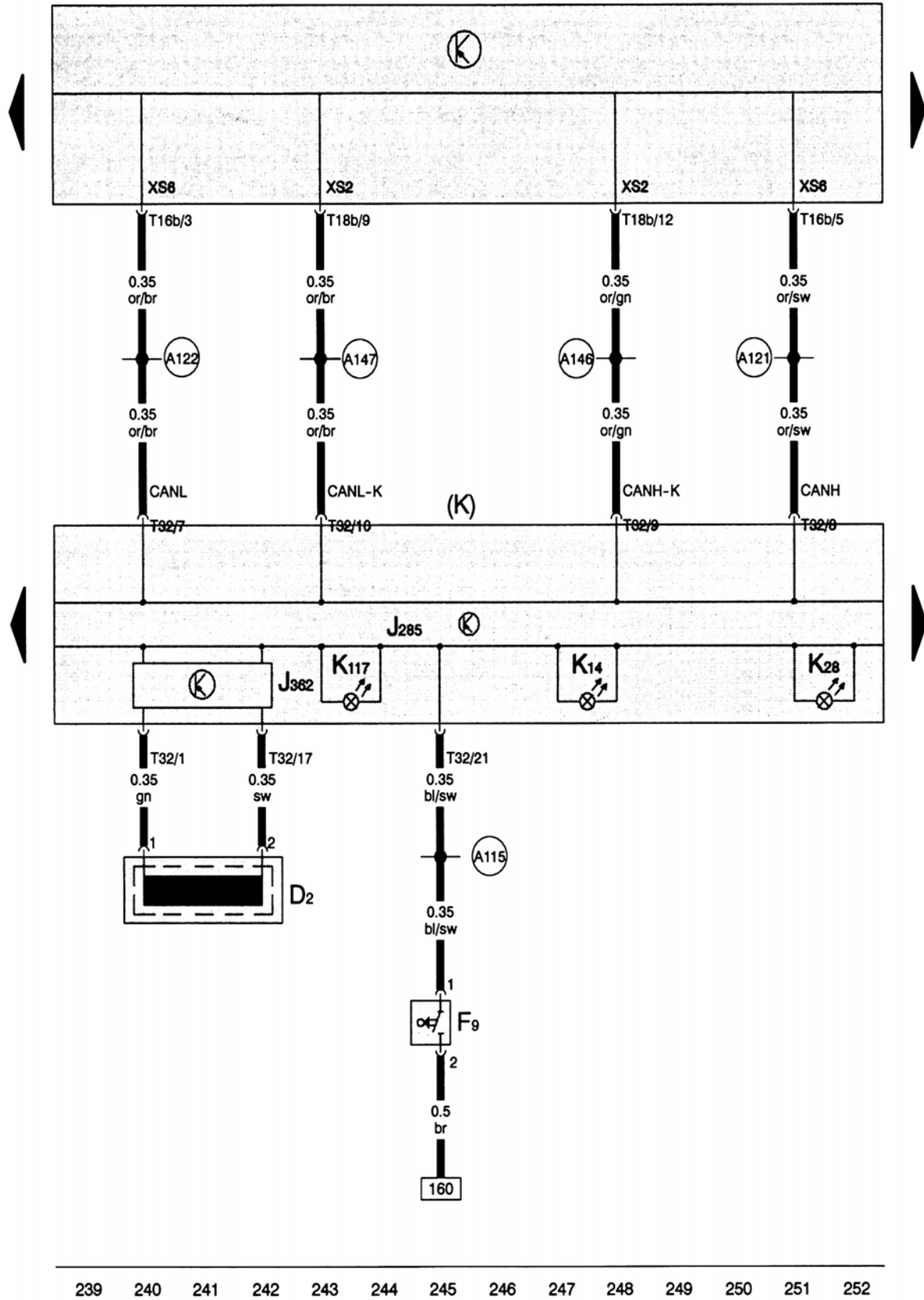

Combiné d'instruments

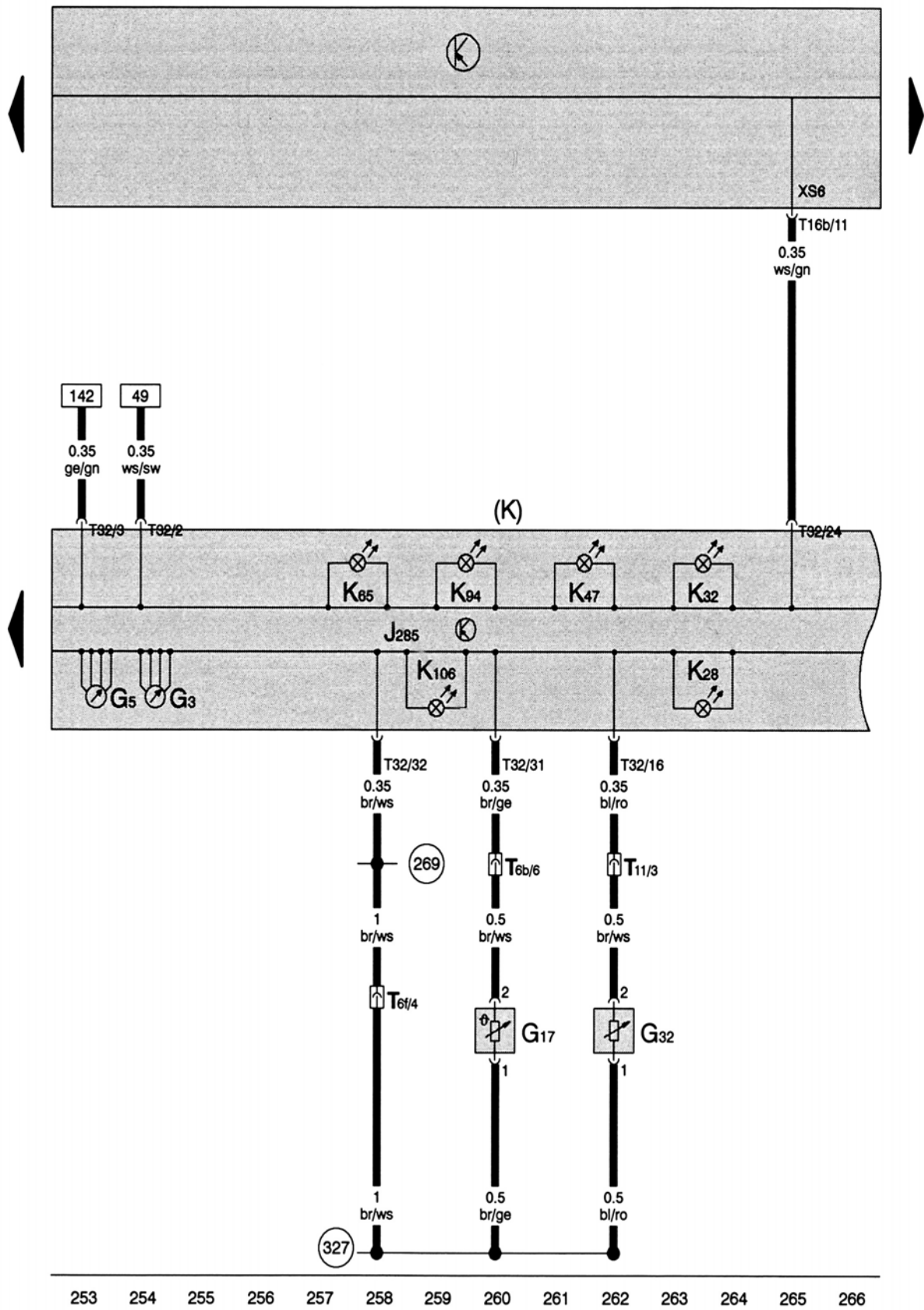

Prise diagnostic

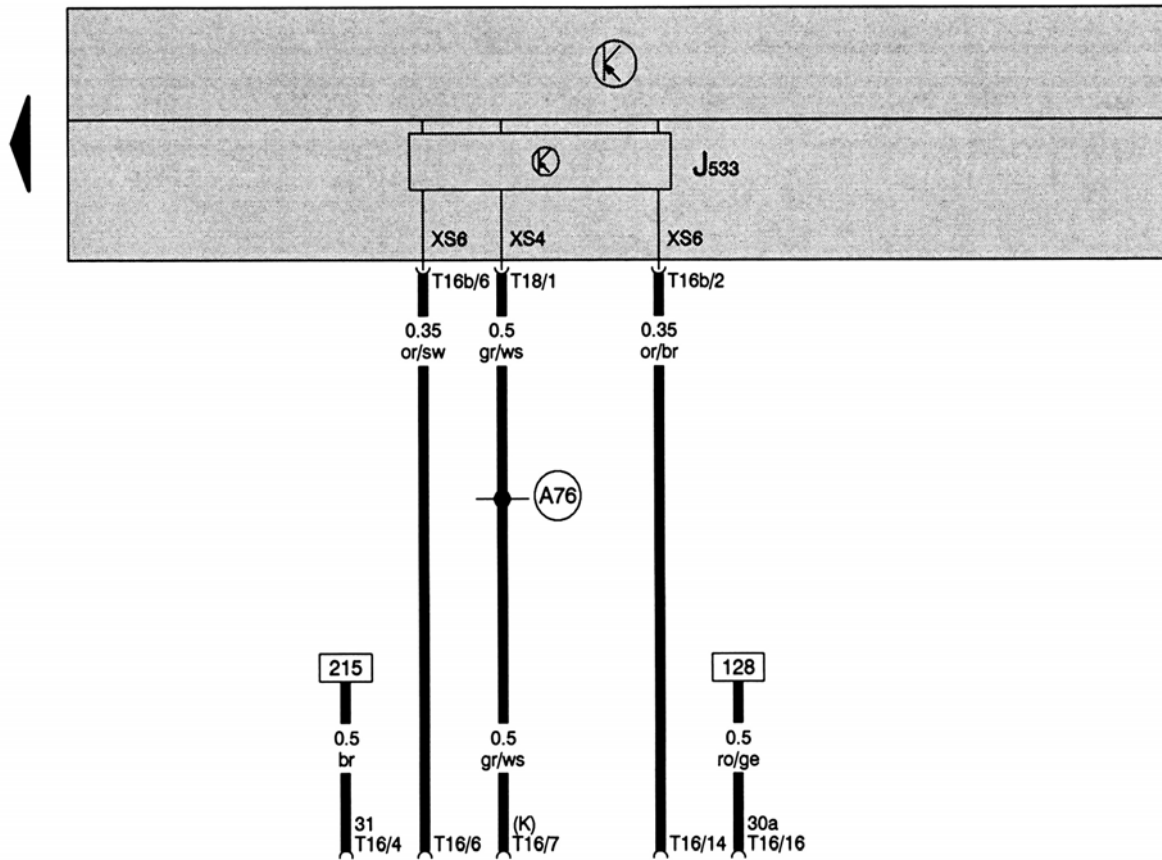

267 268 269 270 271 272 273 274 275 276 277 278 279 280

Témoin d'usure des garnitures de freins

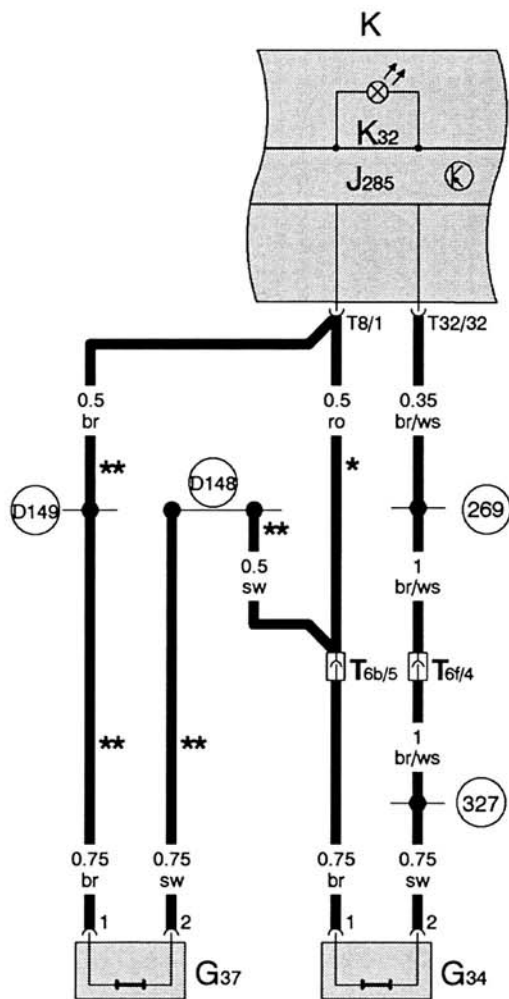
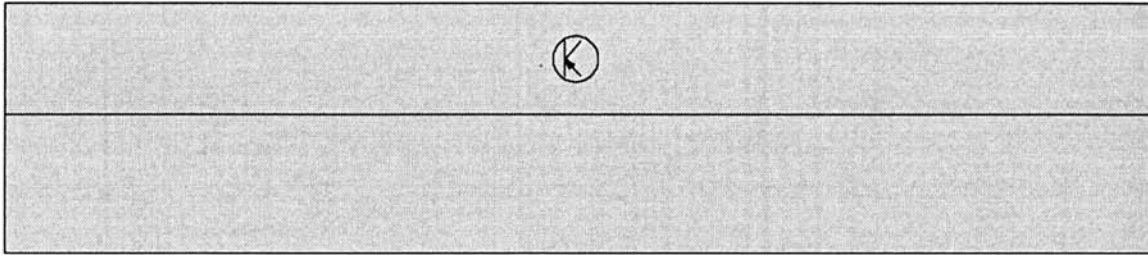

1 2 3 4 5 6 7 8 9 10 11 12 13 14

Réseau CAN 1/4

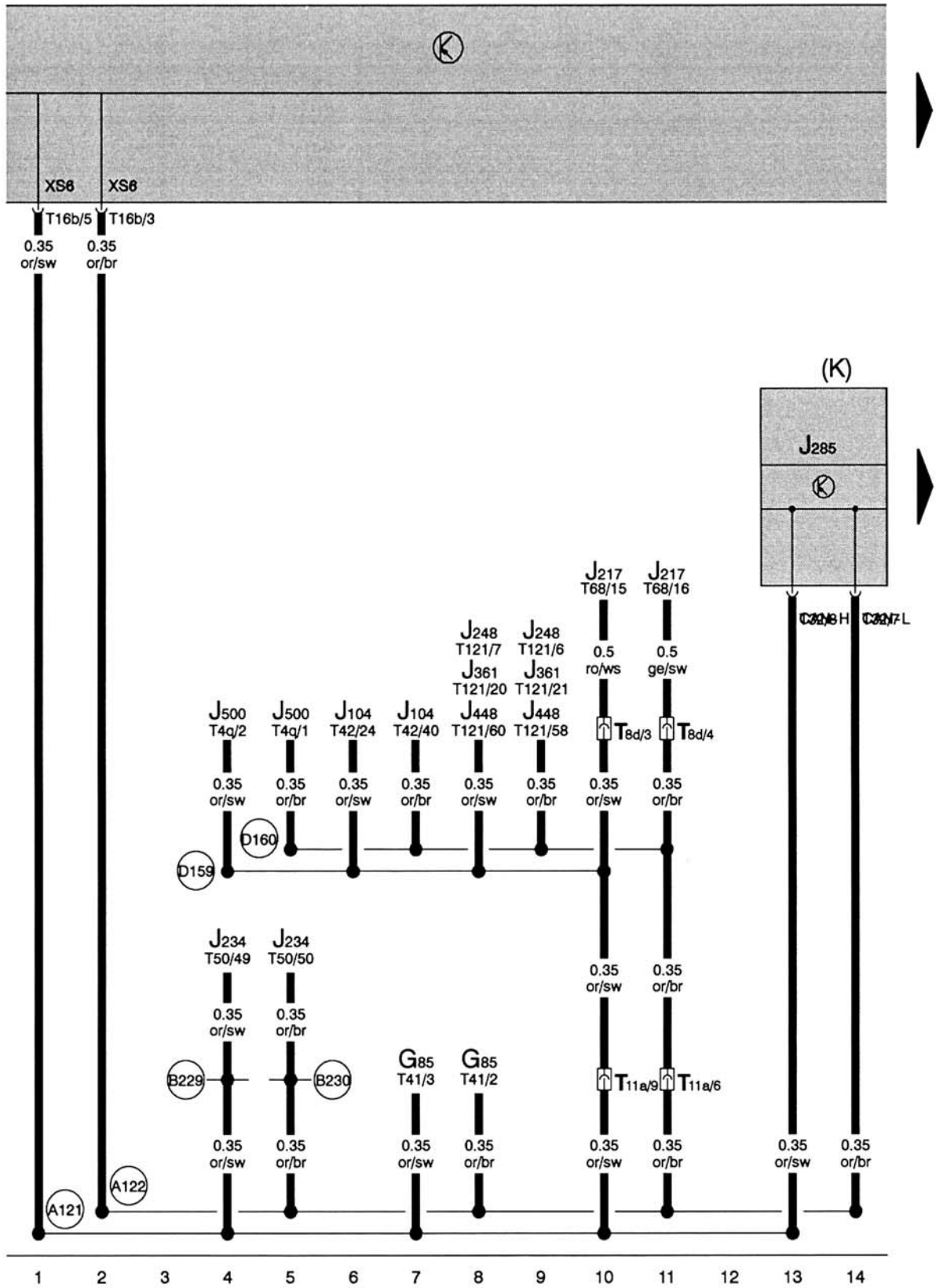

Réseau CAN 2/4

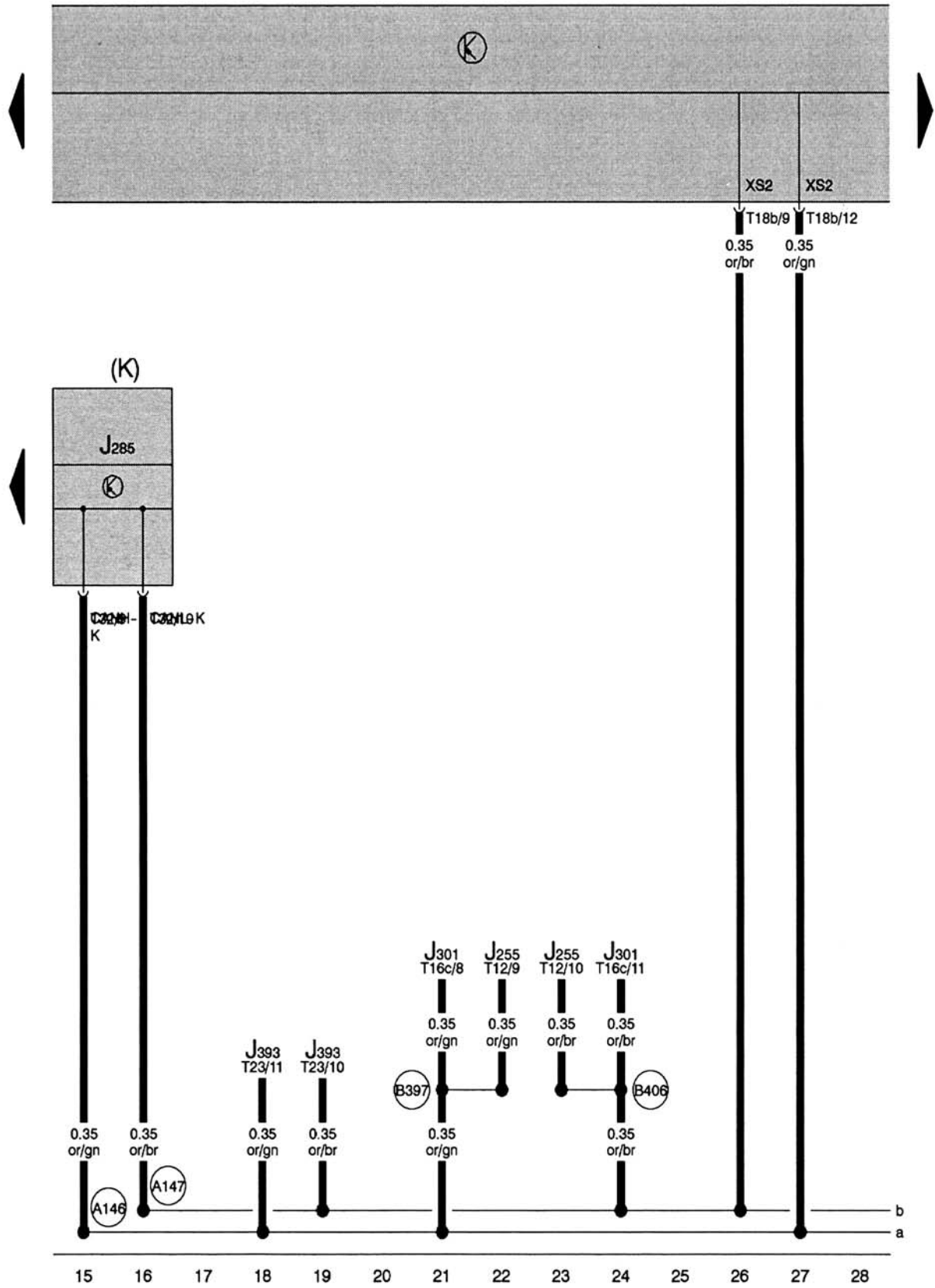

Réseau CAN 3/4

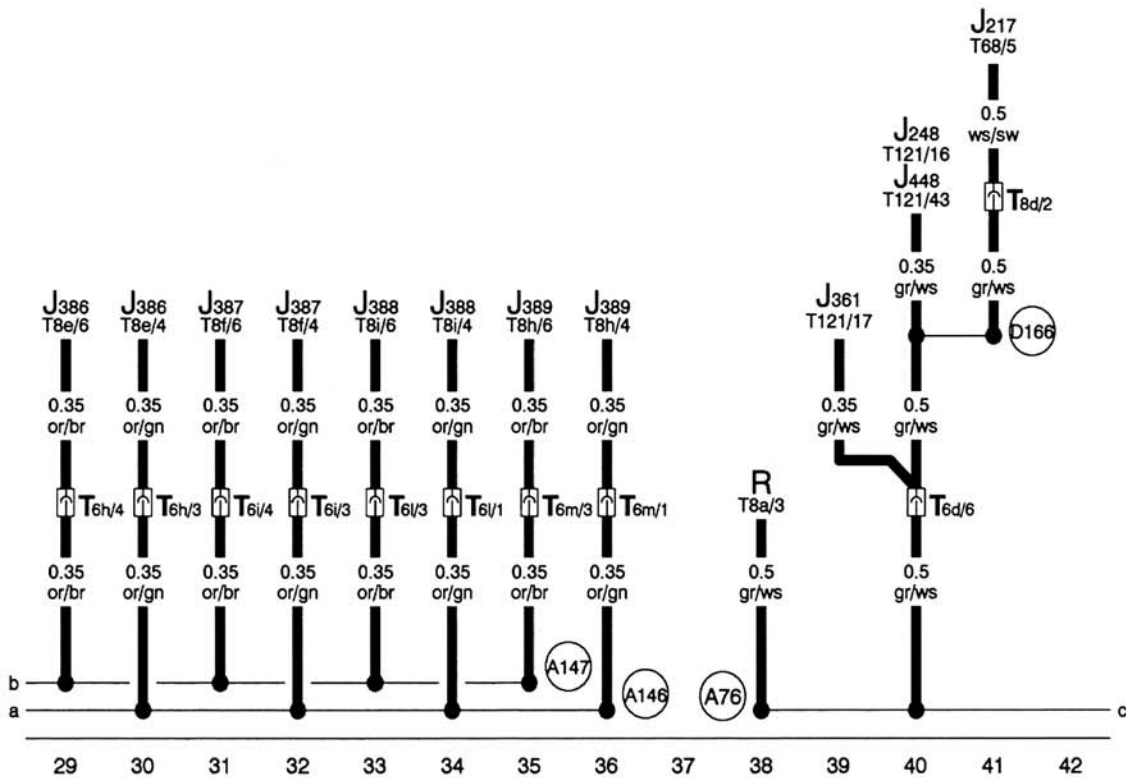
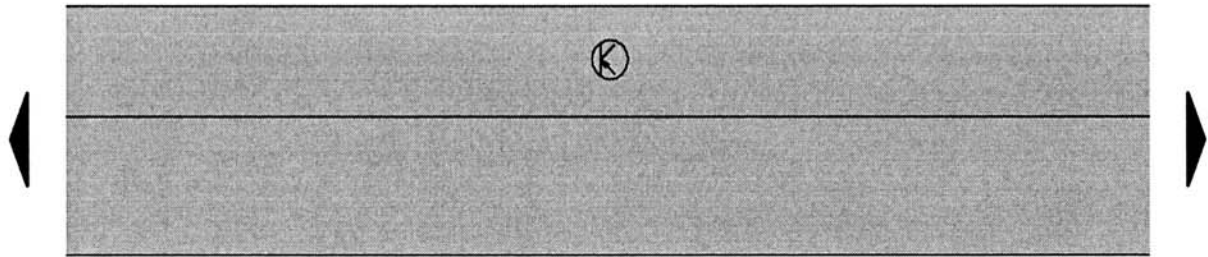

Réseau CAN 4/4

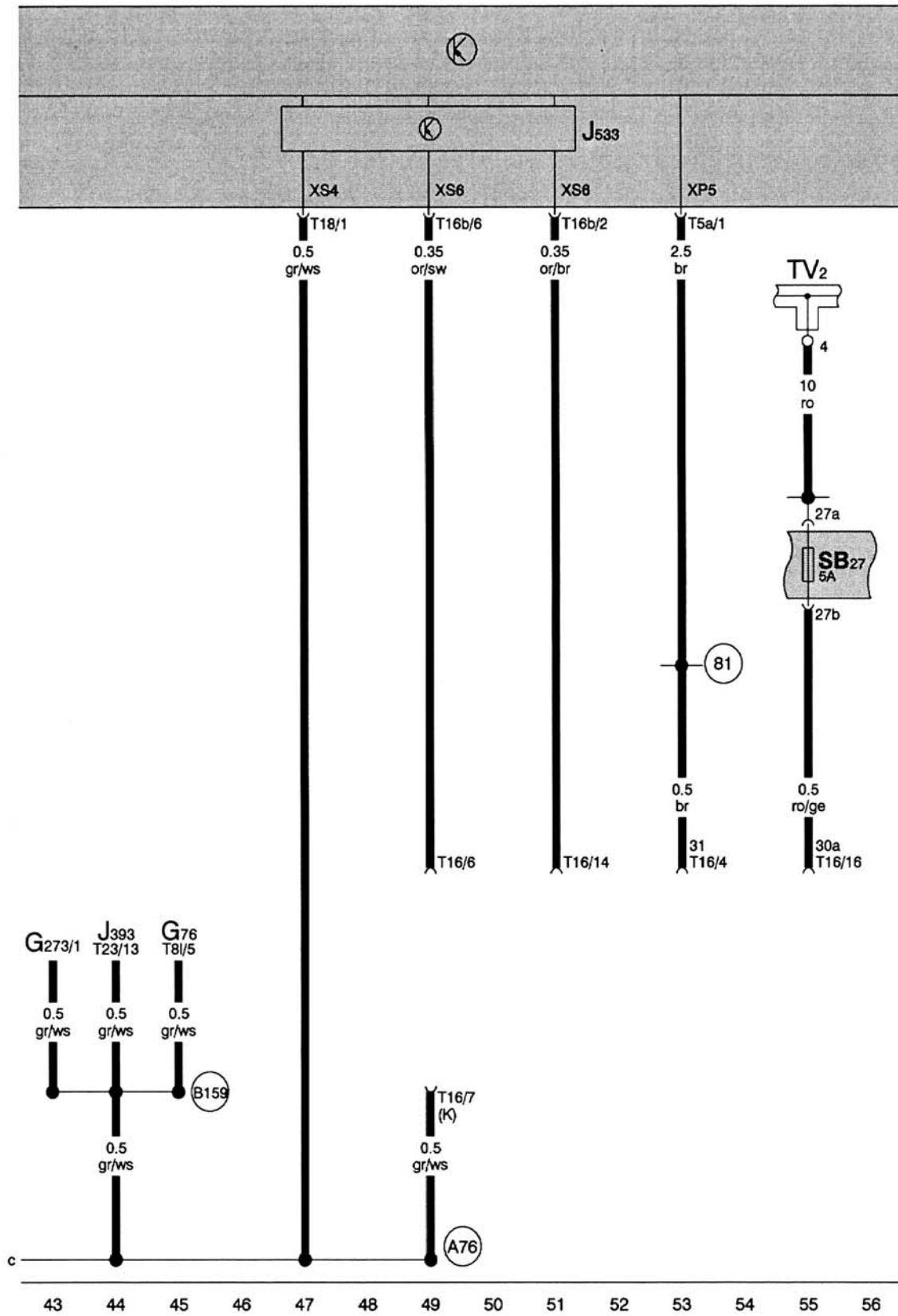

Chauffage (sans climatisation) 1/2

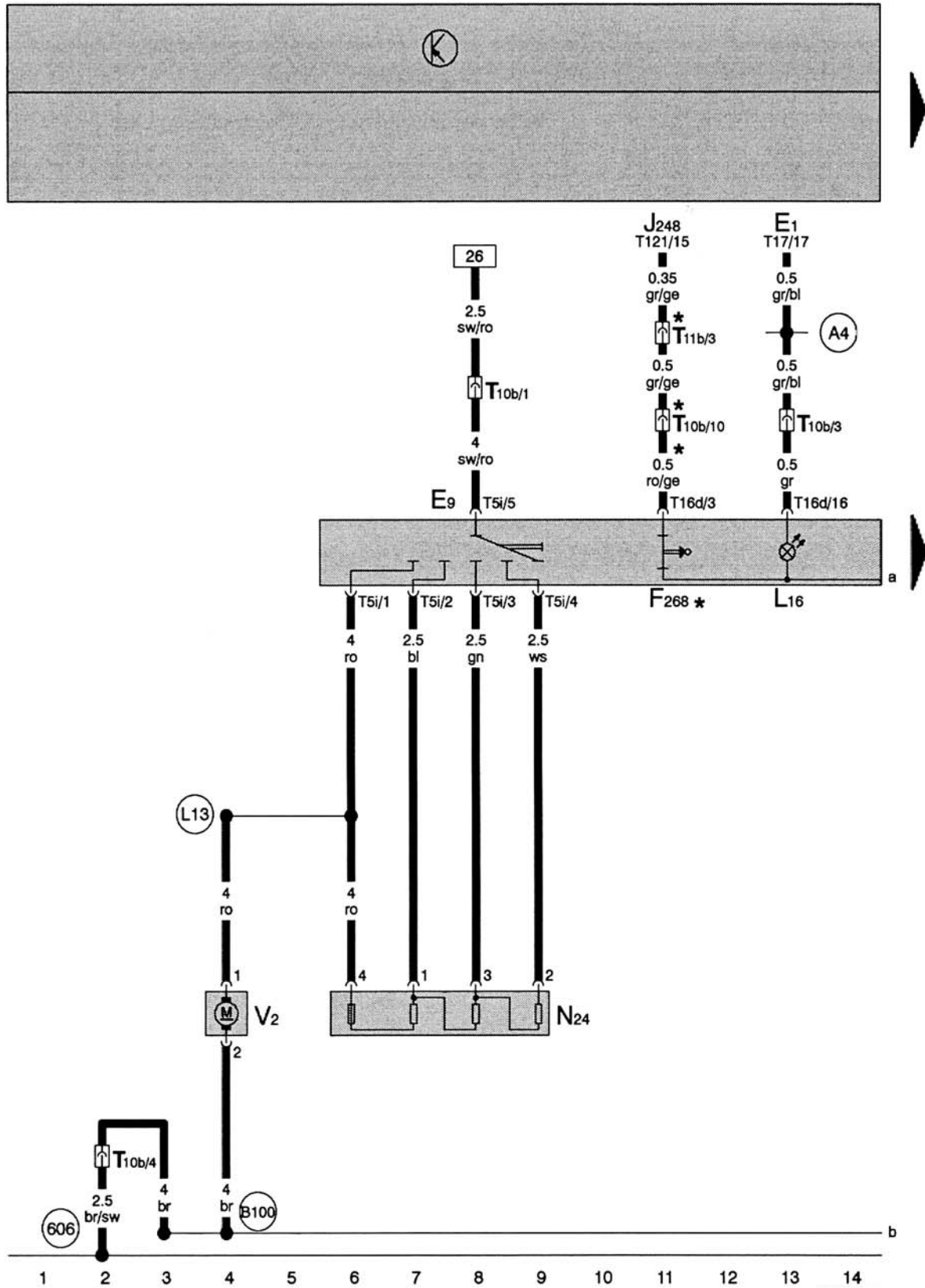

Chauffage (sans climatisation) 2/2

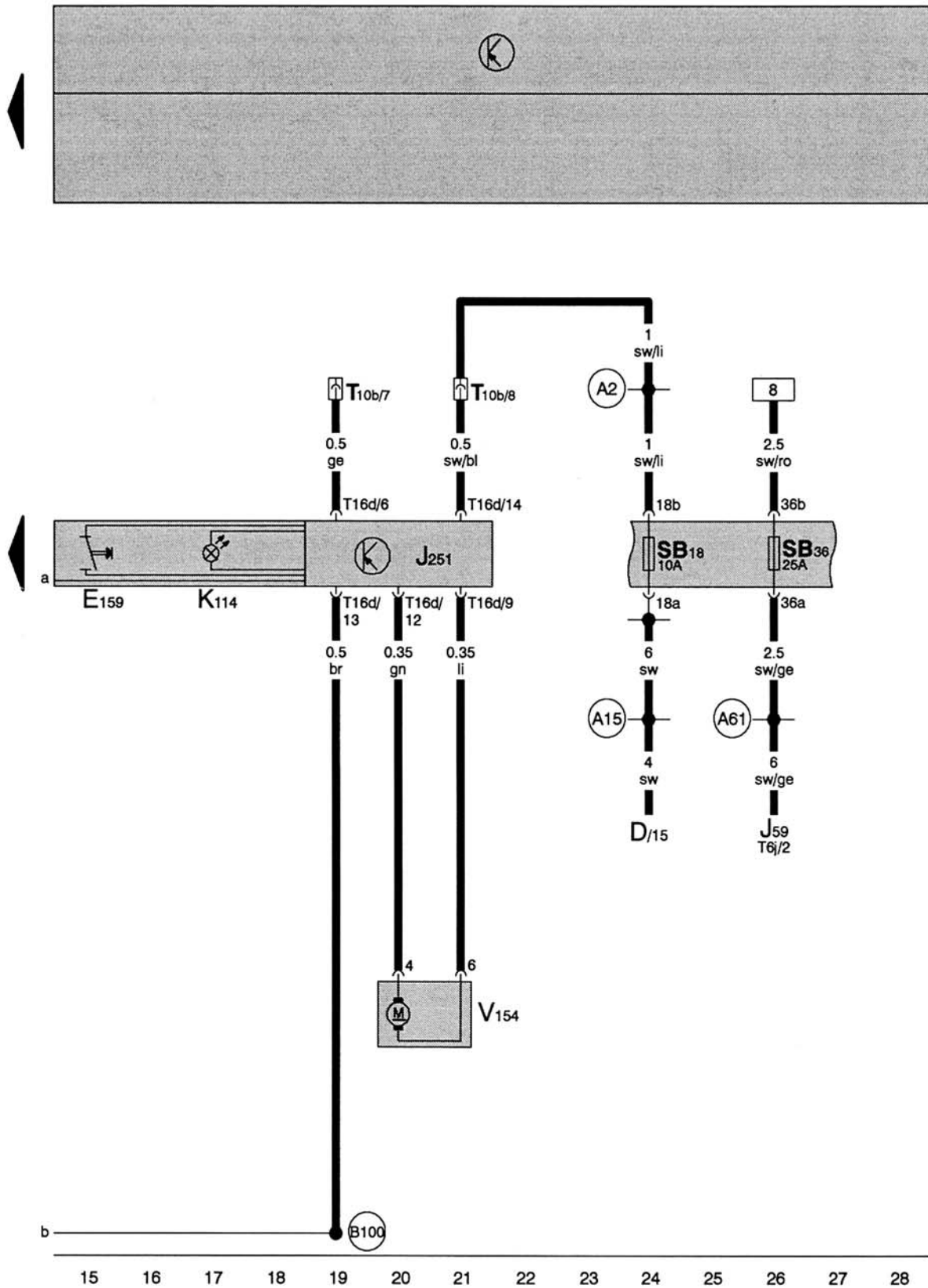

Climatisation 1/5

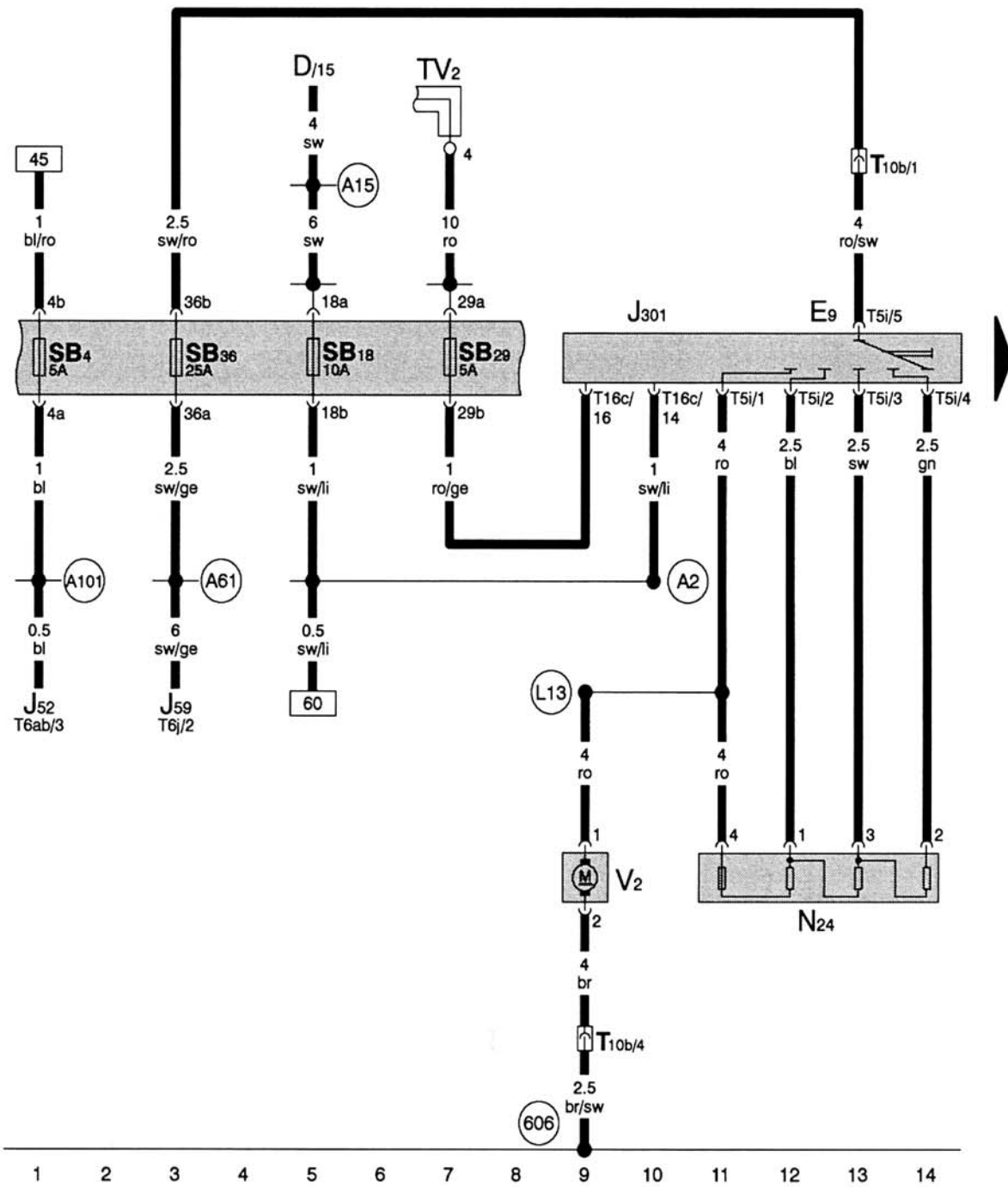
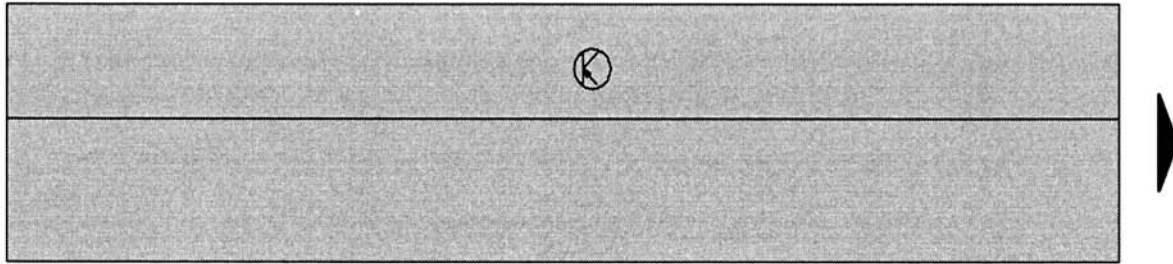

Climatisation 2/5

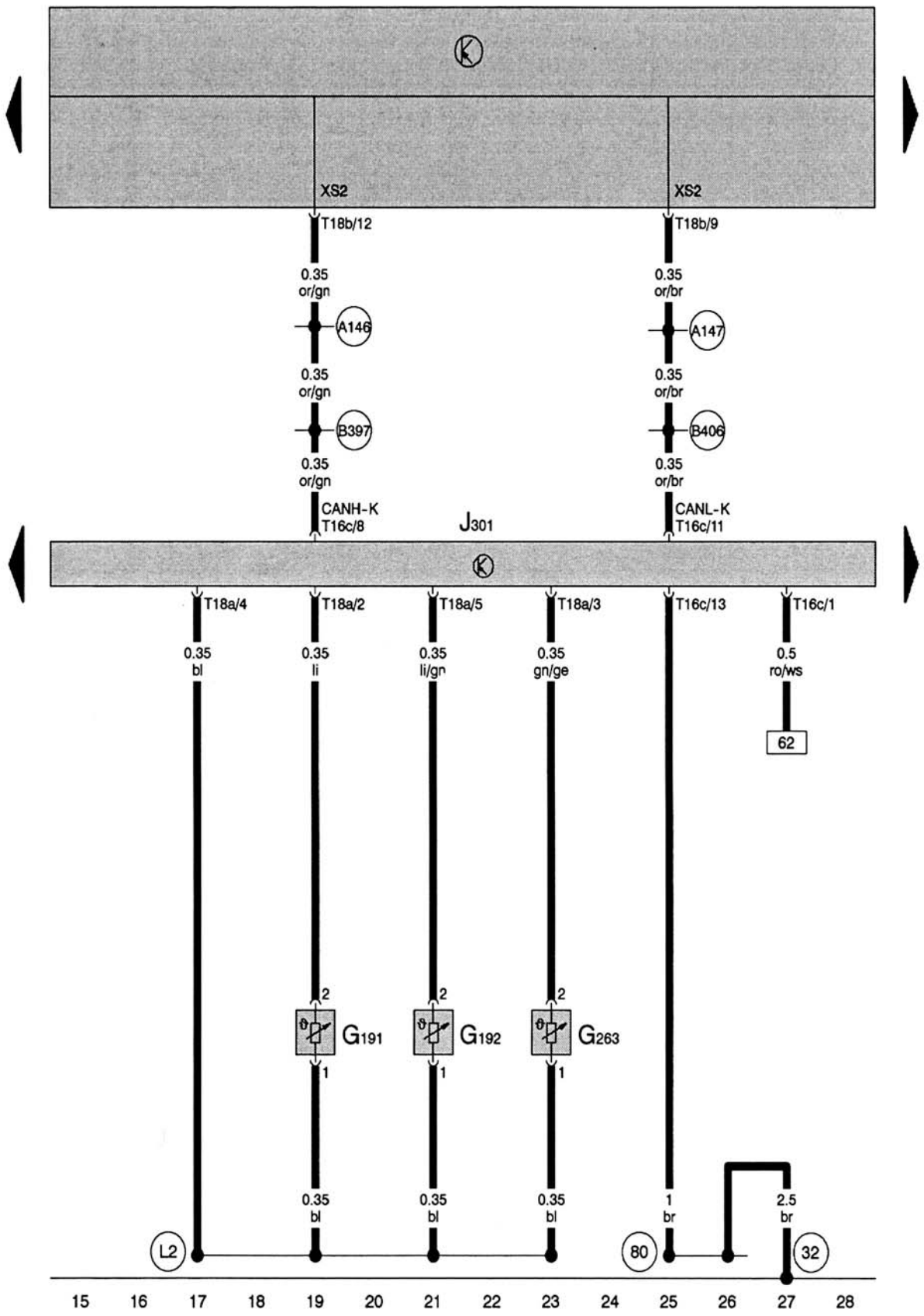

Climatisation 3/5

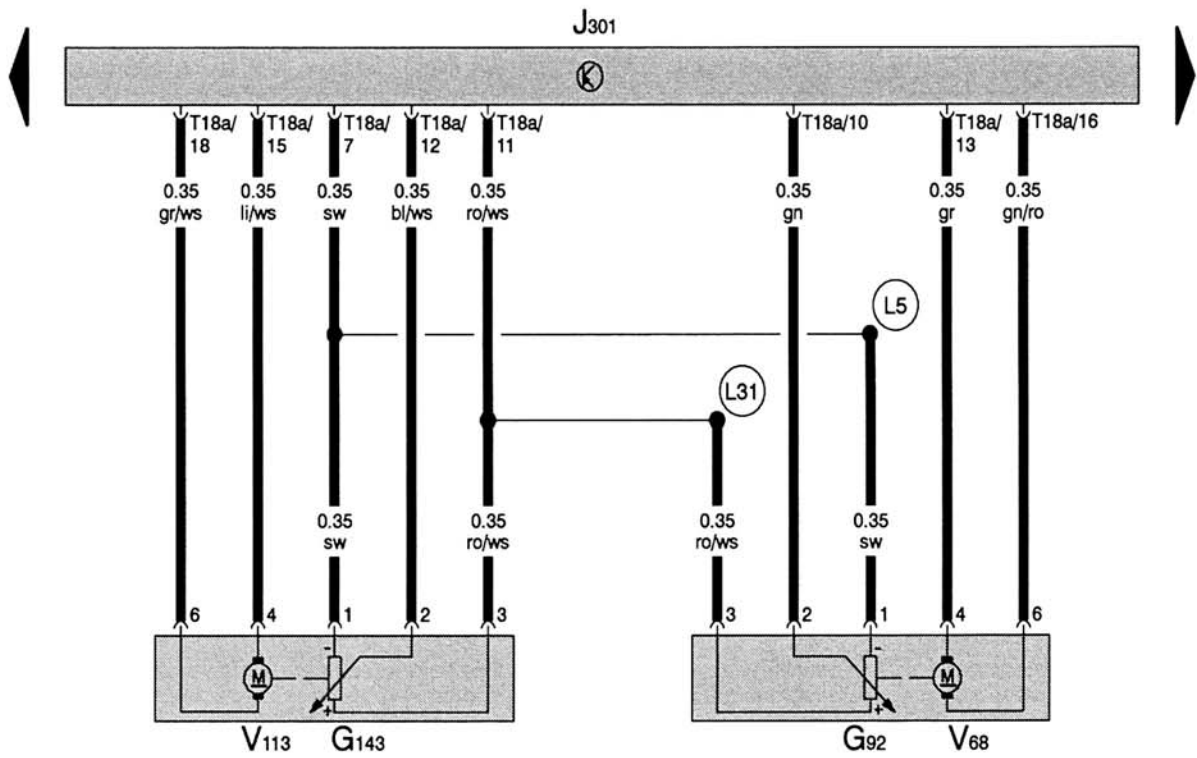
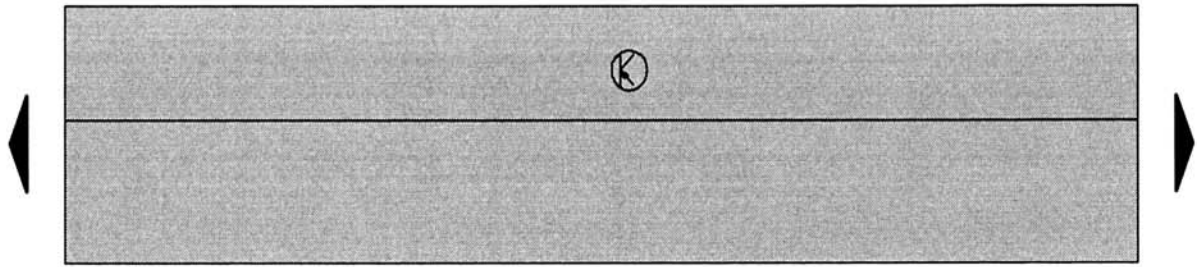

29 30 31 32 33 34 35 36 37 38 39 40 41 42

Climatisation 4/5

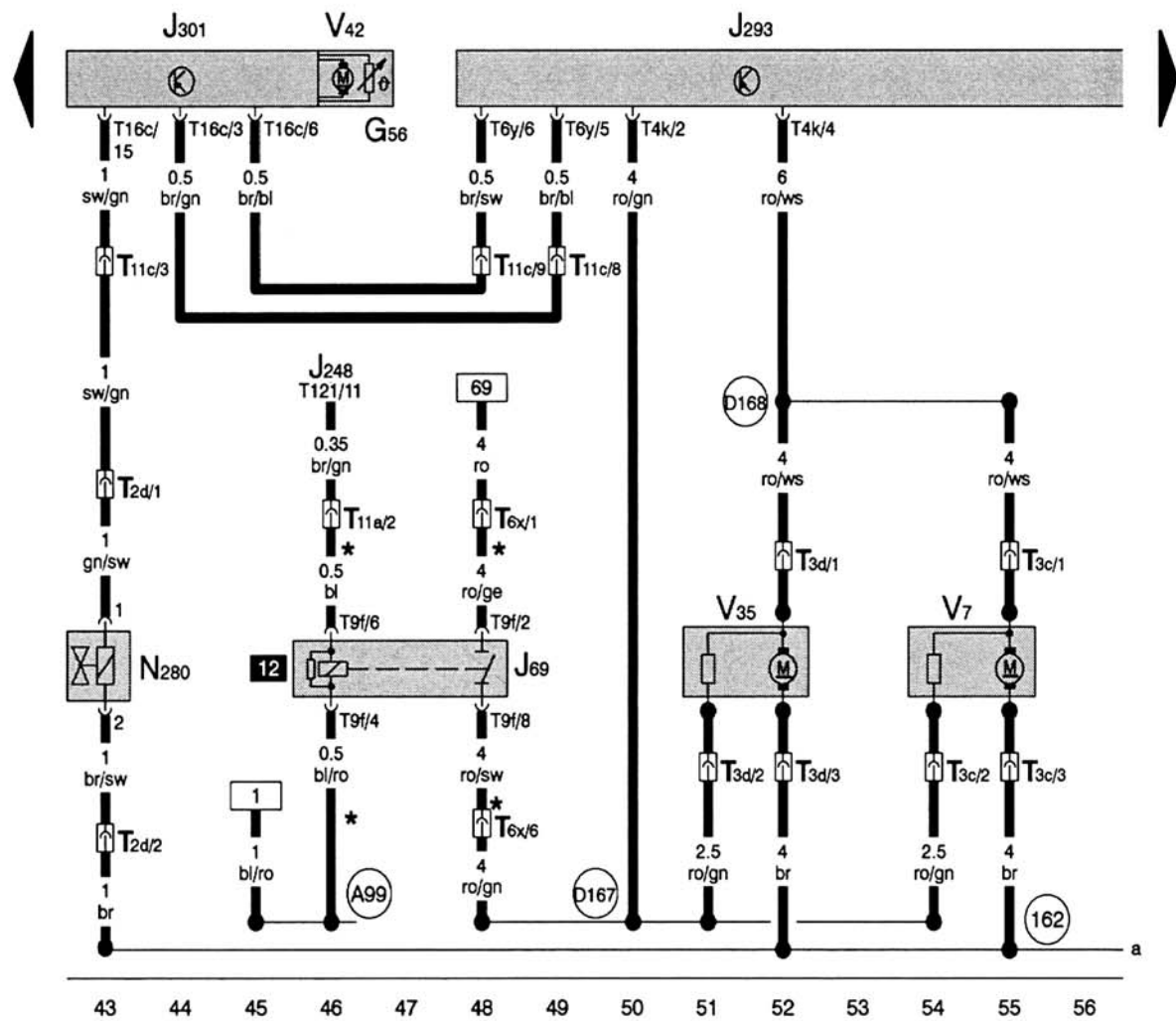
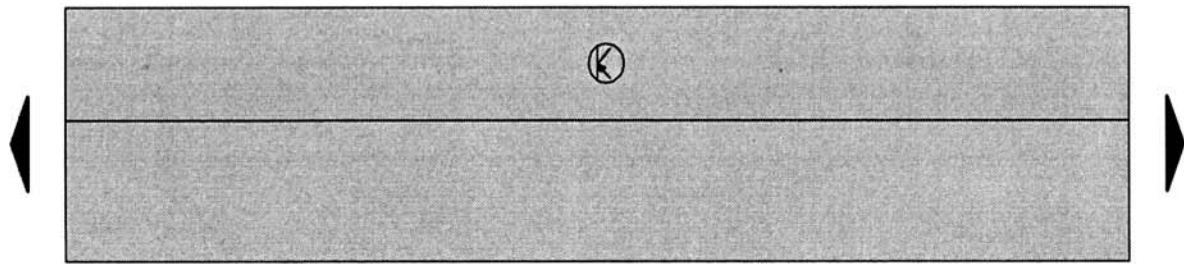

* Uniquement pour TDI 130

Climatisation 5/5

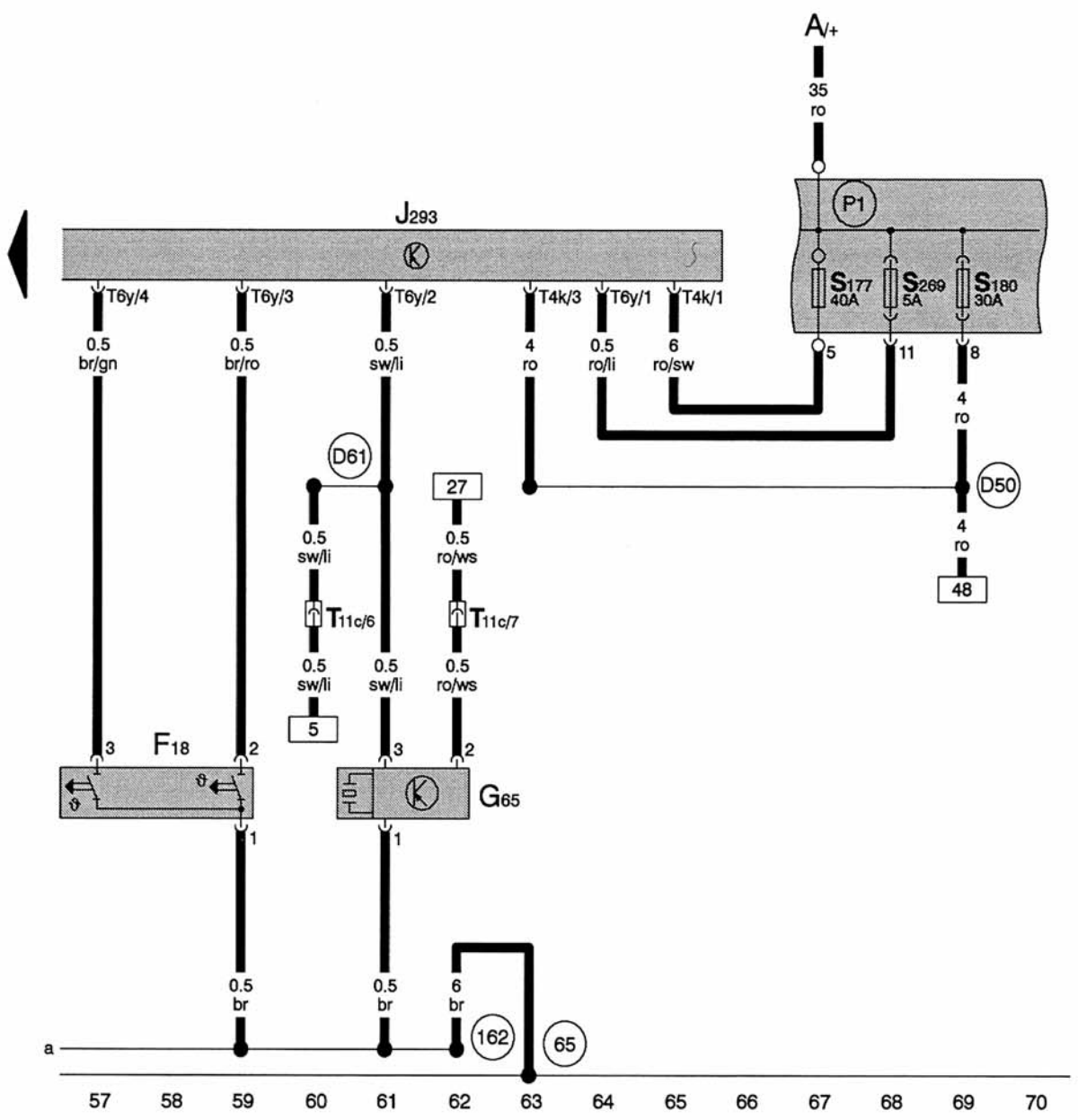
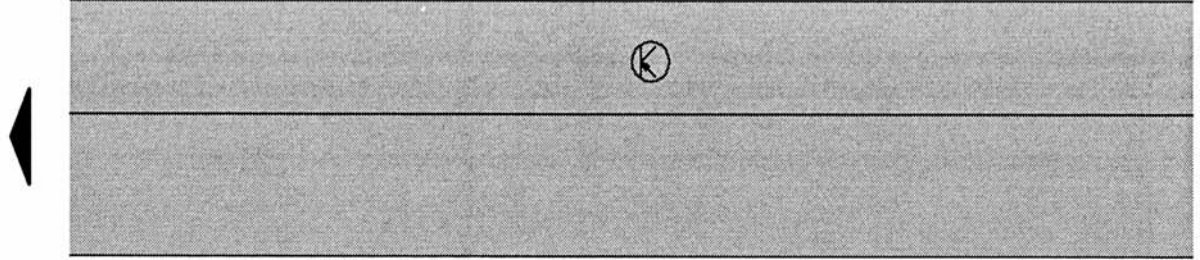

Climatisation automatique 1/6

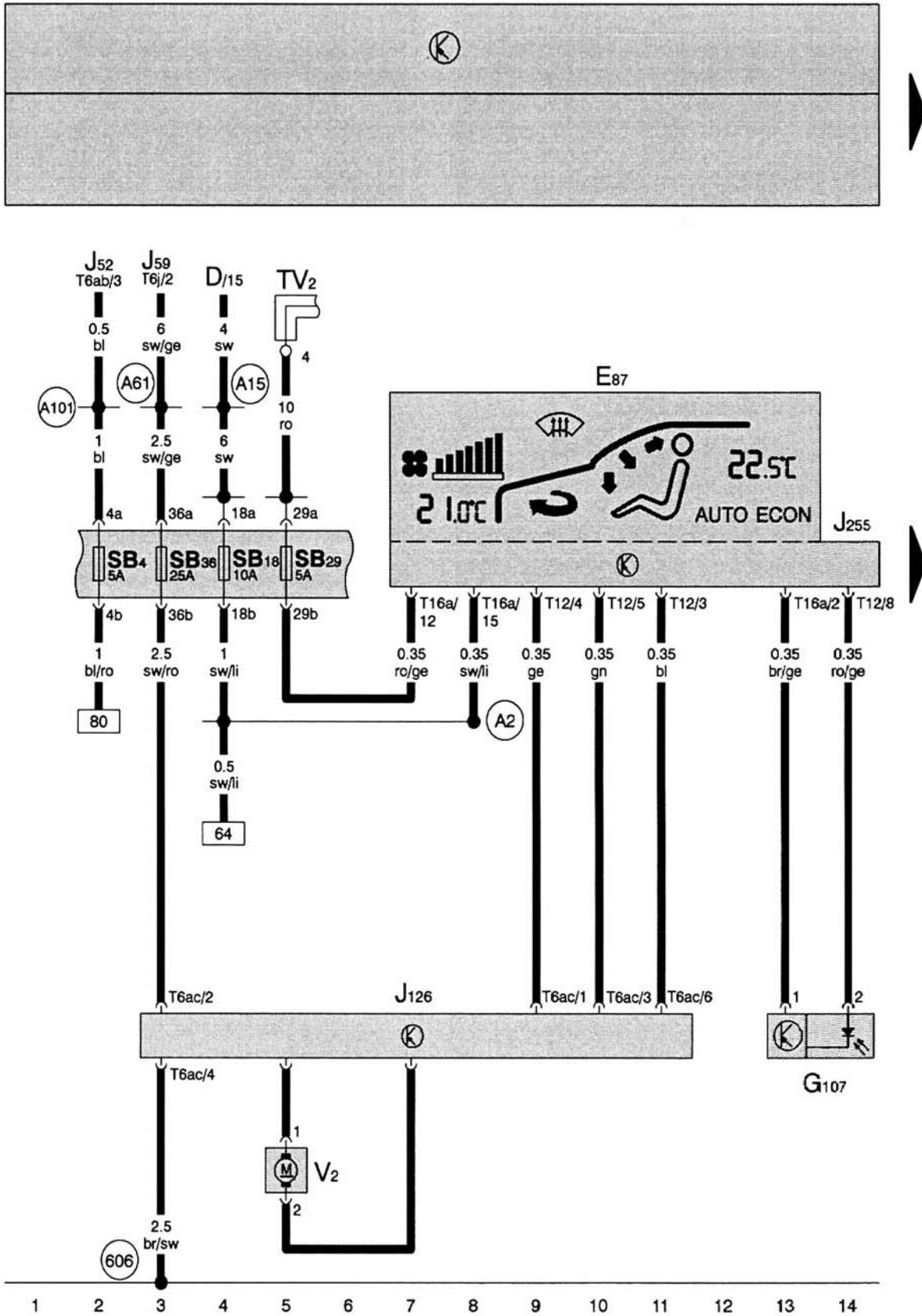

Climatisation automatique 2/6

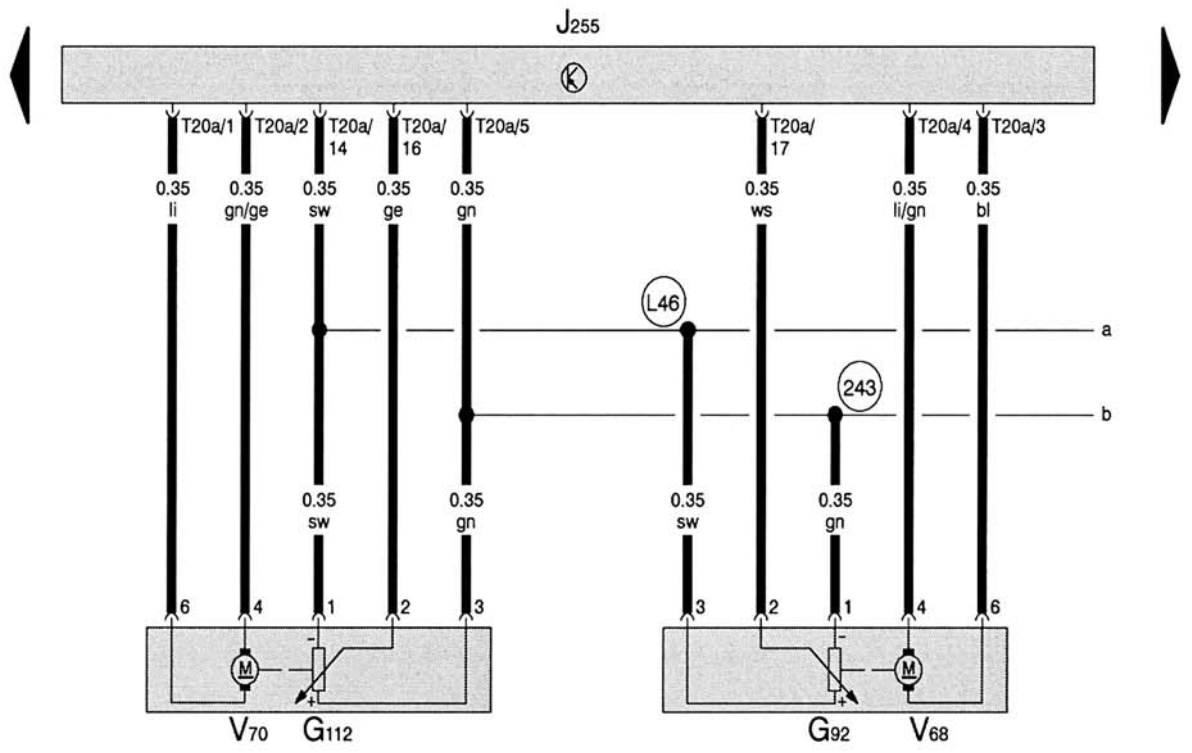
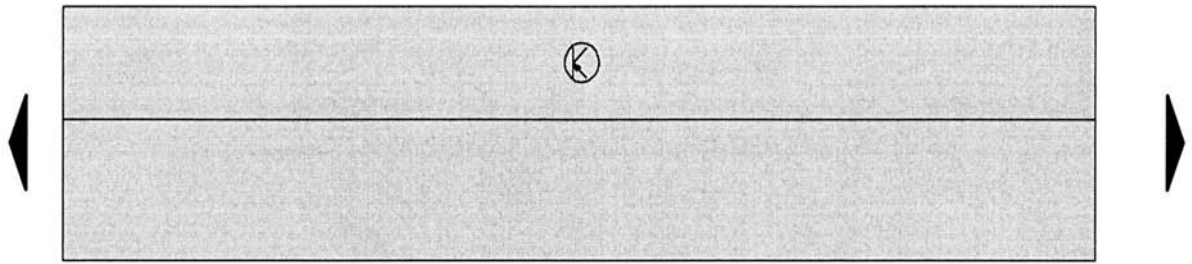

15 16 17 18 19 20 21 22 23 24 25 26 27 28

Climatisation automatique 3/6

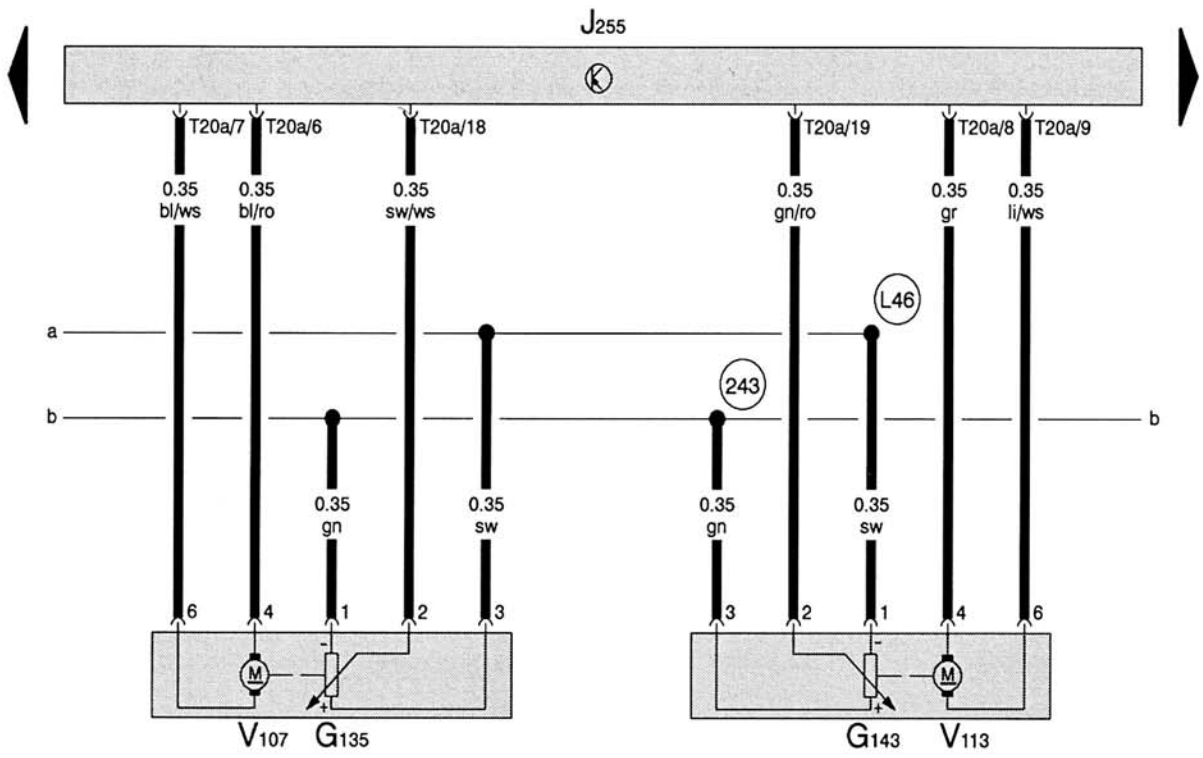
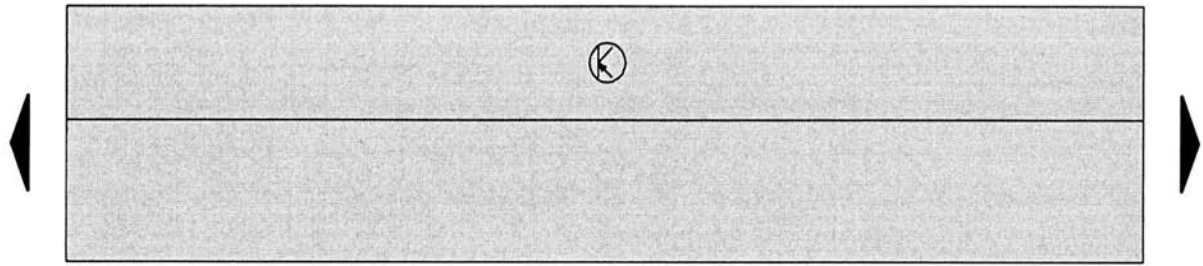

29 30 31 32 33 34 35 36 37 38 39 40 41 42

Climatisation automatique 4/6

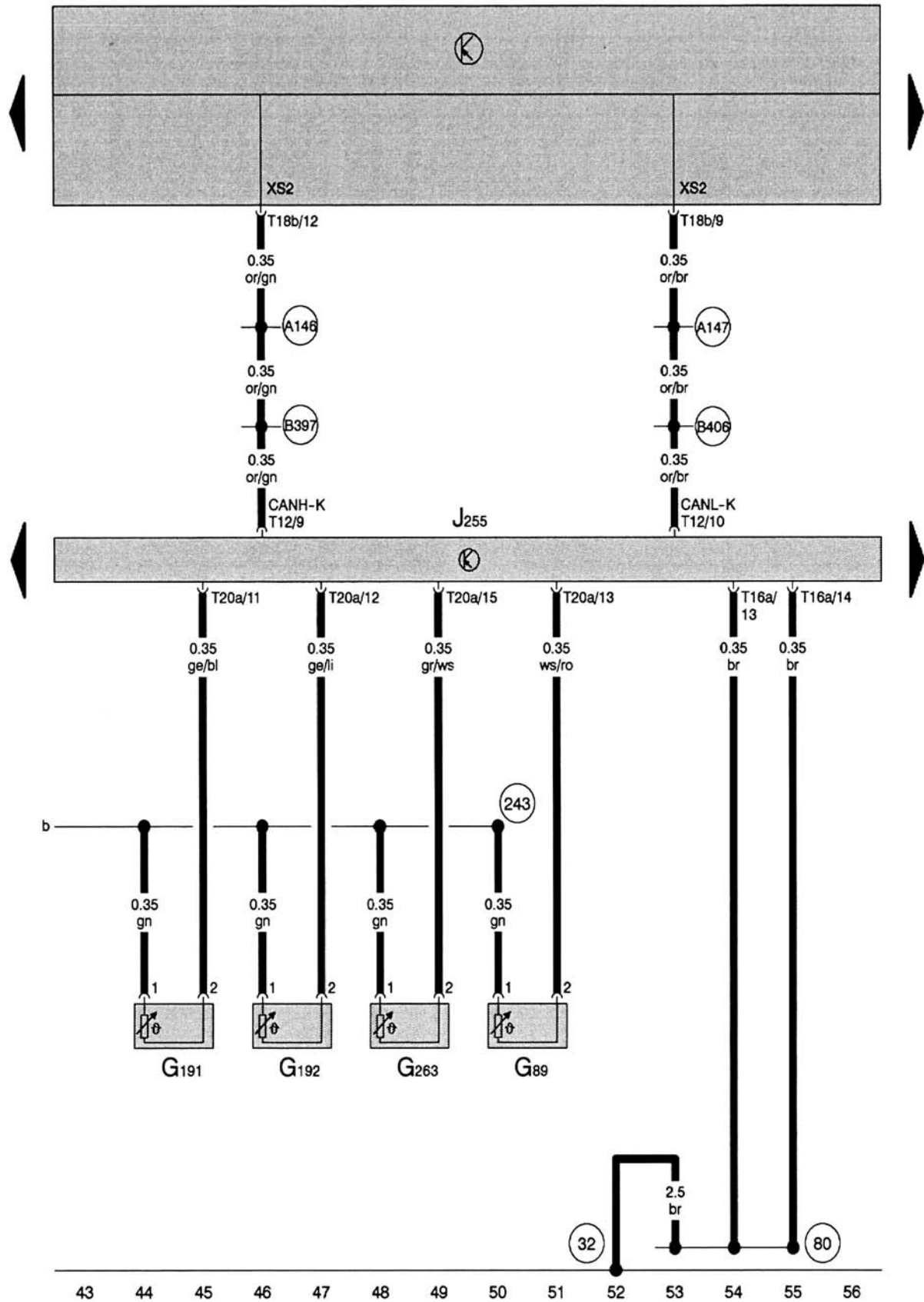

Climatisation automatique 5/6

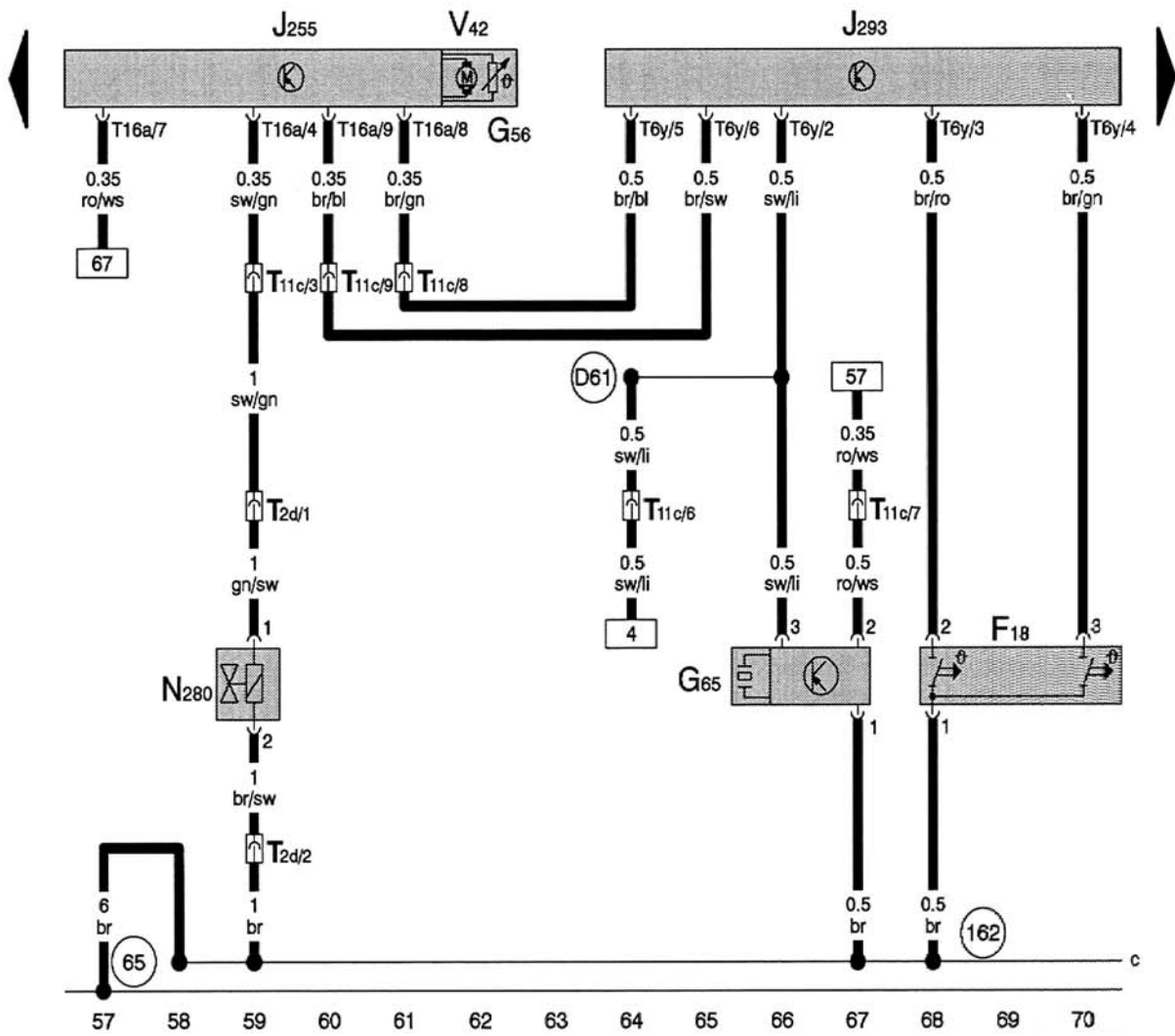
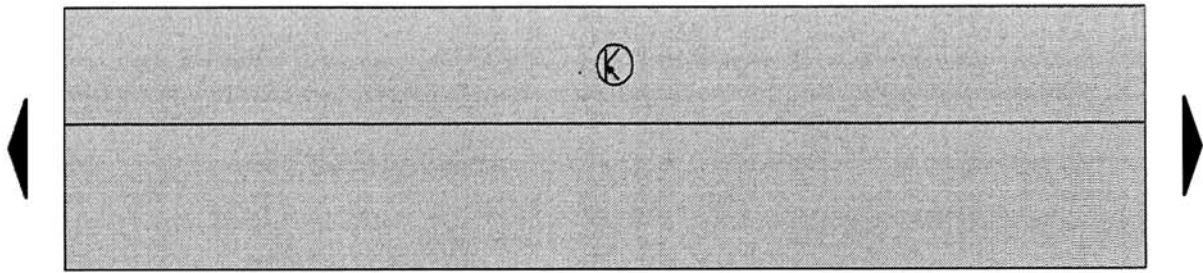

Climatisation automatique 6/6

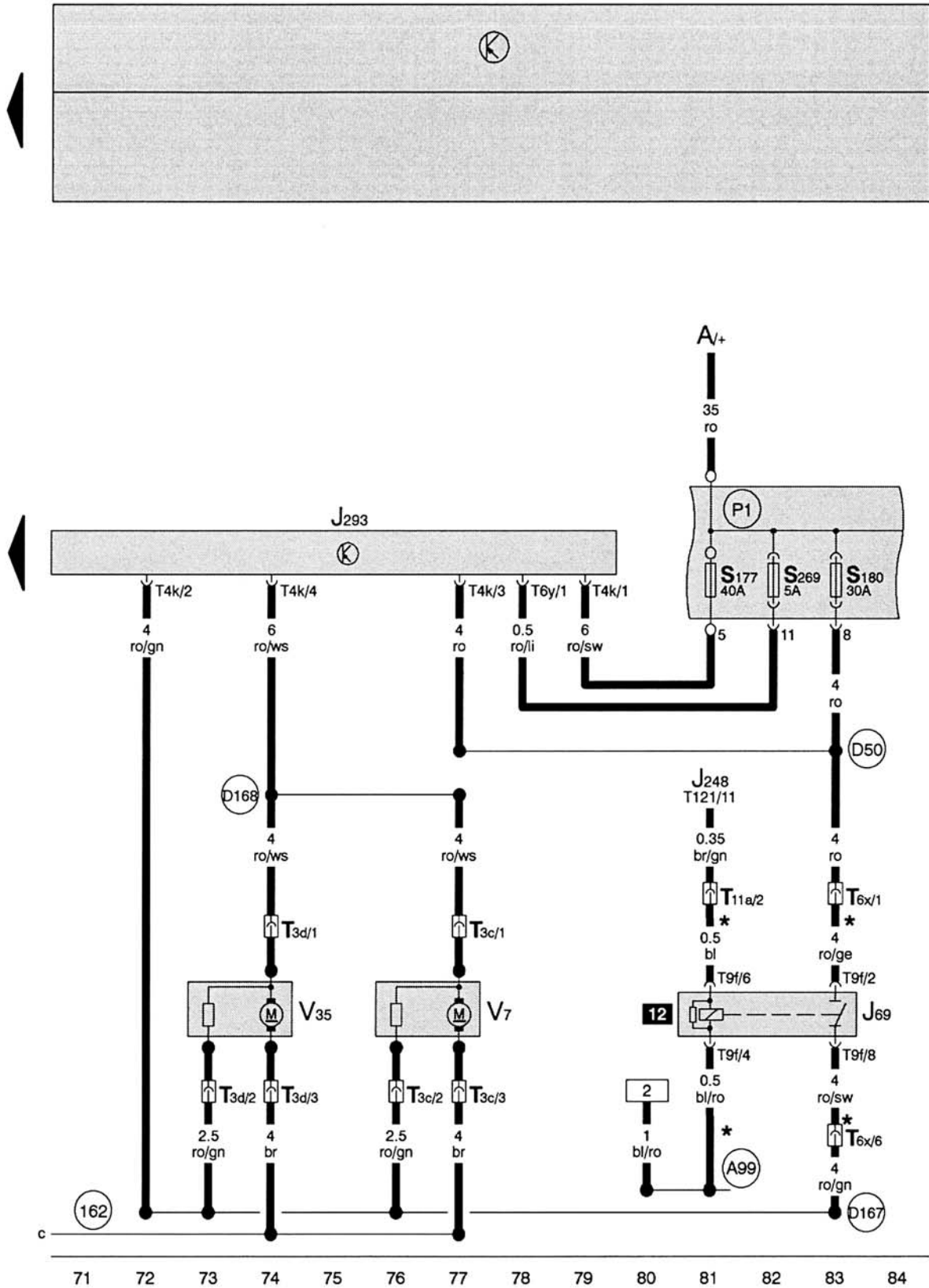

* Uniquement pour TDI 130

Autoradio Lena / Alana 1/4

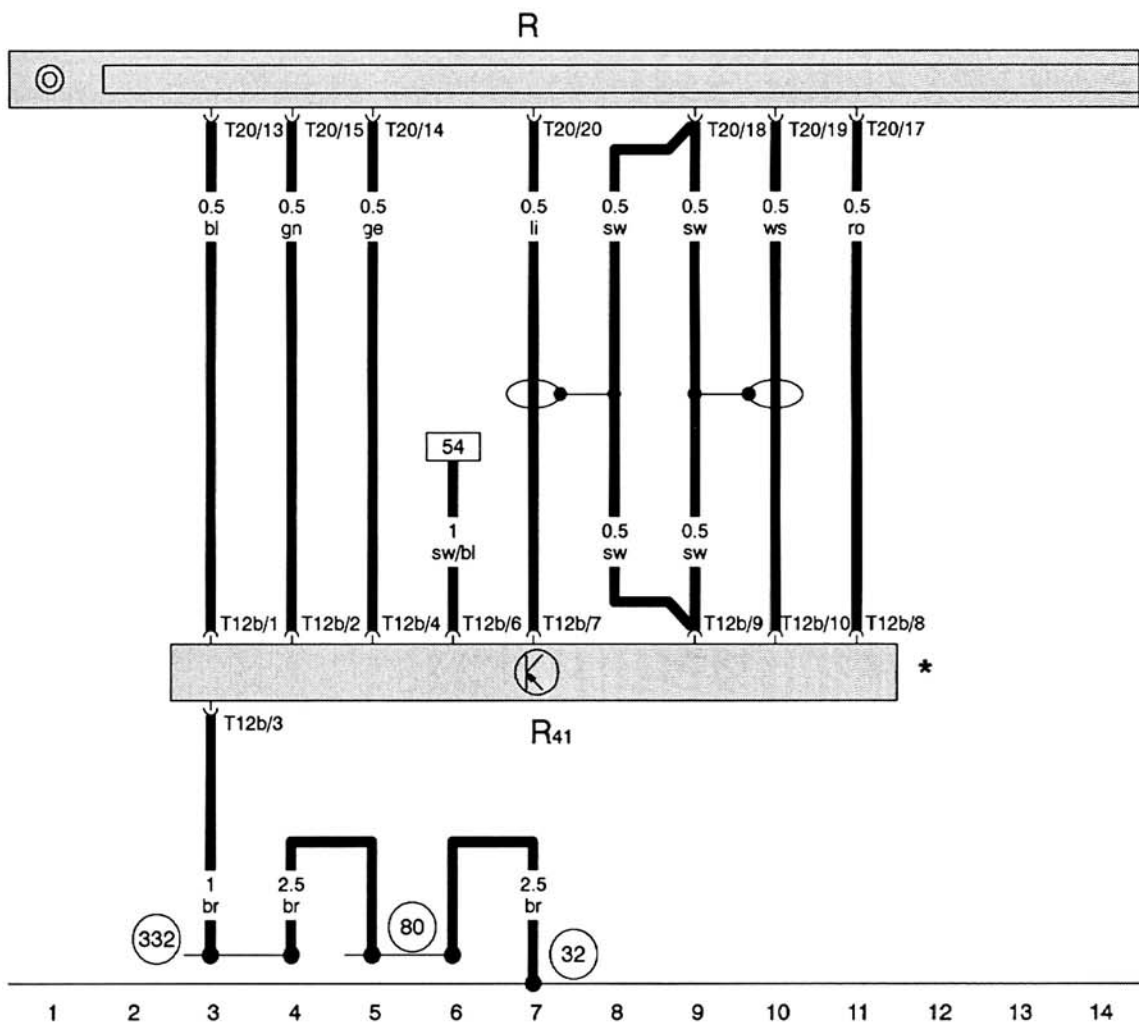
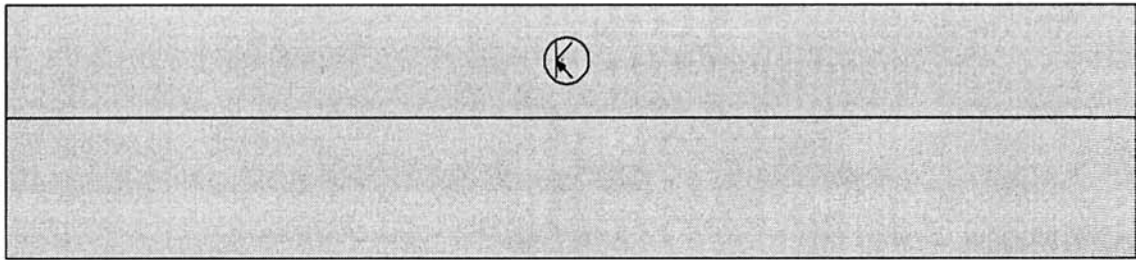

* Avec chargeur de CD

Autoradio Lena / Alana 2/4

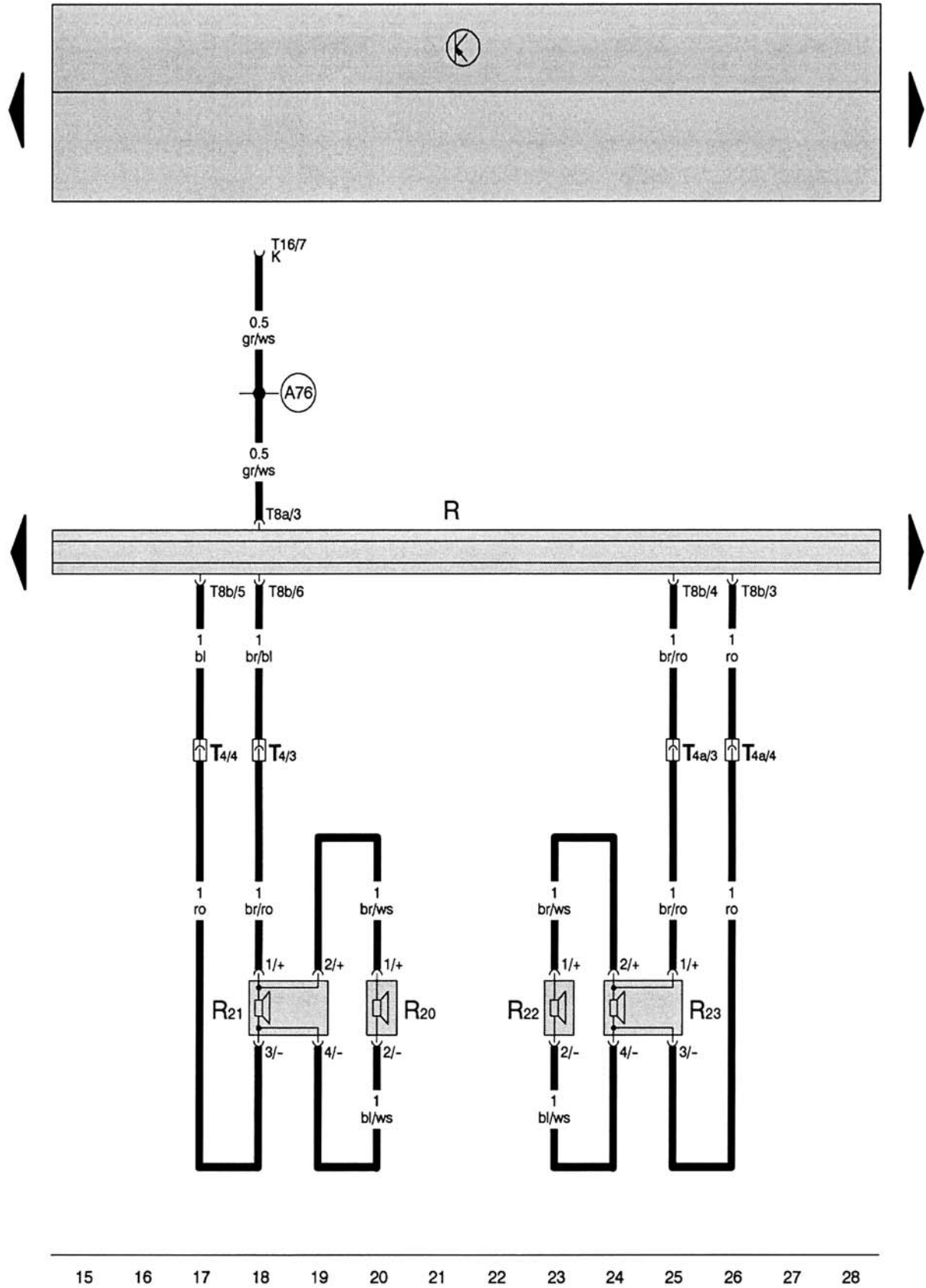

Autoradio Lena / Alana 3/4

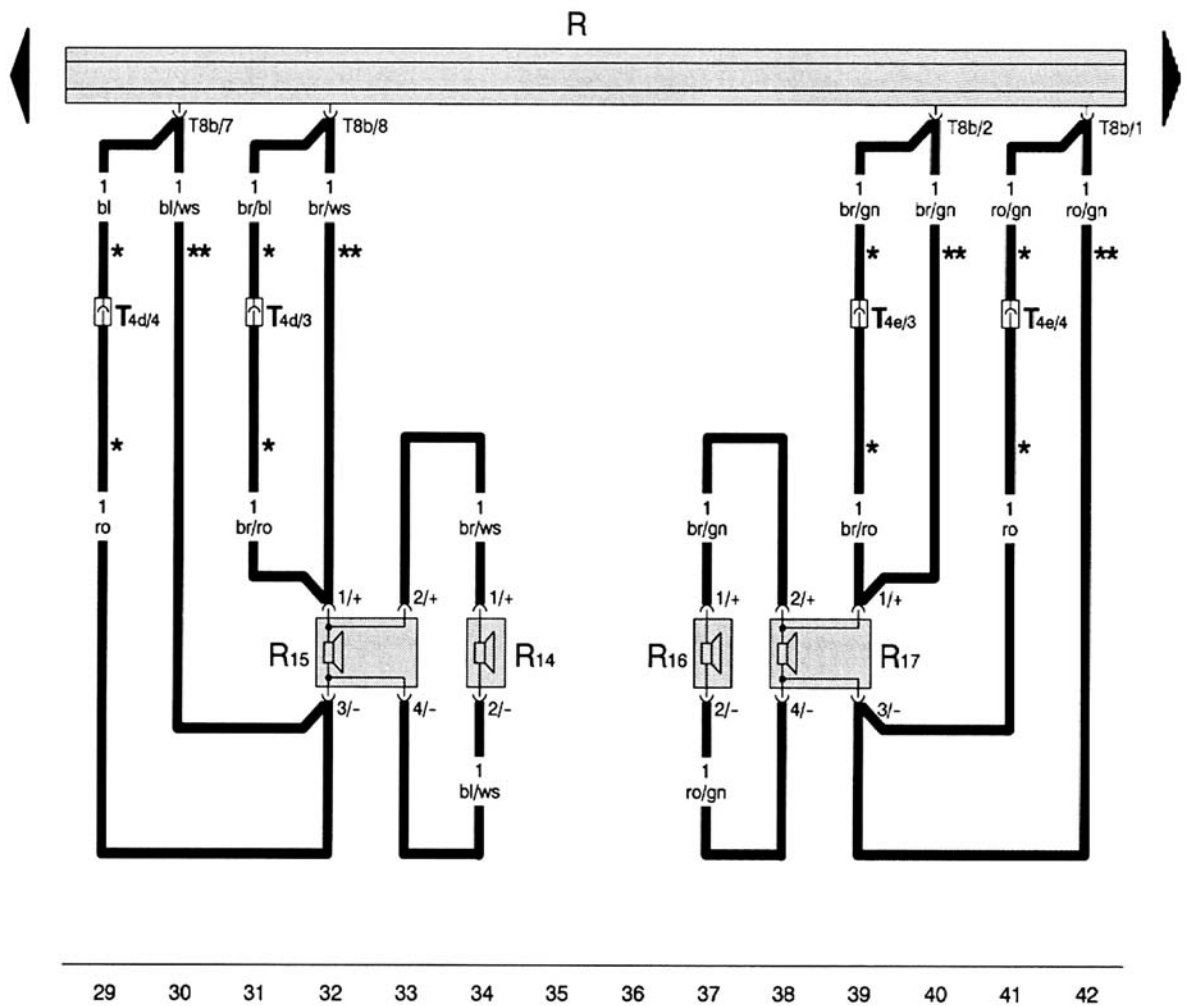
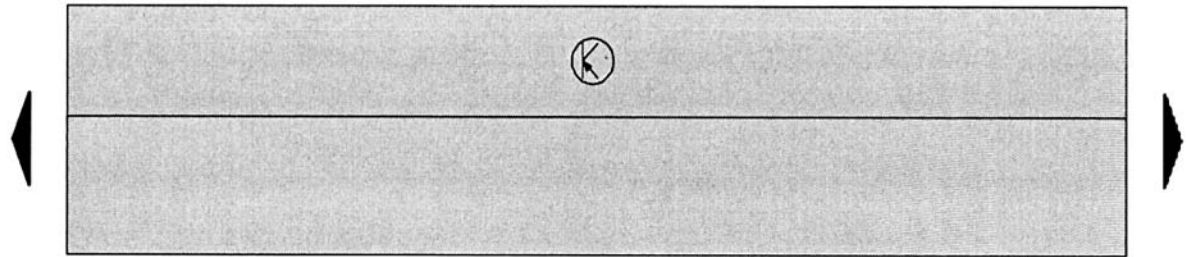

* Véhicule 5 portes / ** Véhicule 3 portes

Autoradio Lena / Alana 4/4

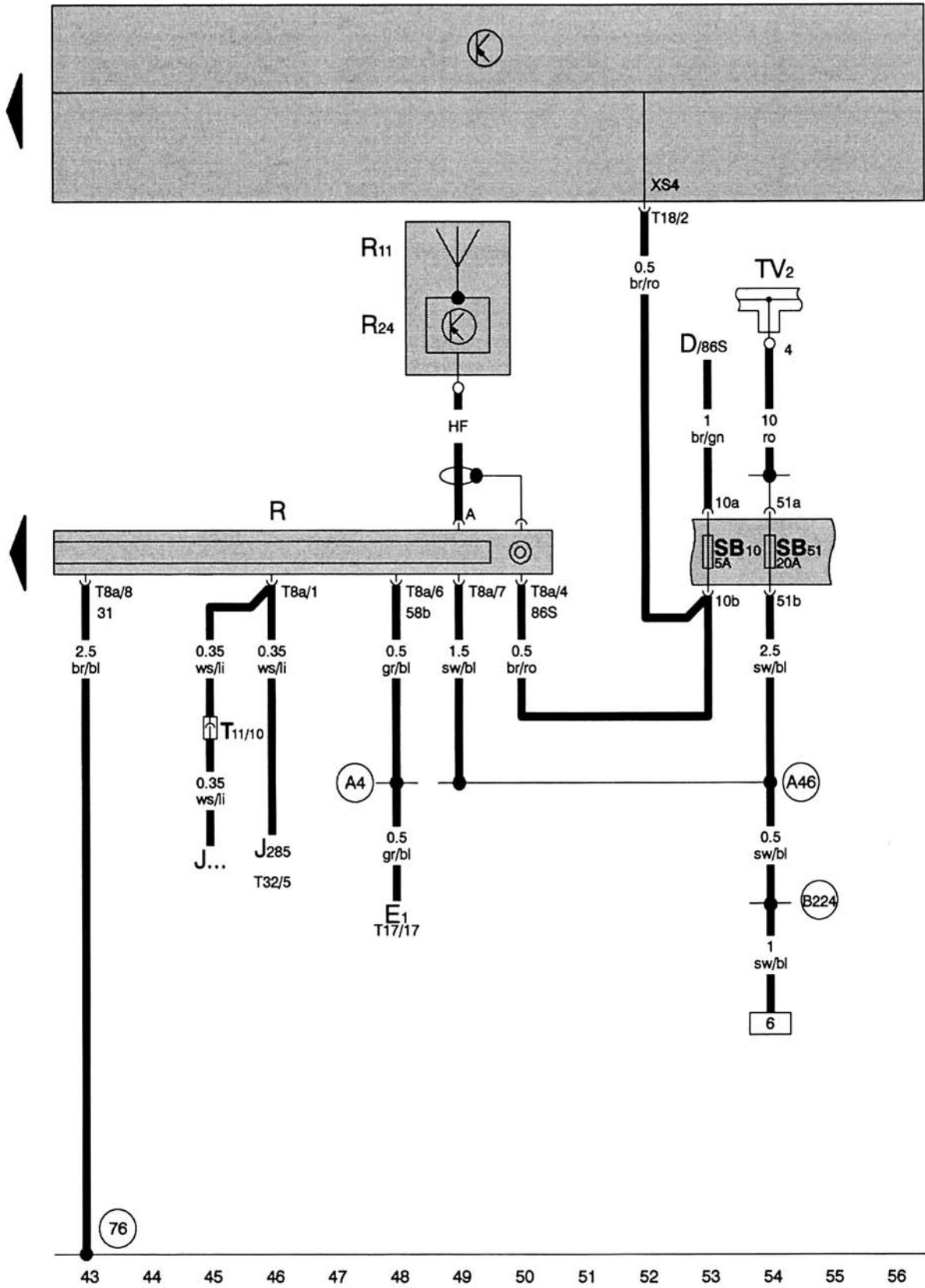

Autoradio avec GPS et chargeur de CD 1/4

=

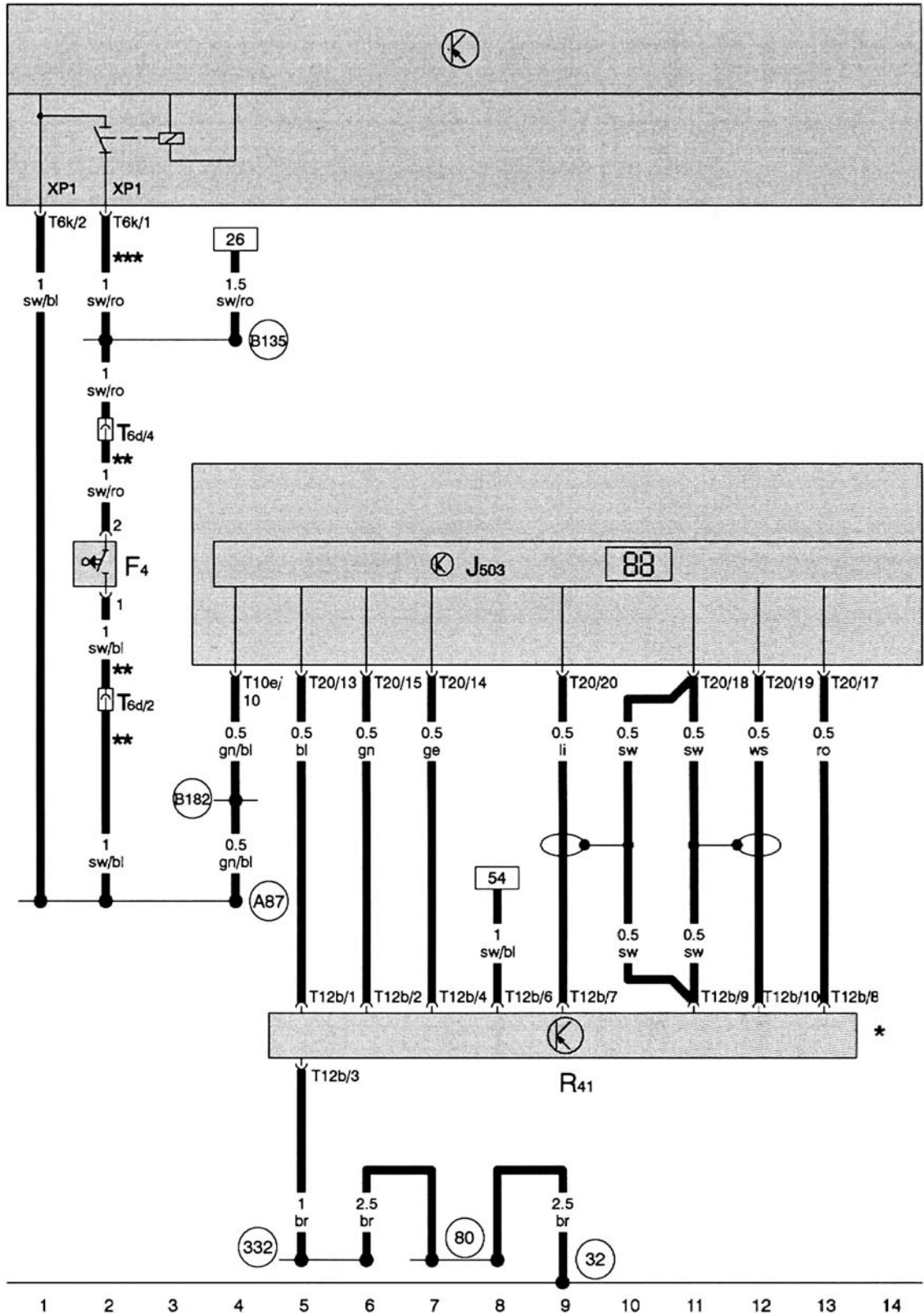

* Avec chargeur CD / ** Véhicule avec BV mécanique / *** Véhicule avec BV automatique

Autoradio avec GPS et chargeur de CD 2/4

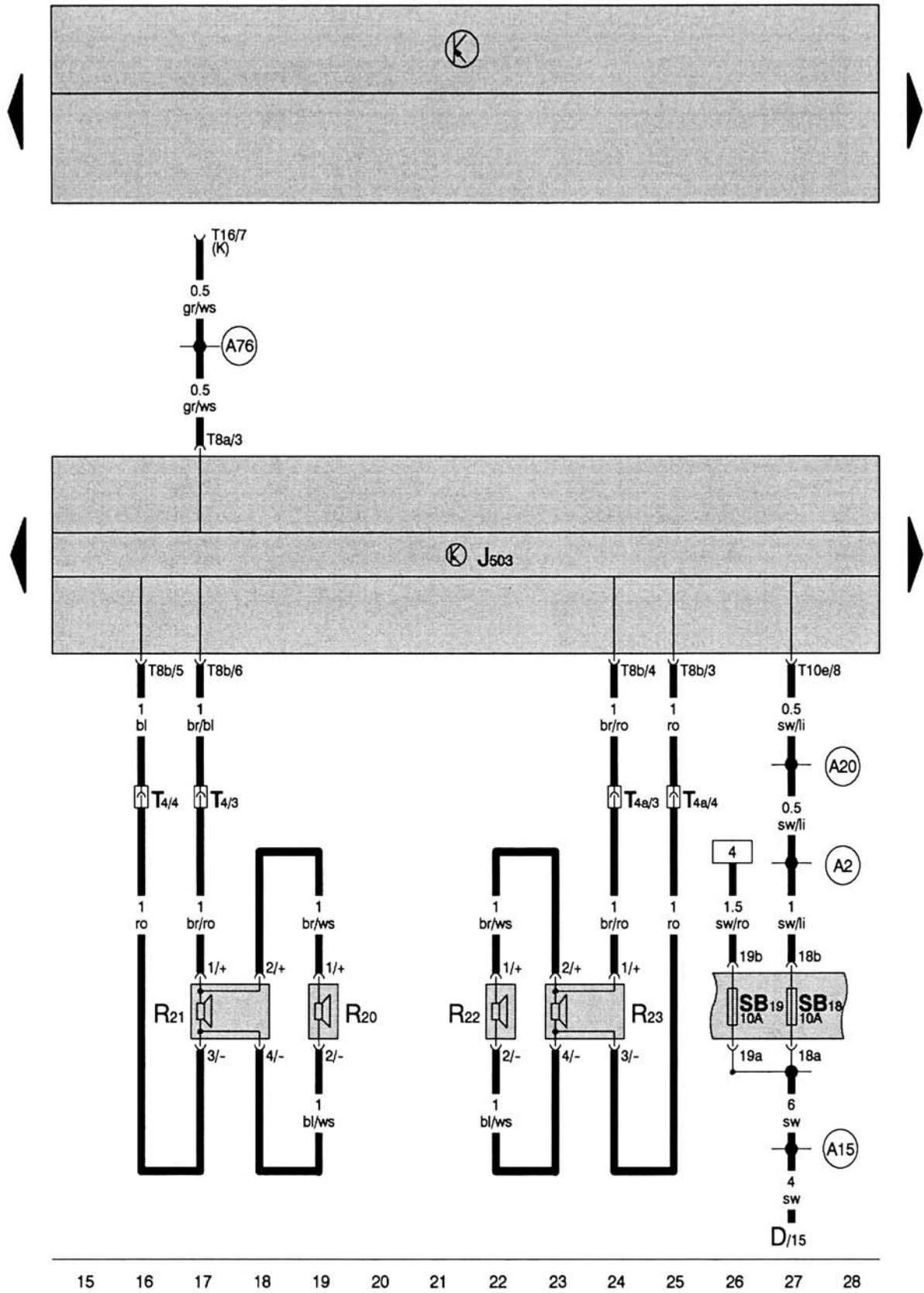

Autoradio avec GPS et chargeur de CD 3/4

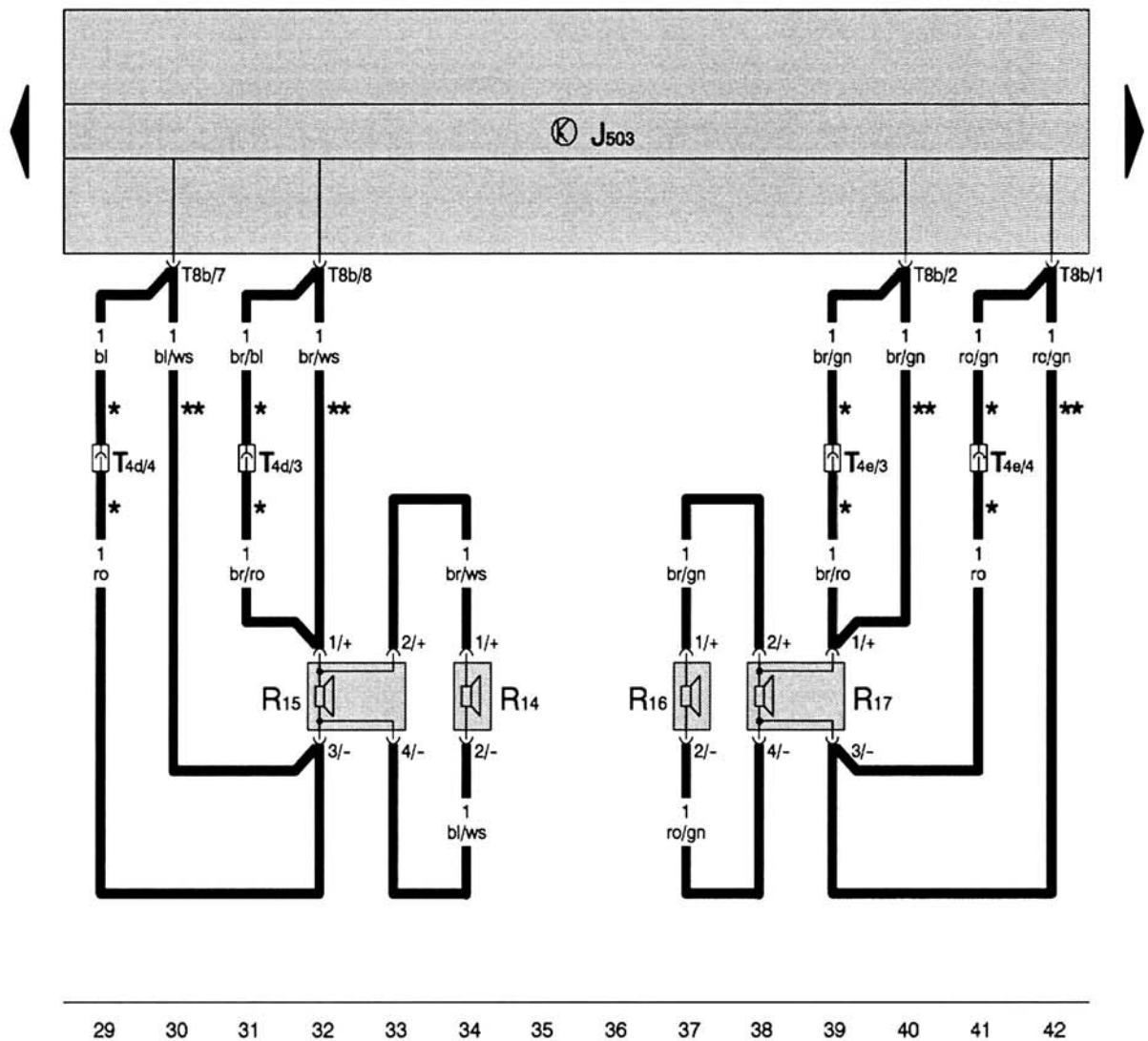
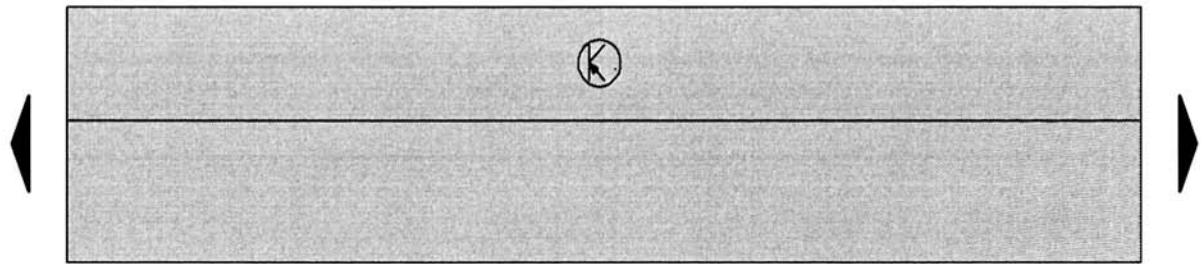

* Véhicule 5 portes / ** Véhicule 3 portes

Autoradio avec GPS et chargeur de CD 4/4

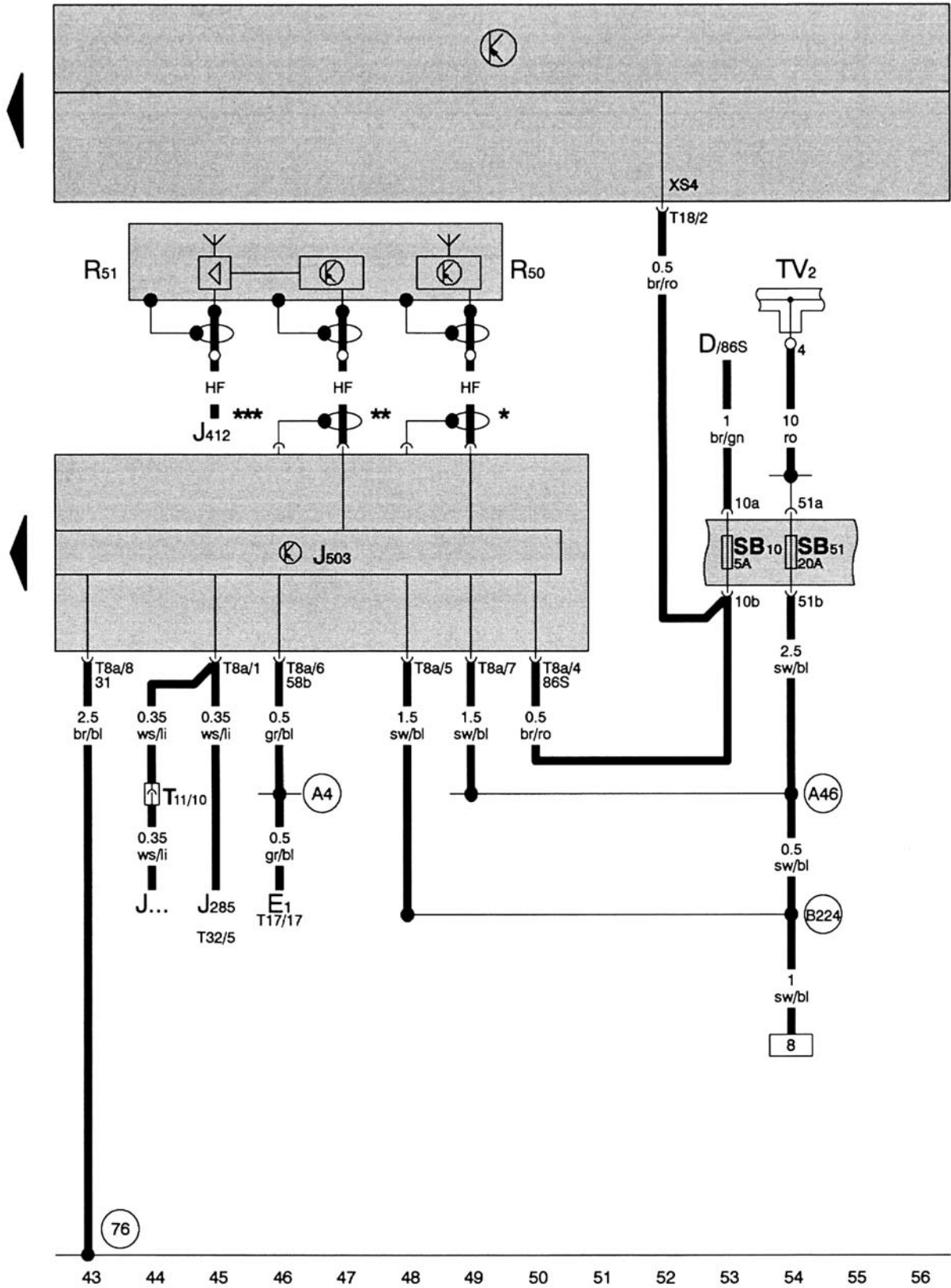

* Antenne pour système de navigation / ** Antenne pour autoradio / *** Antenne pour téléphone

Afficheur multifonction

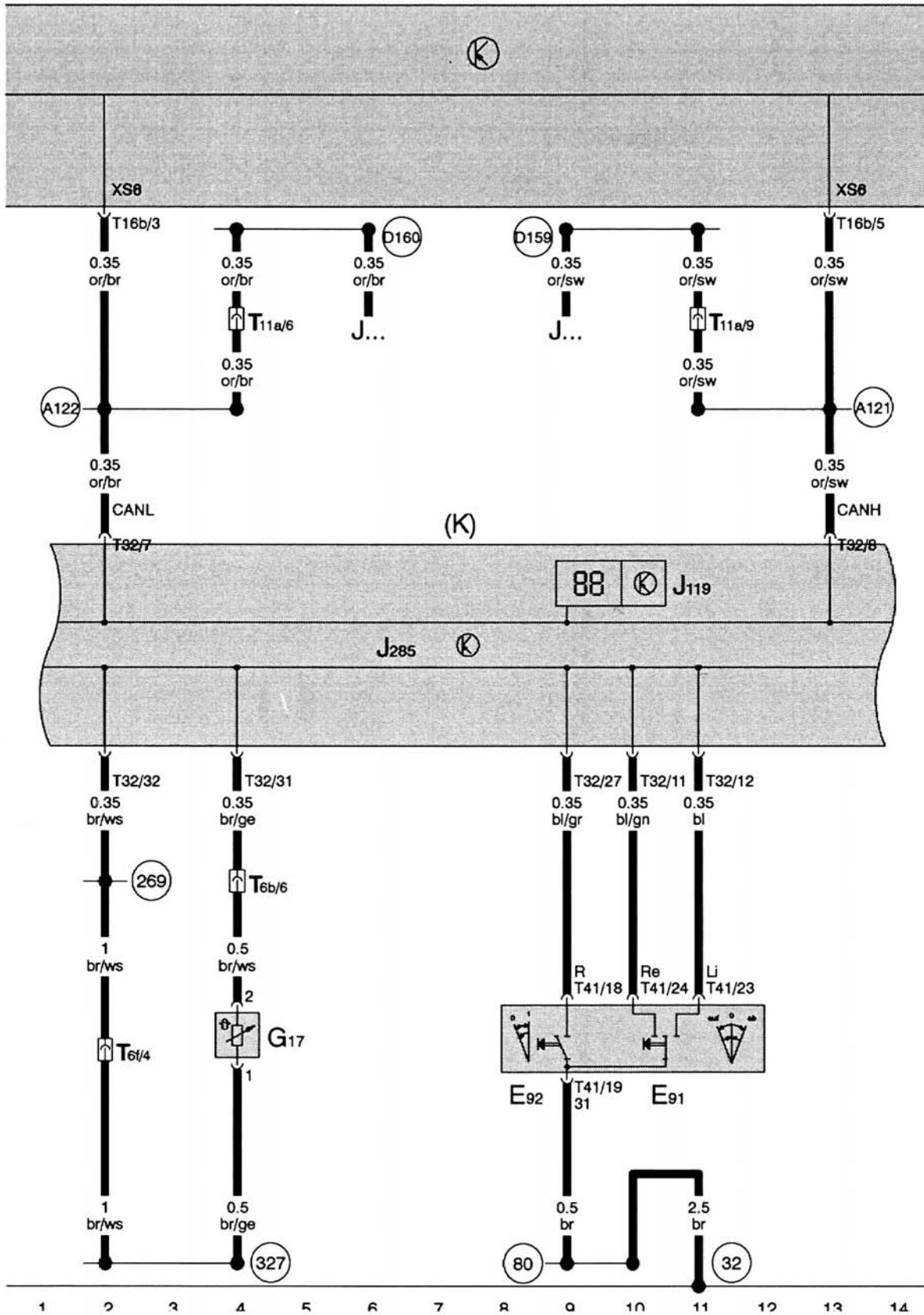

Avertisseur sonore double ton

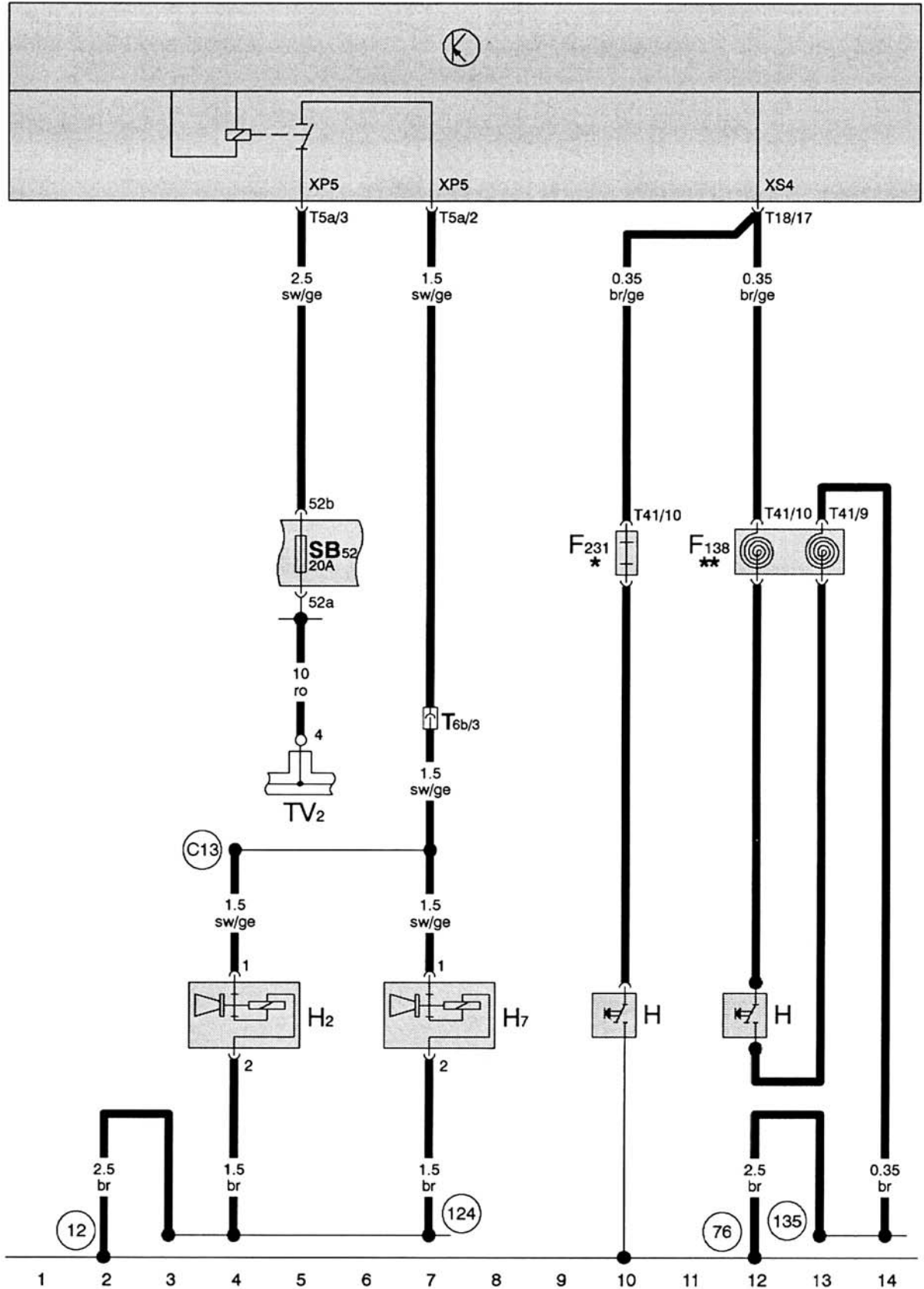

* Véhicule sans airbags / ** Véhicule avec airbags

Toit coulissant électrique

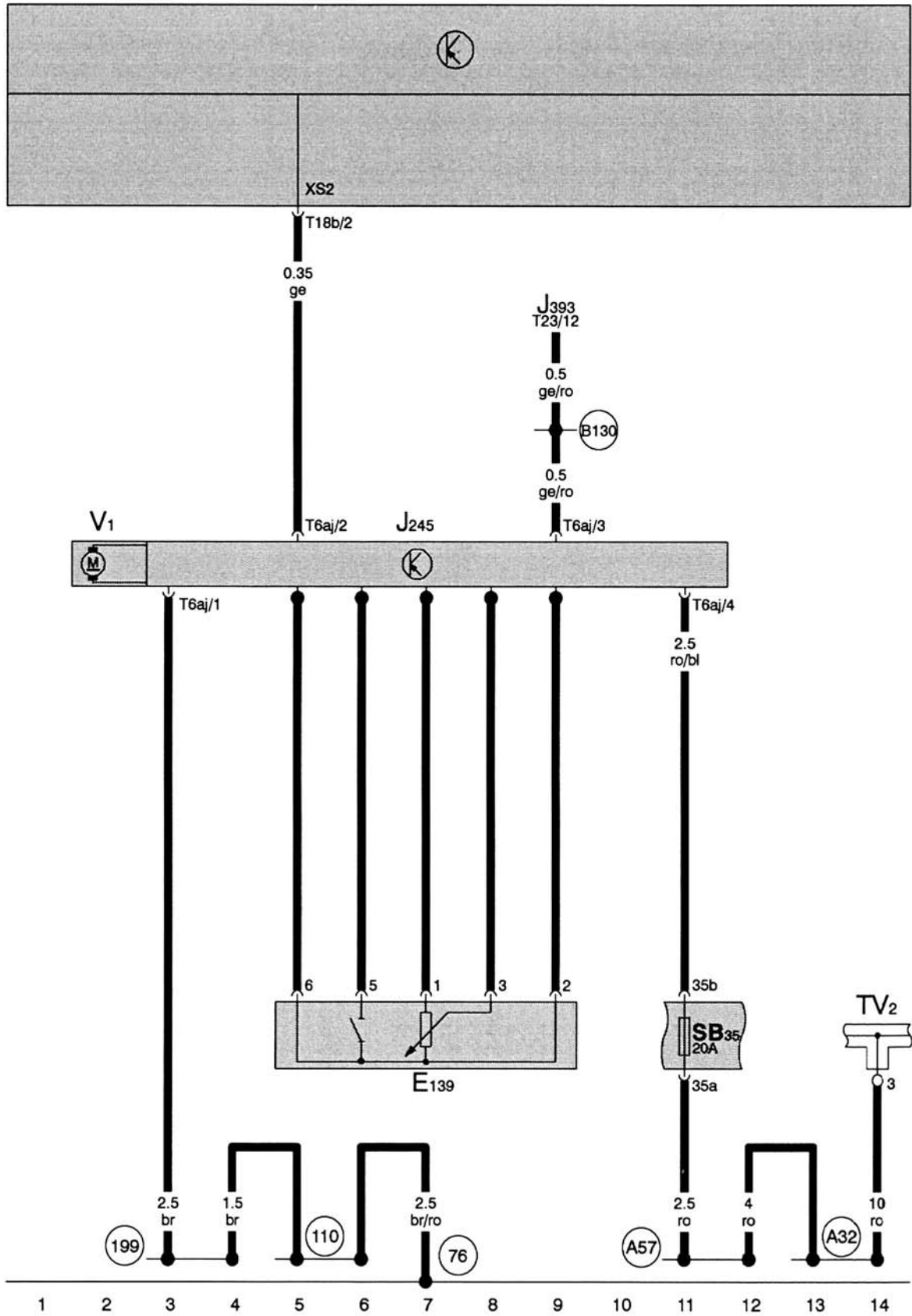

Sièges chauffant 2/2

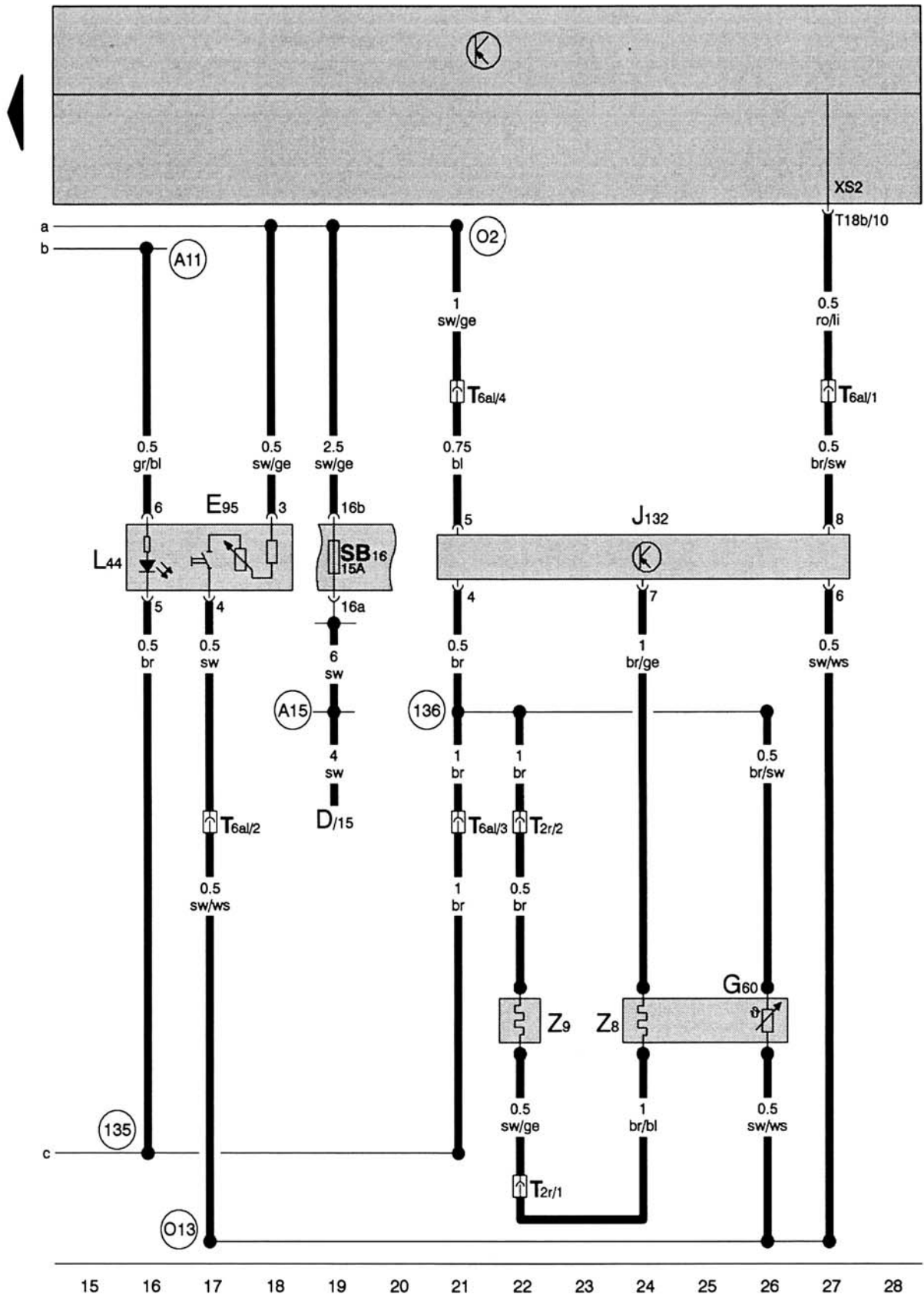

Rétroviseur jour/nuit et capteur de pluie 1/2

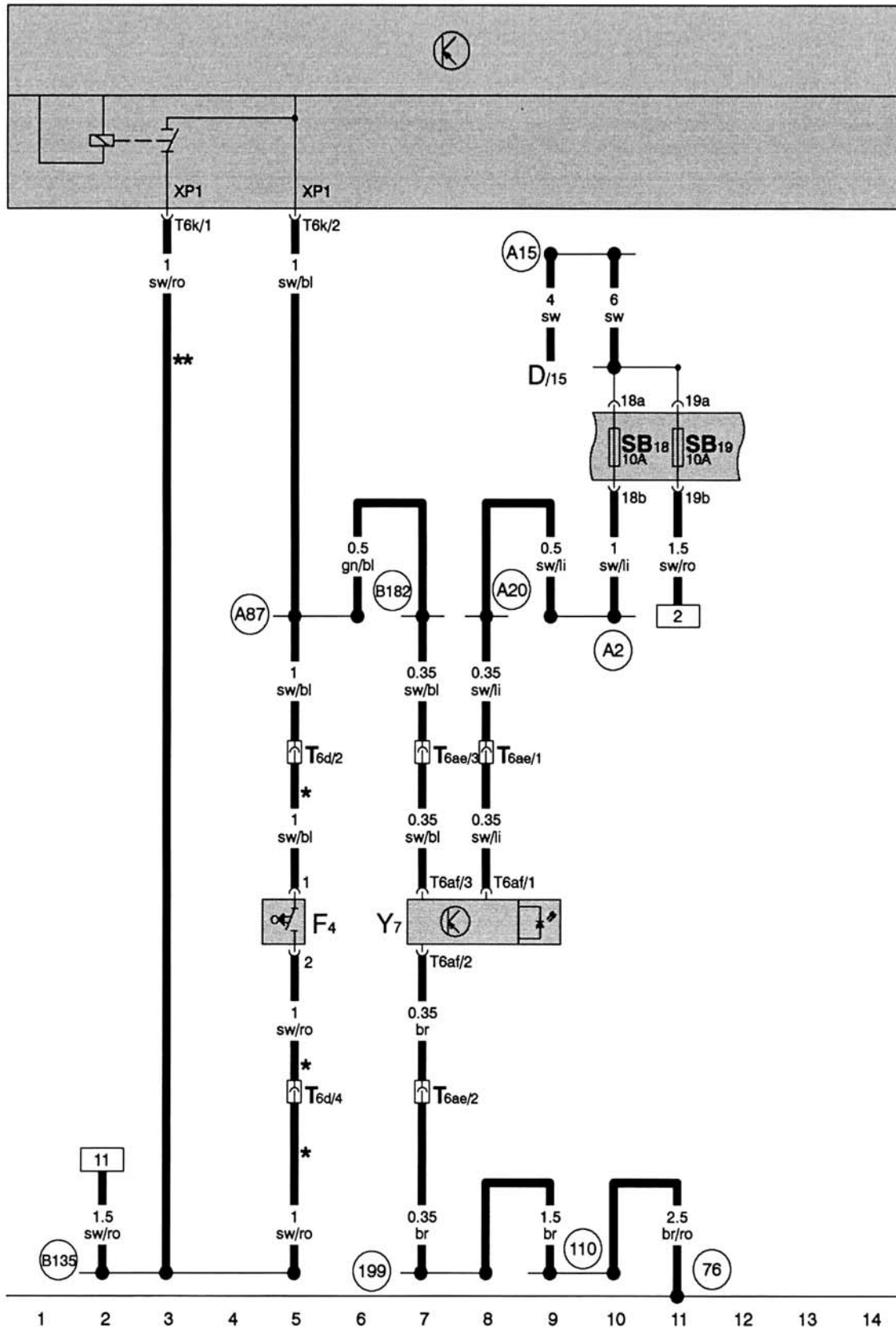

* Véhicule avec BV mécanique / ** Véhicule avec BV automatique

Rétroviseur jour/nuit et capteur de pluie 2/2

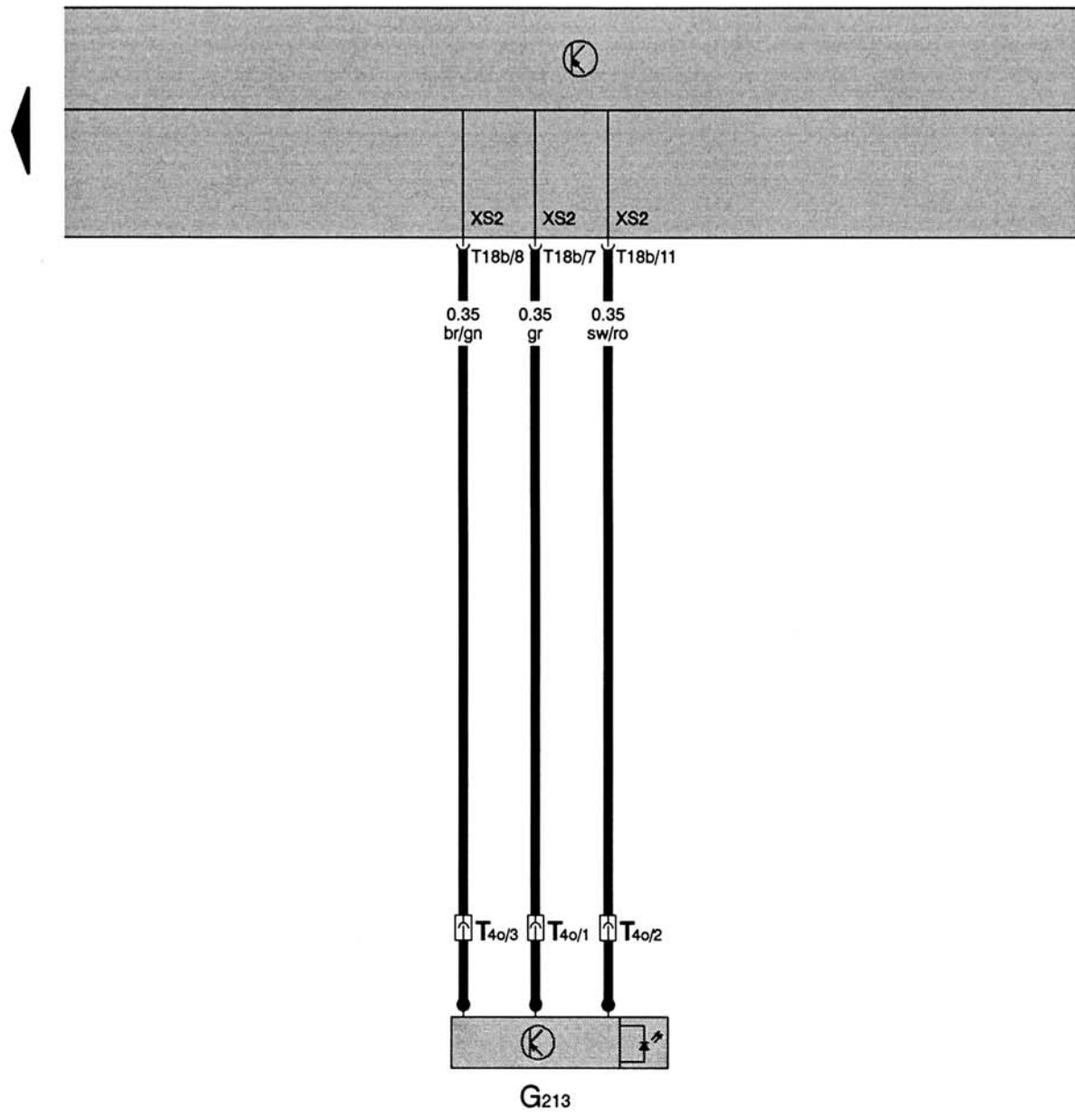

Téléphone

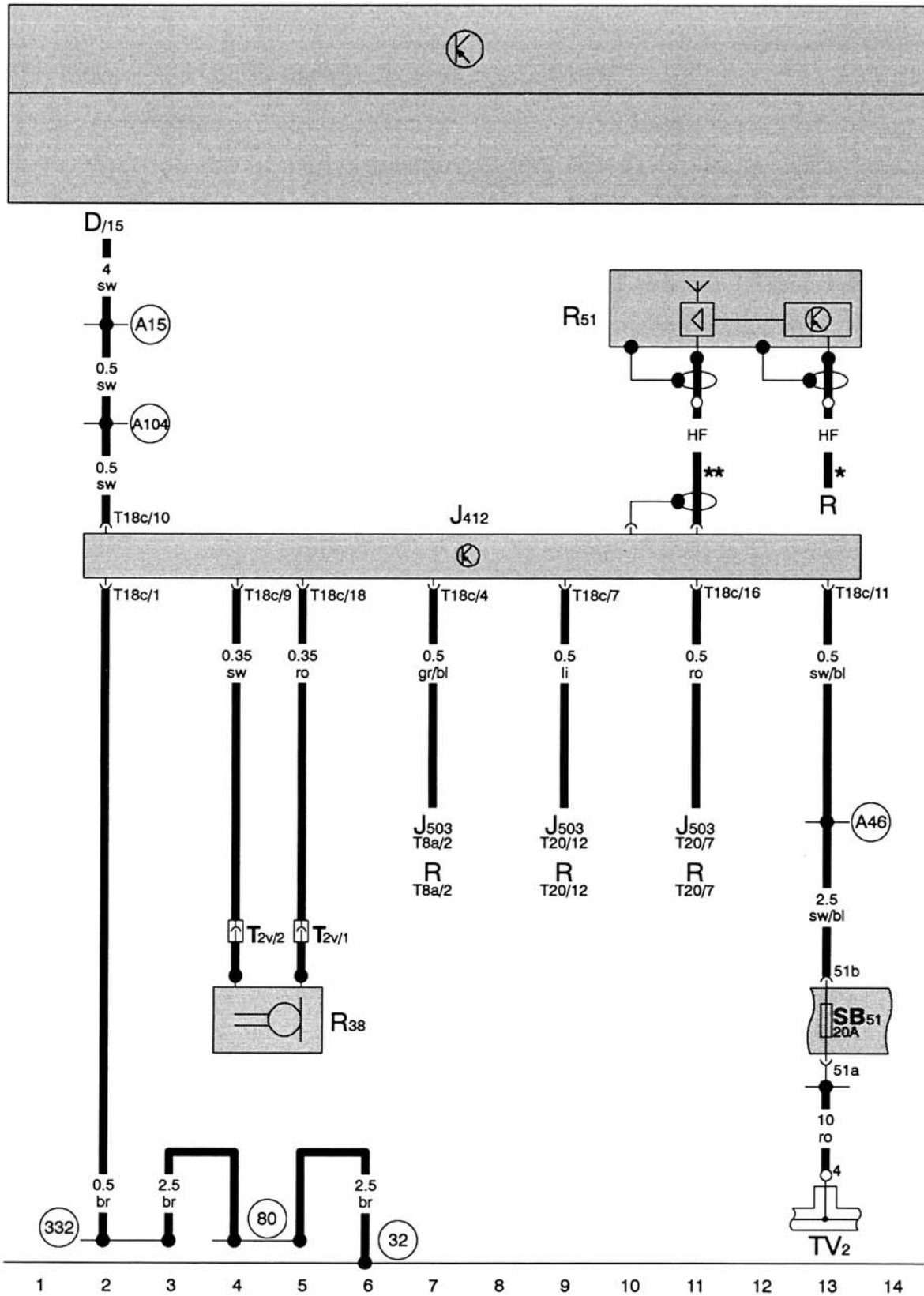

* Antenne pour autoradio / ** Antenne pour téléphone

Gicleurs de lave-glaces dégivrables

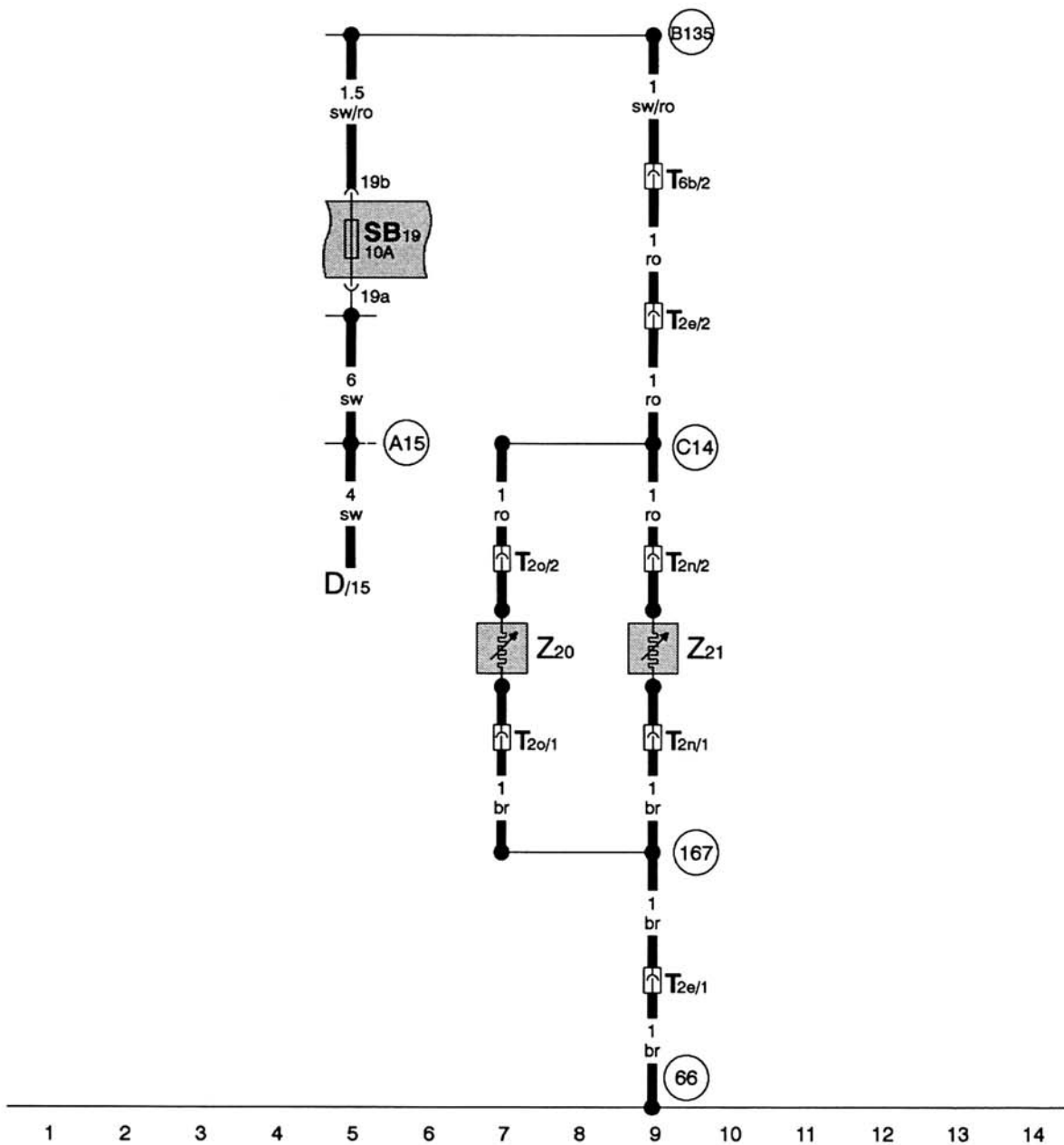
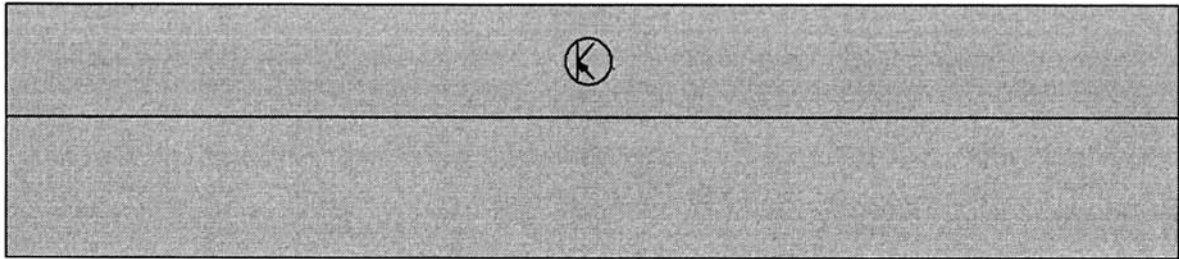

Lève-vitre AVG

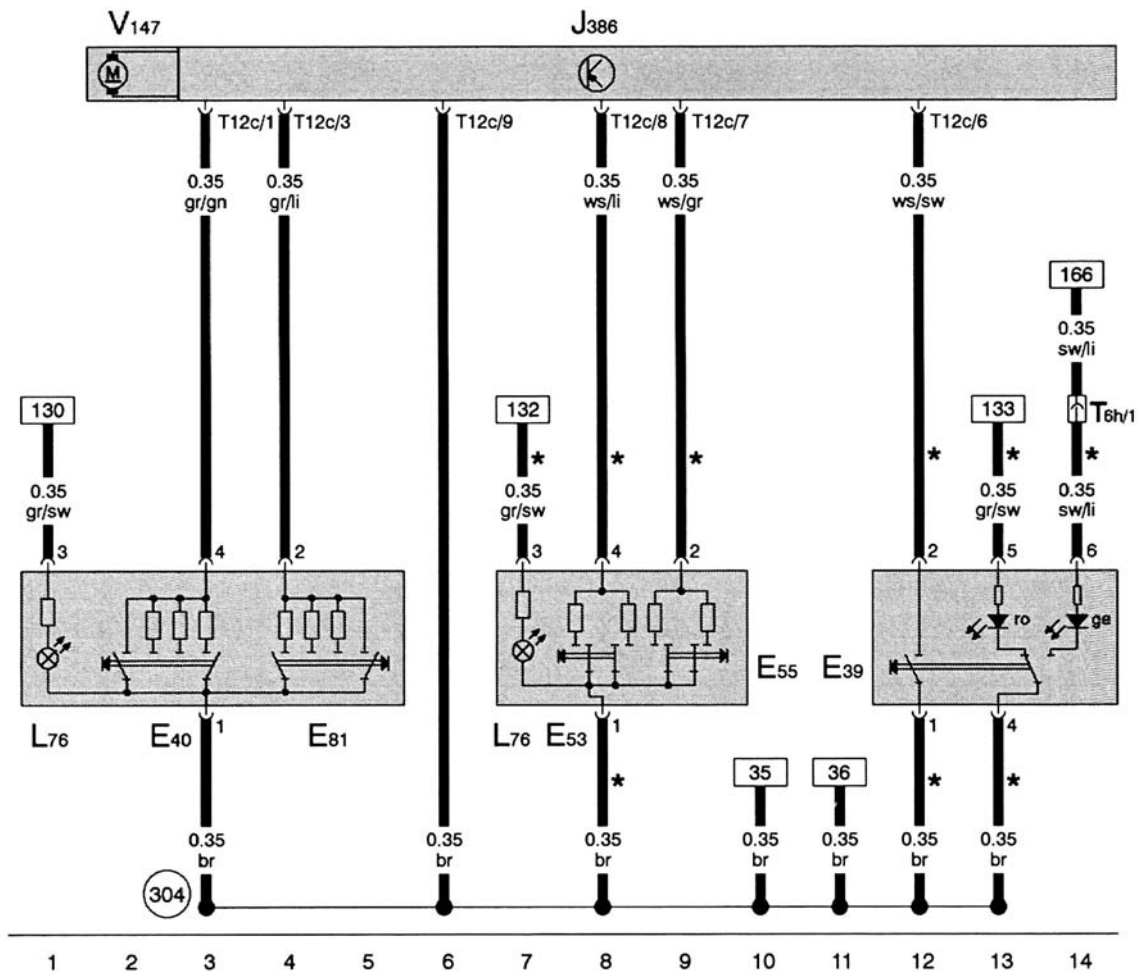
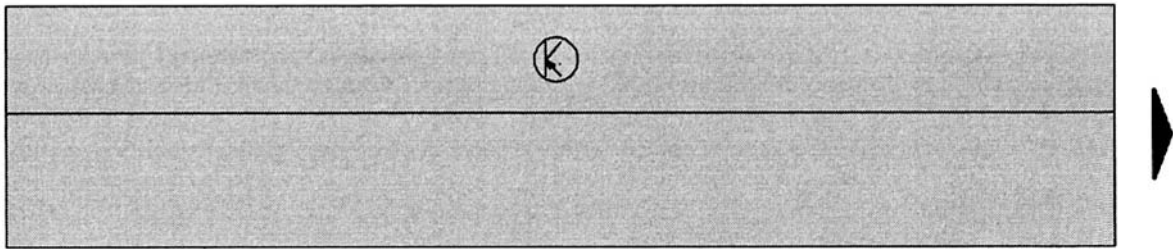

* Uniquement pour véhicule avec lève-vitres AR

Rétroviseurs

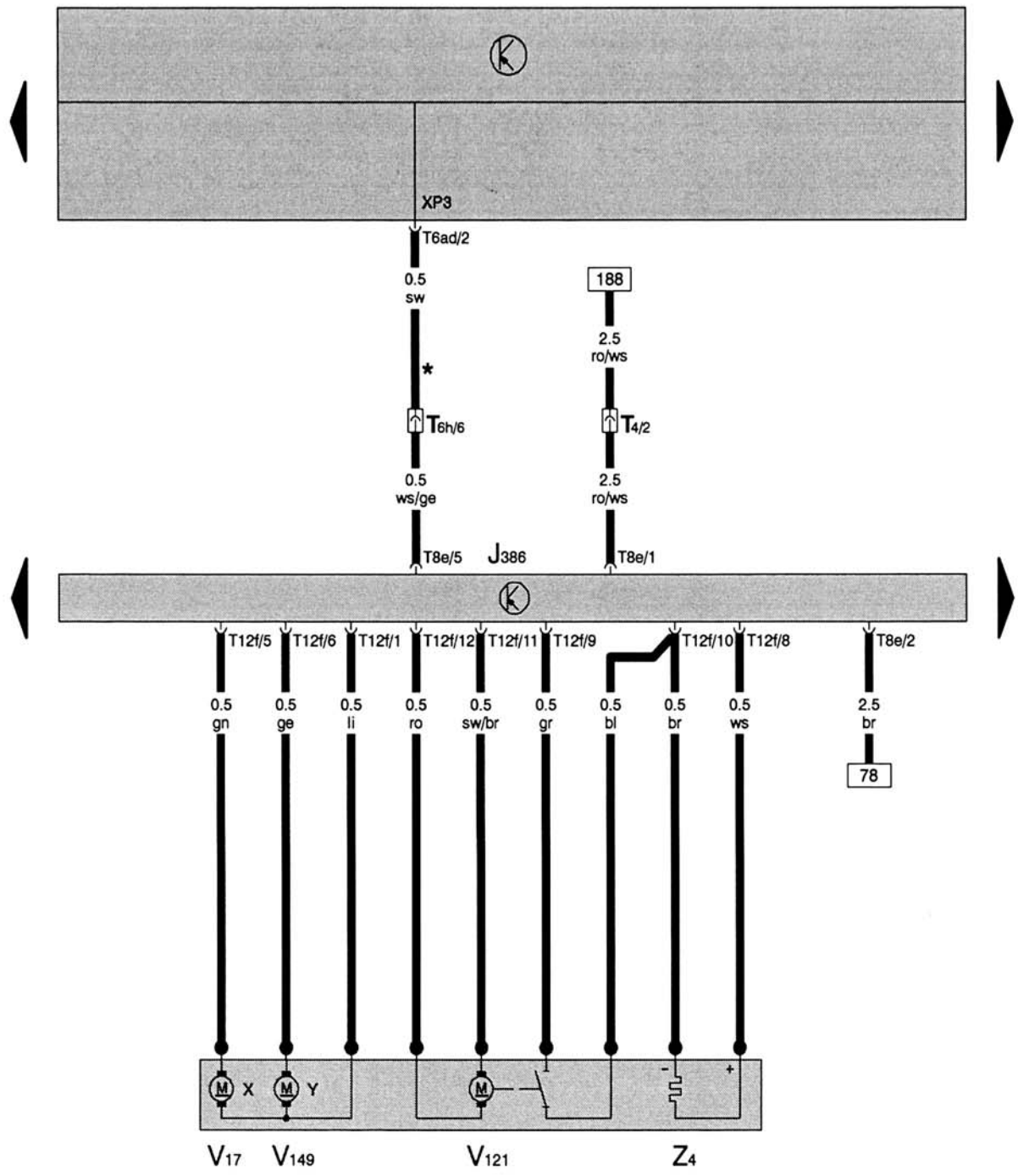

15 16 17 18 19 20 21 22 23 24 25 26 27 28

* Véhicule avec rétroviseur électrique

Rétroviseurs

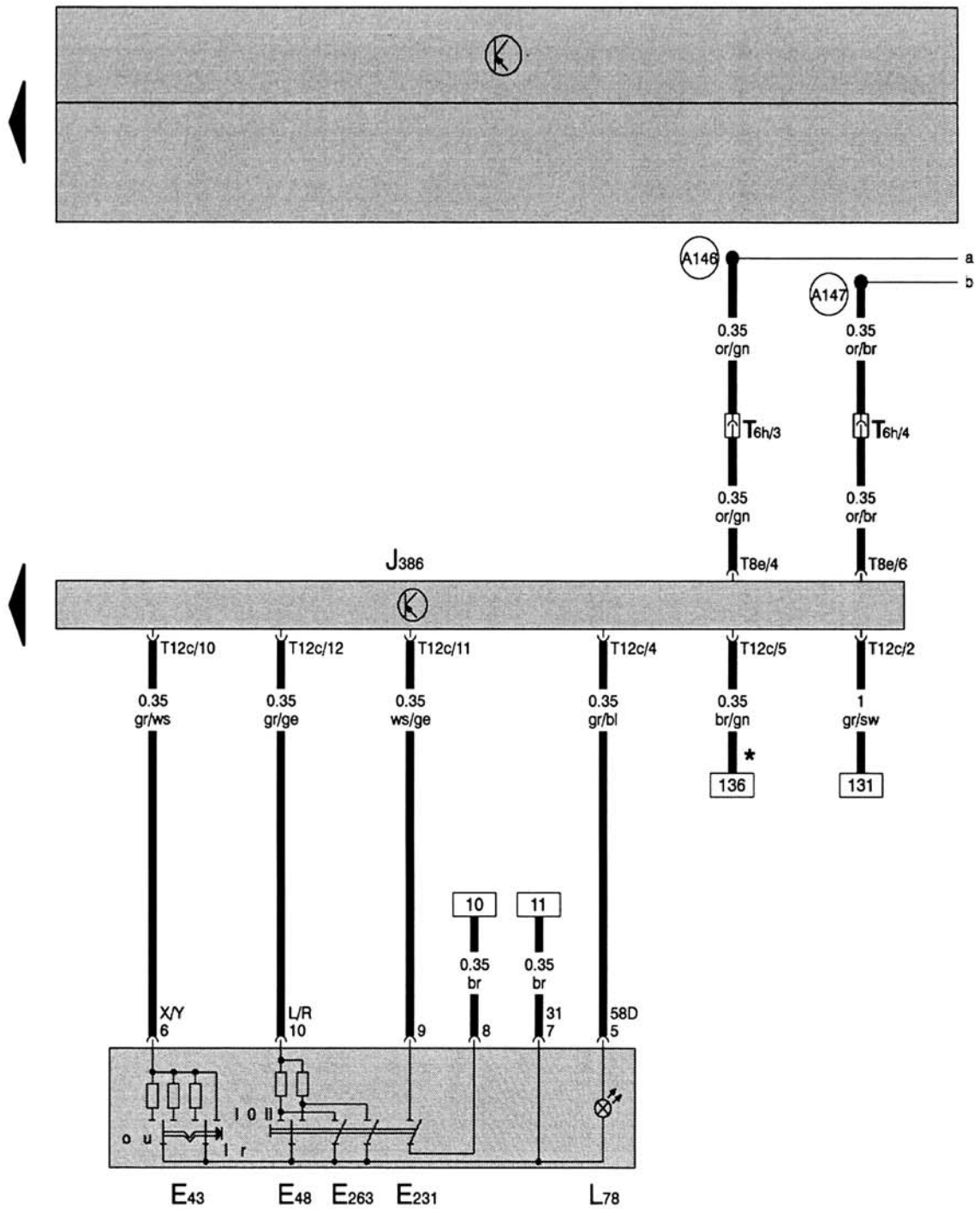

* Uniquement pour véhicule avec lève-vitres

Lève-vitre AVD

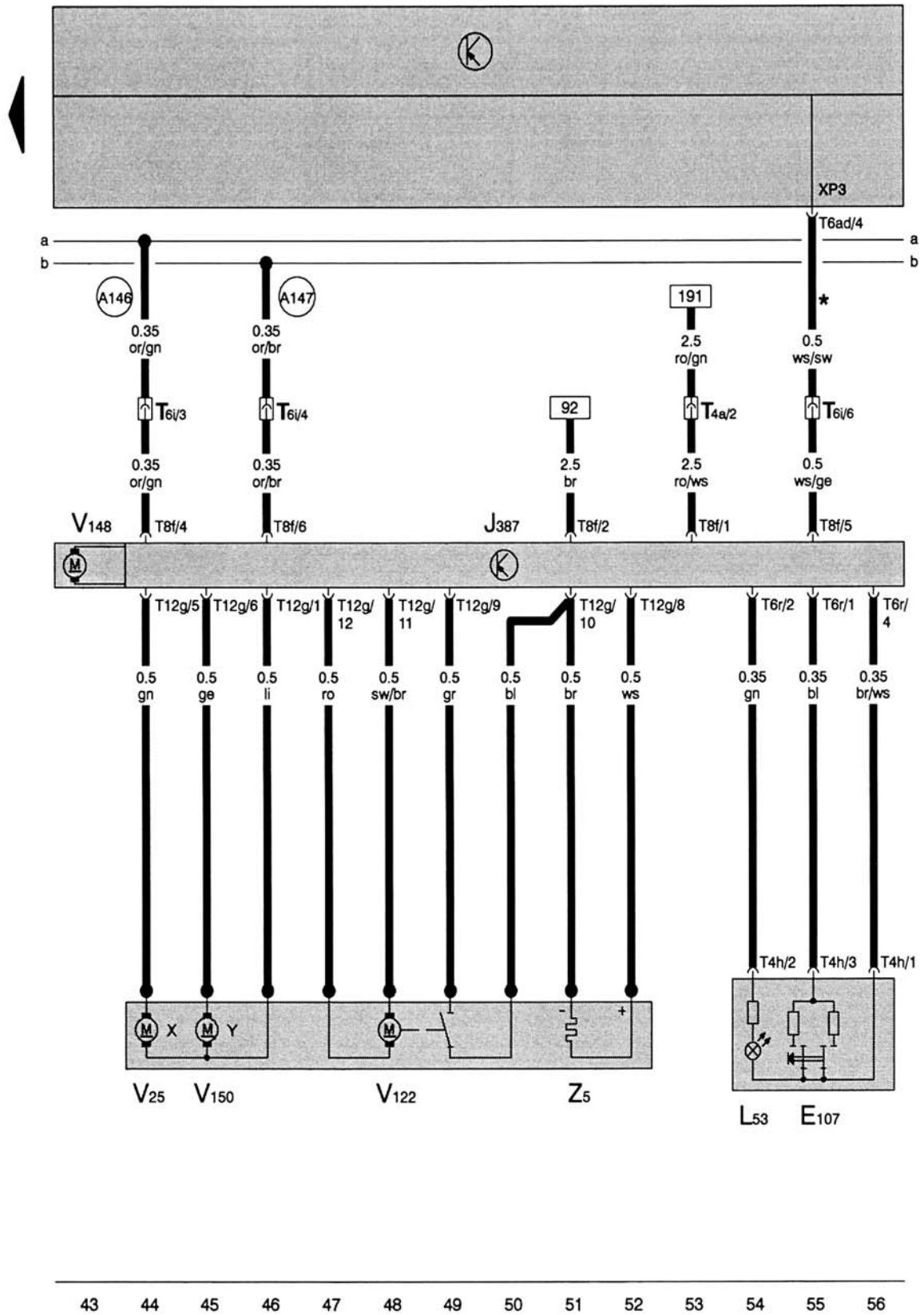

* Véhicule avec rétroviseurs électrique

Verrouillage centralisé AVG

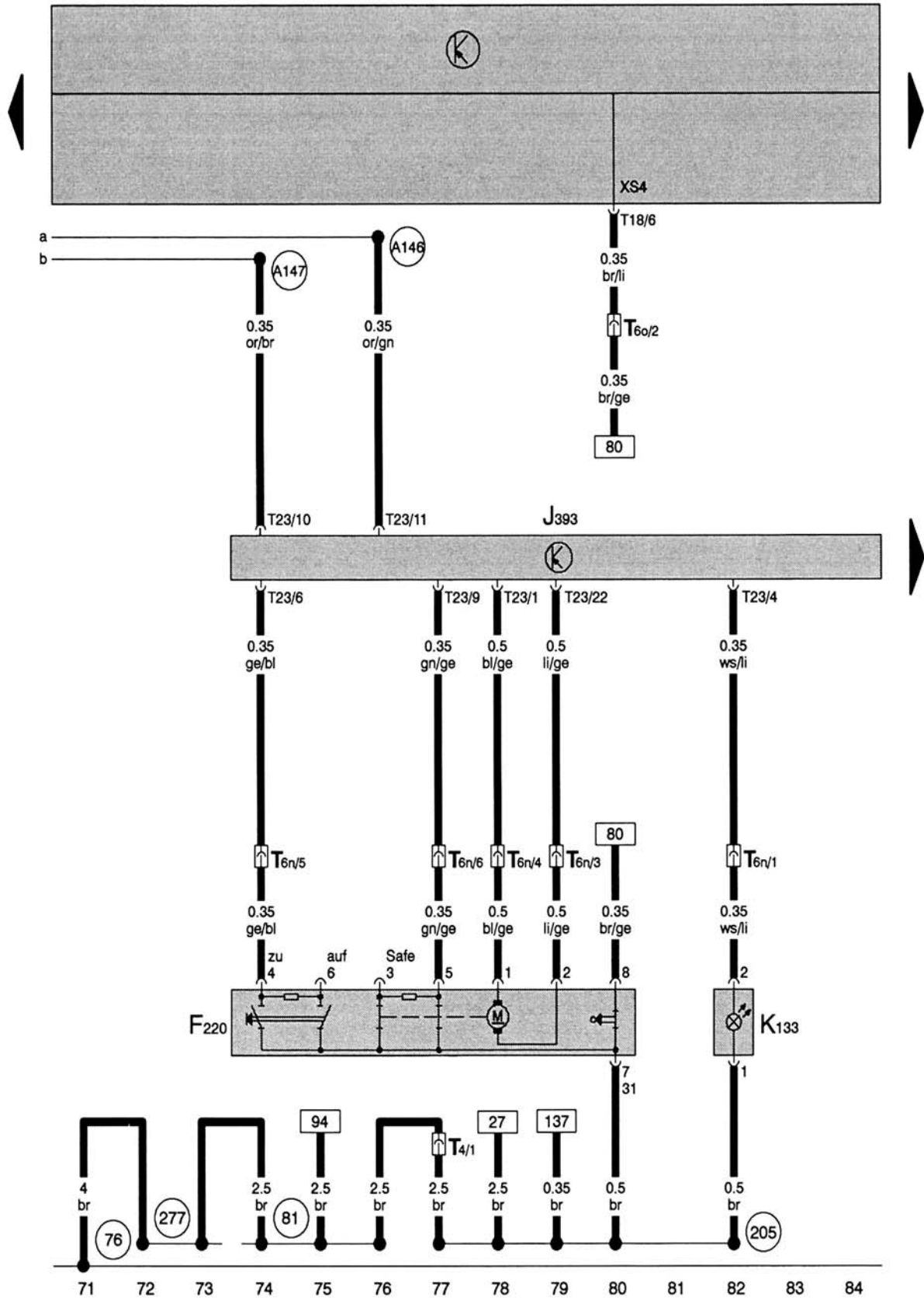

Verrouillage centralisé AVD

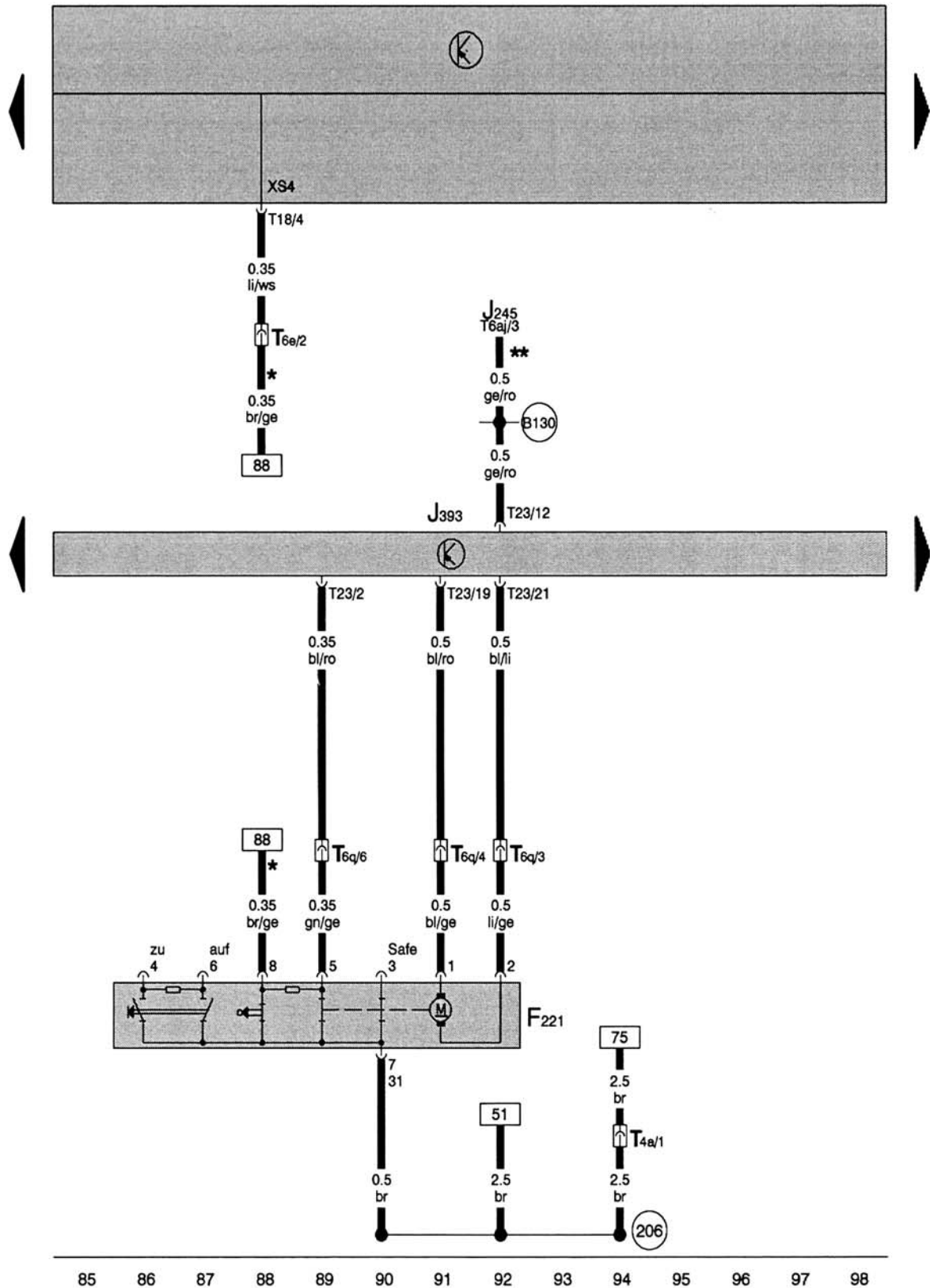

* Véhicule avec verrouillage centralisé / ** Véhicule avec toit ouvrant

Verrouillage centralisé ARG

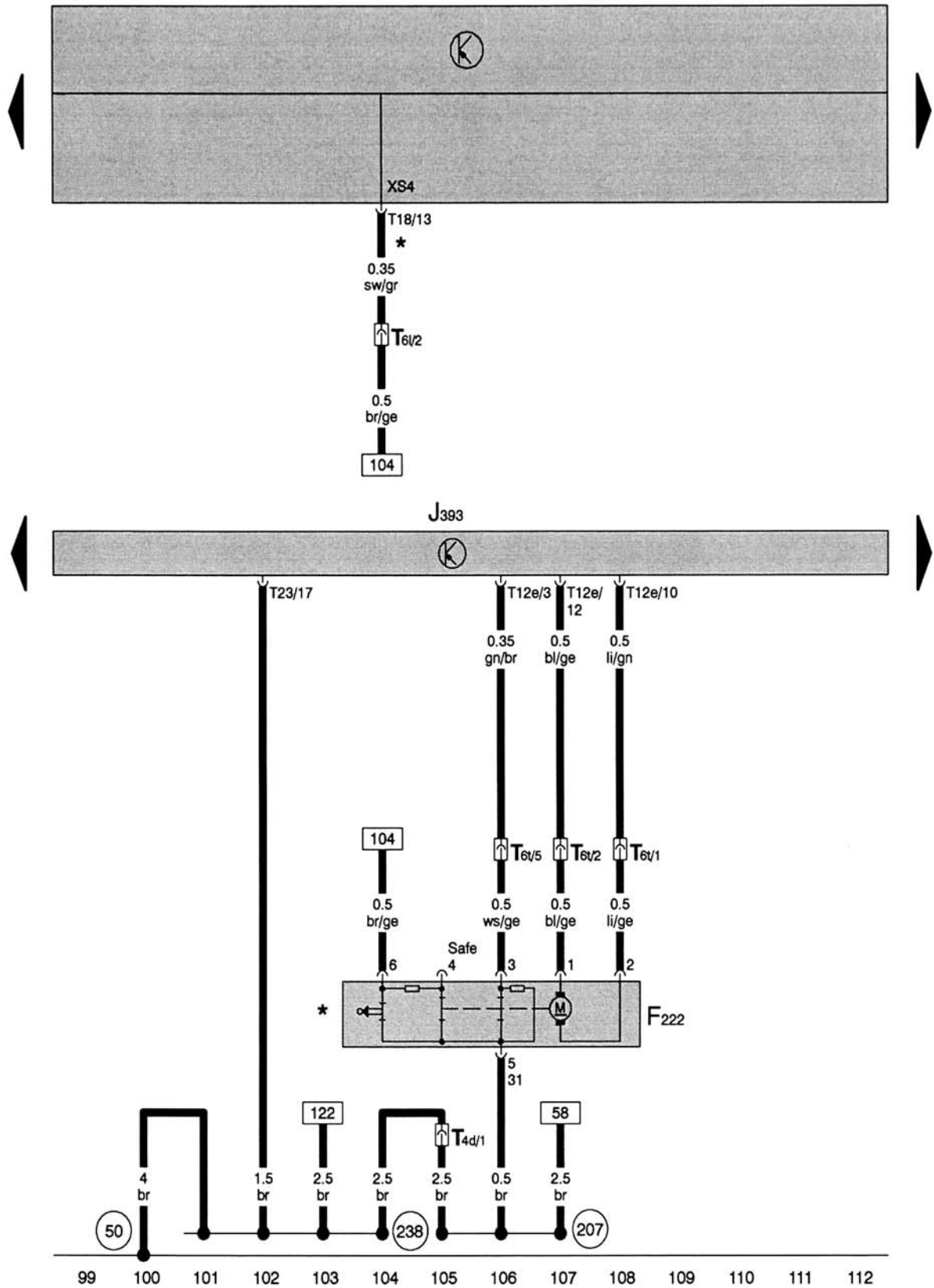

* Uniquement pour véhicule avec 4 portes

Verrouillage centralisé ARD

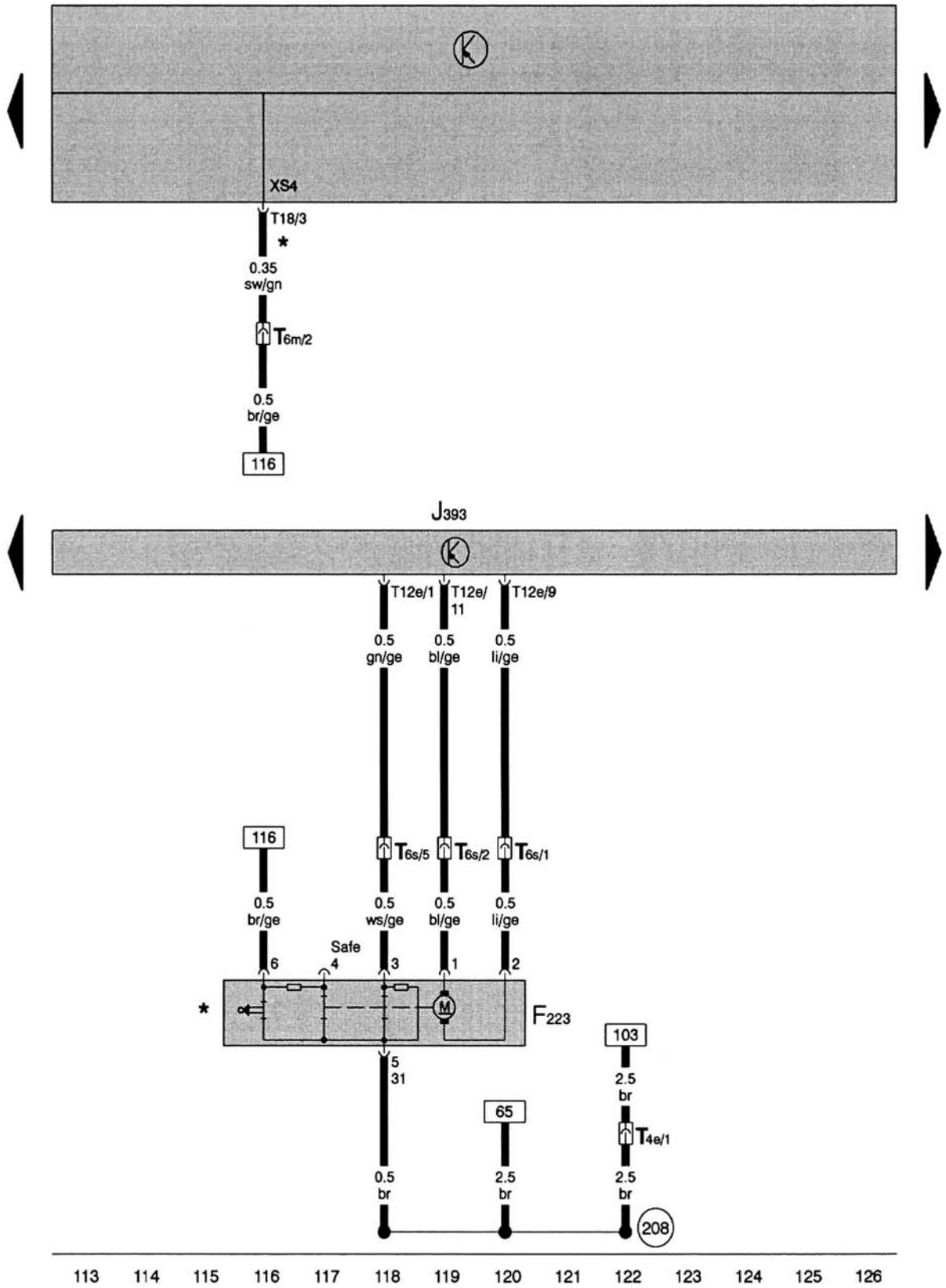

* Uniquement pour véhicule avec 4 portes

Contacteur de verrouillage centralisé

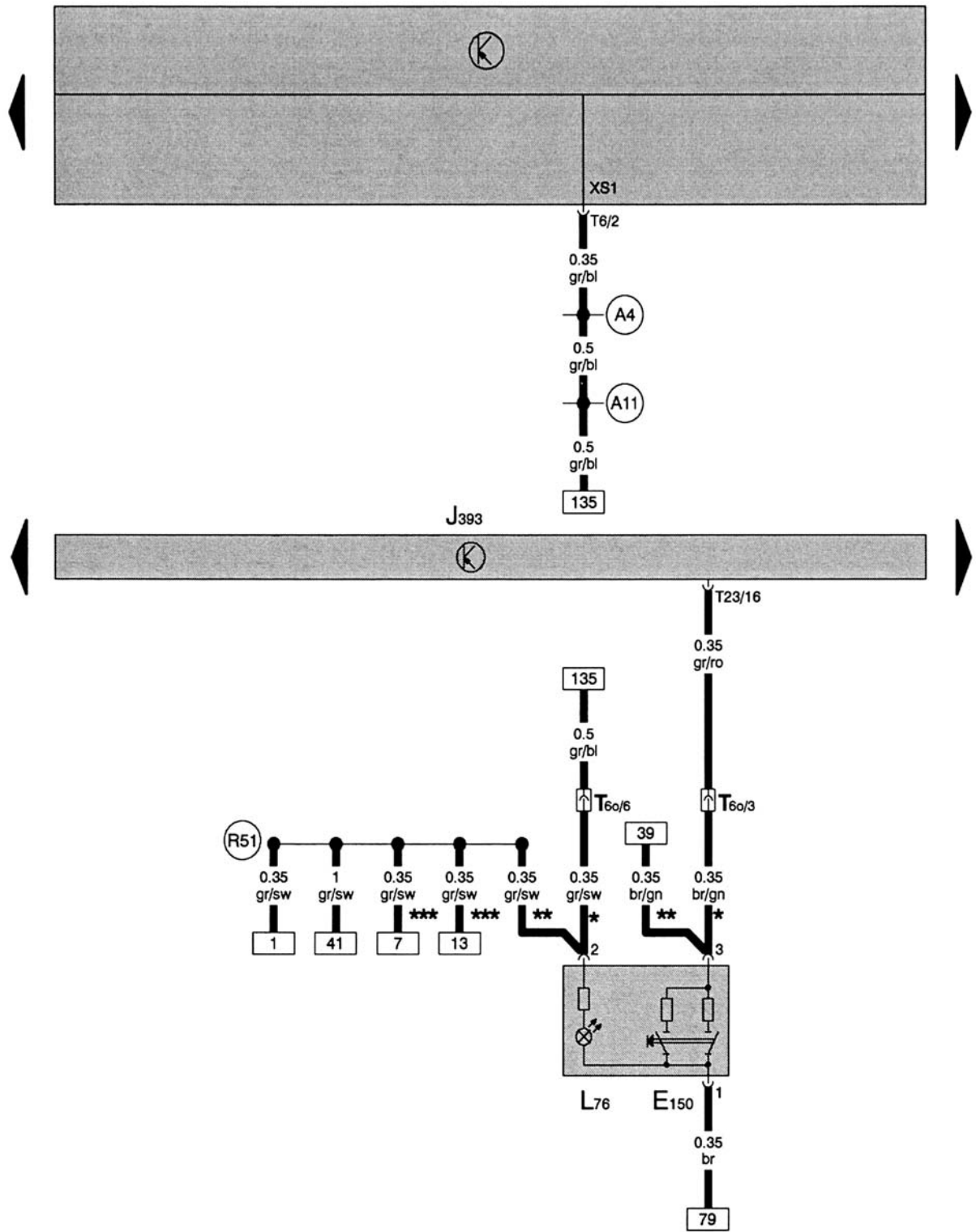

127 128 129 130 131 132 133 134 135 136 137 138 139 140

* Véhicule sans lève-vitres / ** Véhicule avec lève-vitres / *** Véhicule avec lève-vitres AR

DISPOSITIF A COMMANDE ELECTRIQUE

Verrouillage hayon et avertisseurs sonore alarme

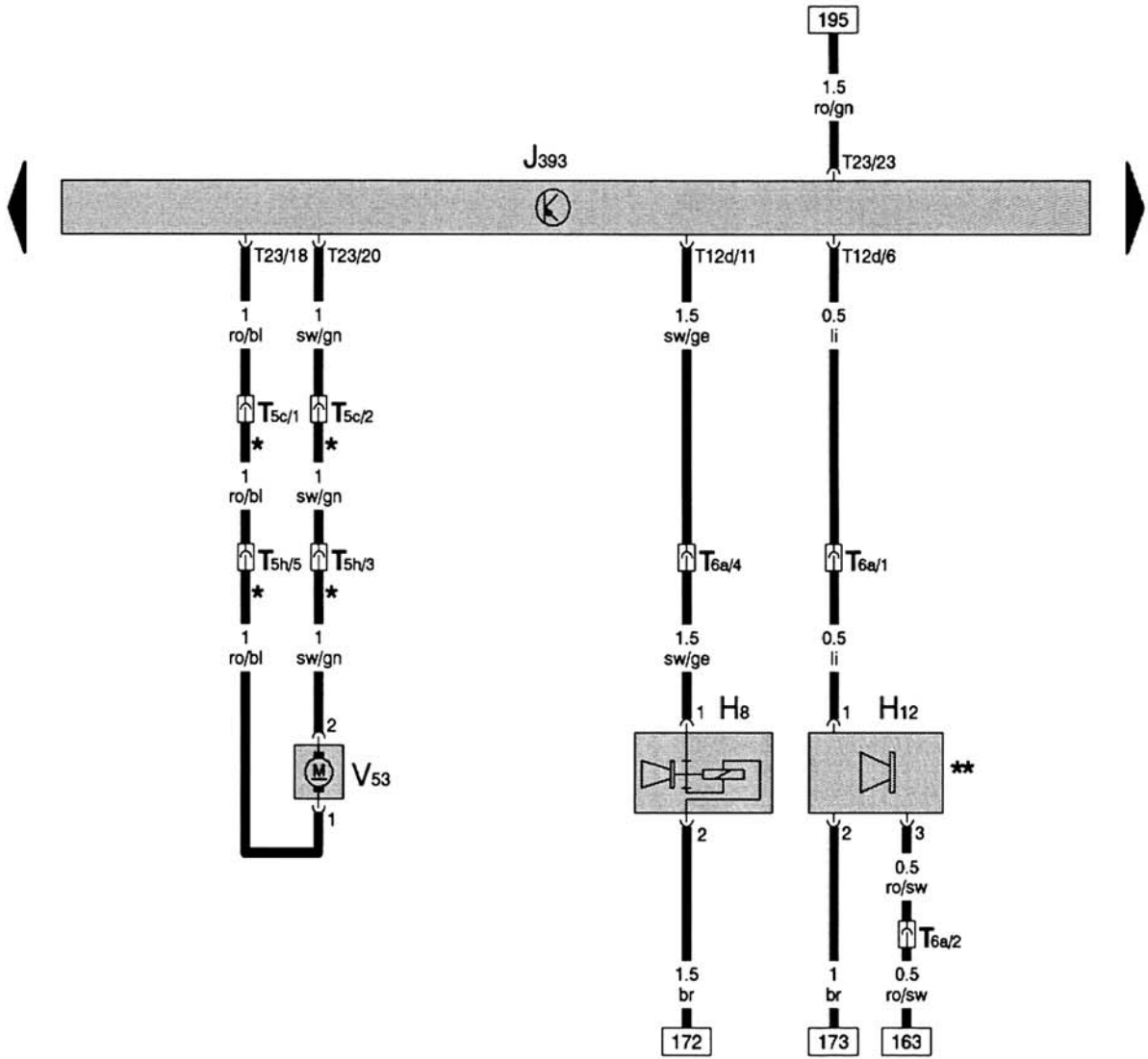
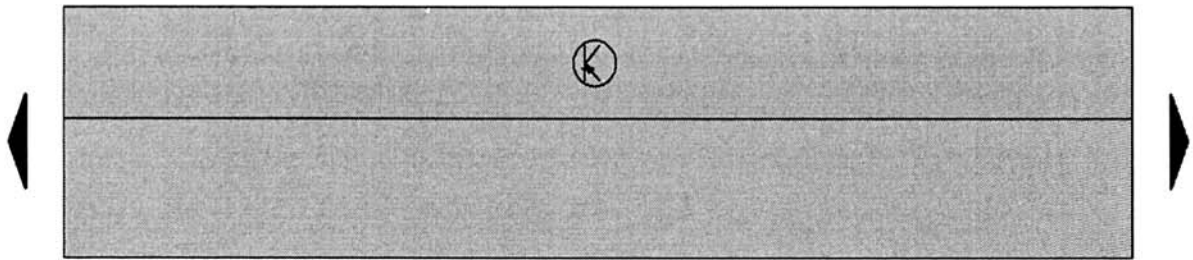

* Véhicule avec verrouillage centralisé / ** Véhicule avec deux avertisseurs sonore

Alarme

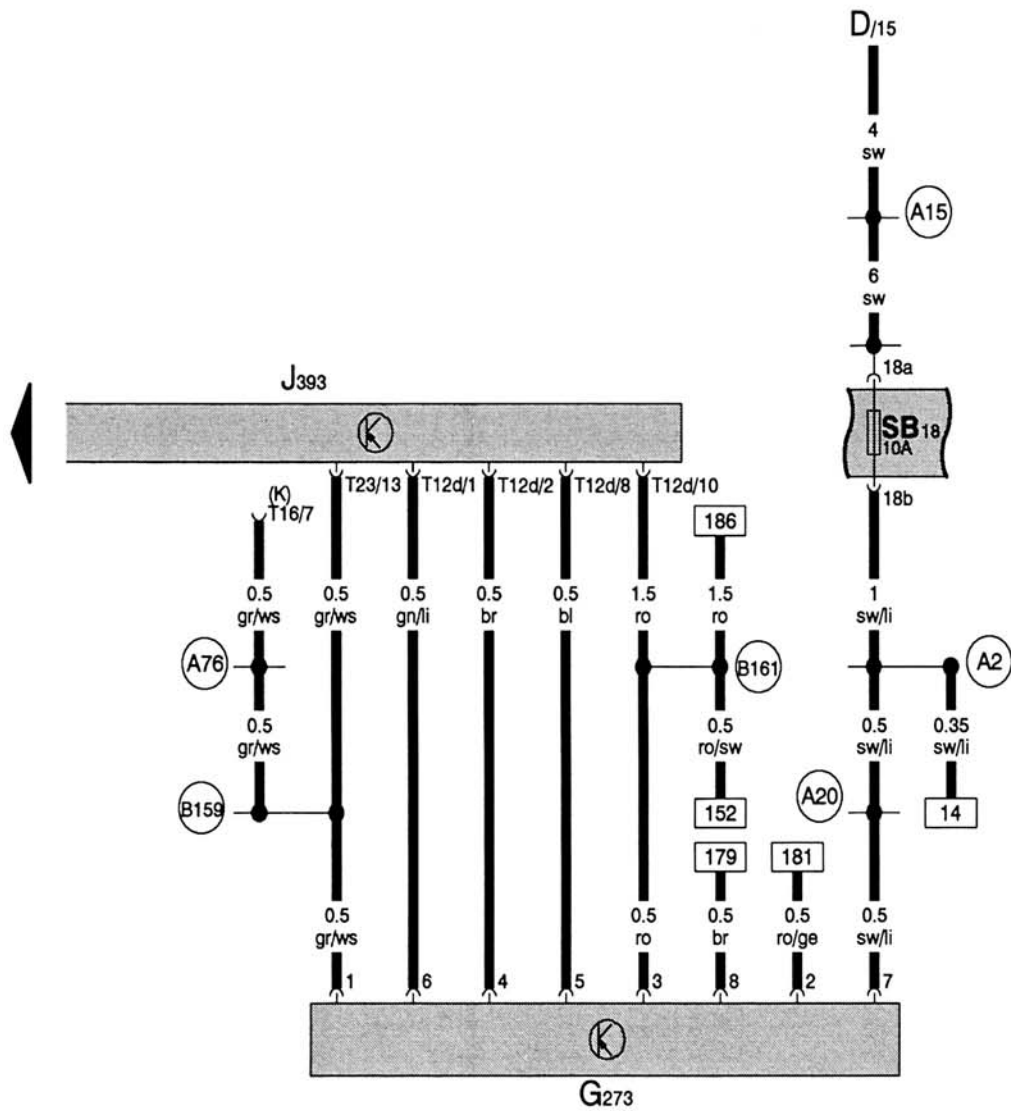
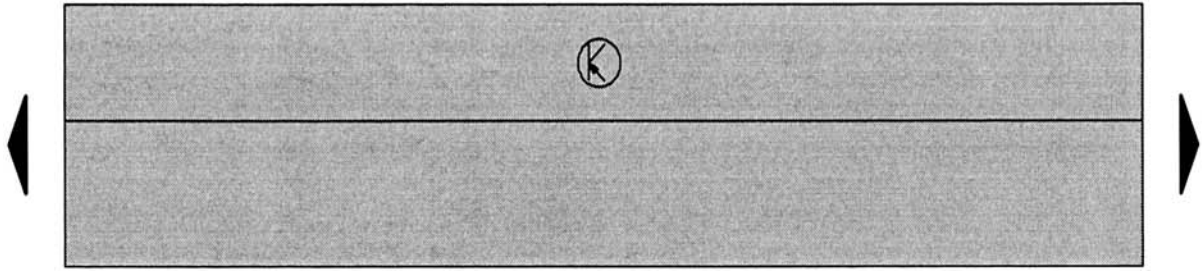

155 156 157 158 159 160 161 162 163 164 165 166 167 168

DISPOSITIF A COMMANDE ELECTRIQUE

Alarme

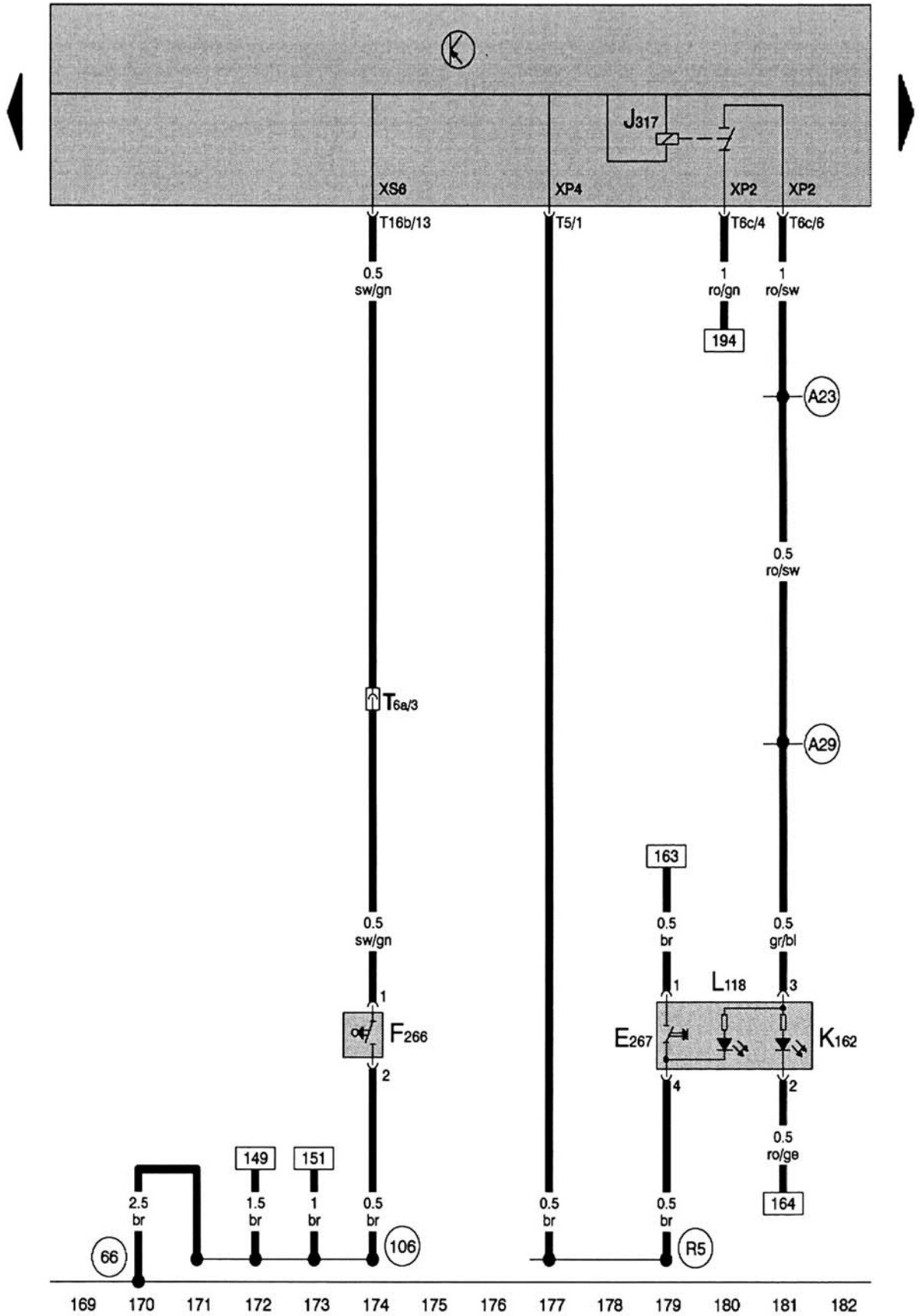

Boîtier-fusibles habitacle

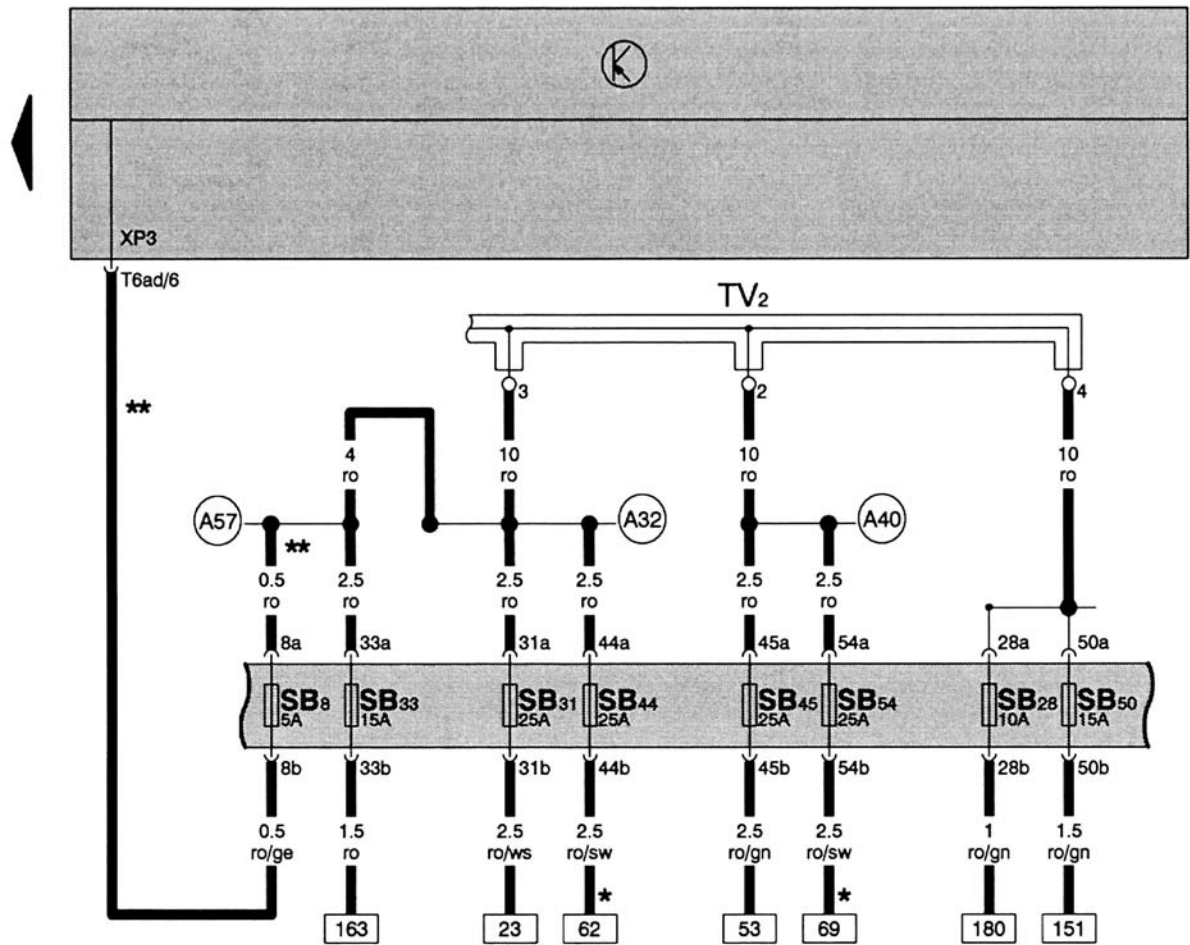

183 184 185 186 187 188 189 190 191 192 193 194 195 196

* Véhicule avec 4 portes / ** Véhicules avec rétroviseurs électrique

sommaire

SEAT
Ibiza
1.9 TDI
 moteurs 100 ch et 130 ch



SCHEMAS ELECTRIQUES



ARCHITECTURE ELECTRIQUE



ARCHITECTURE ELECTRONIQUE



MOTOPROPULSION



AIDE A LA CONDUITE



SIGNALISATION – ECLAIRAGE



SECURITE

INFORMATION AU CONDUCTEUR



DISPOSITIF A COMMANDE ELECTRIQUE



CONFORT HABITACLE



LECTURE DES SCHEMAS

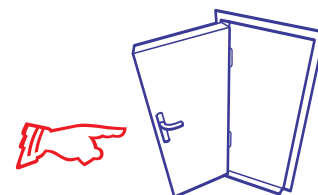

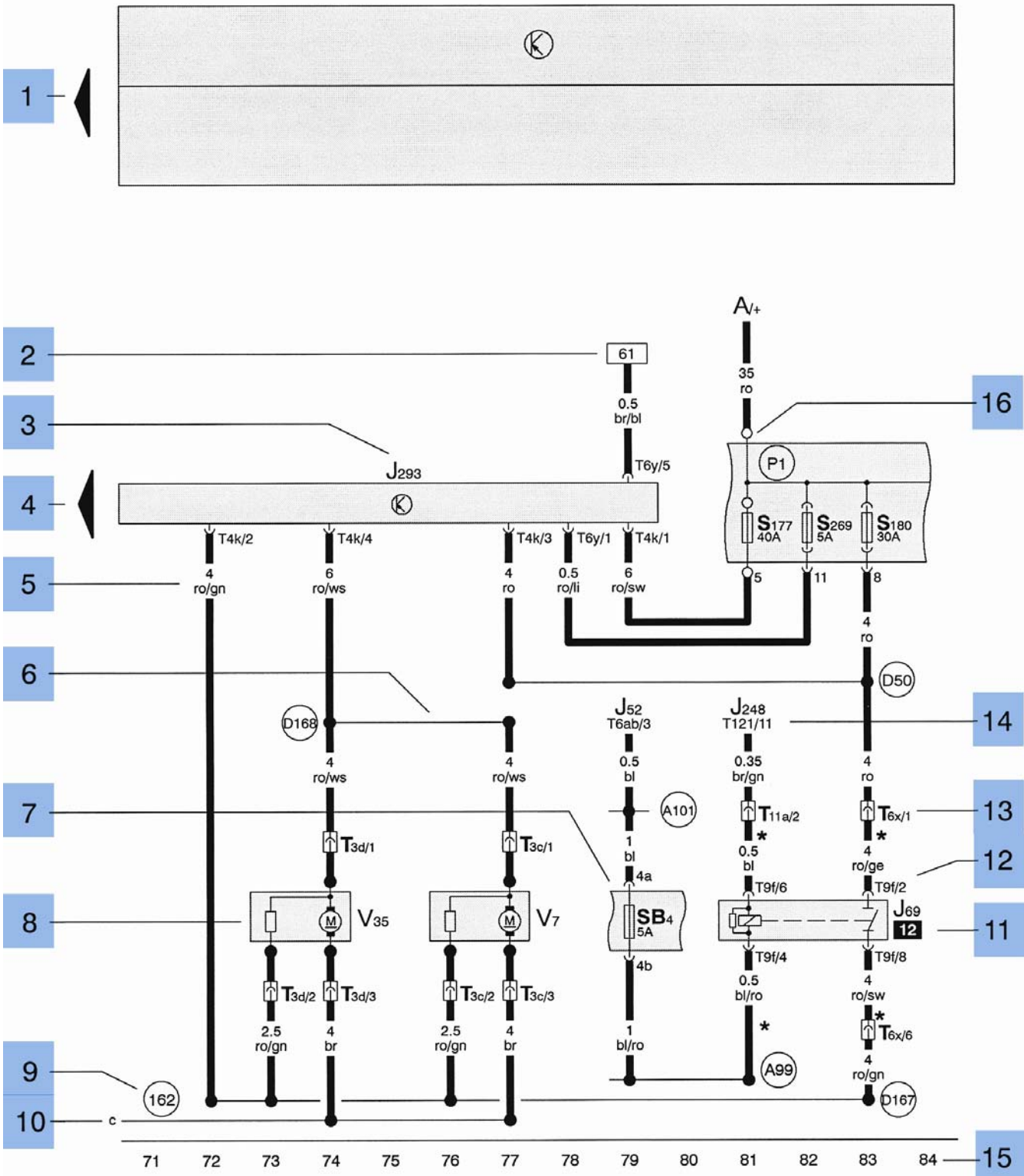

1. Flèche :

✚ La flèche indique la suite du circuit électrique sur la page suivante du schéma électrique.

2. Référence sur la suite de la conduite :

✚ Le numéro de la case indique le numéro de ligne où continue la conduite du parcours de courant.

3. Dénomination d'un composant :

✚ Dans la légende on trouve le nom du composant.

4. Flèche :

✚ La flèche indique la suite du composant sur la page suivante du schéma électrique.

5. Diamètre (en mm²) et couleur de câble

6. Connexion interne (raie fine) :

✚ Cette connexion n'existe pas comme une conduite. Cependant, les connexions internes sont des connexions conductrices électriques et permettent la circulation du courant dans les composants et câblages.

7. Dénomination d'un fusible :

✚ Ex : fusible numéro 4 (5 ampères) dans boîtier-fusibles habitacle.

8. Symbole du composant

9. Dénomination d'un point de masse ou d'une connexion à la masse dans le câblage

10. Référence sur la suite d'une connexion interne :

✚ La lettre indique la suite de la connexion sur la page suivante.

11. Numéro d'emplacement d'un relais :

✚ Indique l'emplacement du relais dans le boîtier relais.

12. Dénomination d'une borne :

✚ Désigne une borne, qui se trouve sur la pièce originale et/ou le numéro de contact d'un connecteur multiple.

13. Identification d'une connexion à fiches dans le câblage :

✚ Identifie la connexion multifiches, le nombre de raccords et le numéro du raccord utilisé.
Ex : T6x/1 : connexion à fiche T6x, 6 raccords, contact 1.

14. Référence sur la suite de la conduite vers un composant :

✚ Ex : calculateur de gestion moteur TDI J248 avec 121 raccords, contact 11.

15. Numéro de ligne :

✚ Pour faciliter la recherche des connexions.

16. Reproduction d'un boulon vissé, situé sur le boîtier-fusibles moteur :

✚ Le cercle blanc indique s'il s'agit d'une cosse mal vissée.

Gestion moteur 1/8

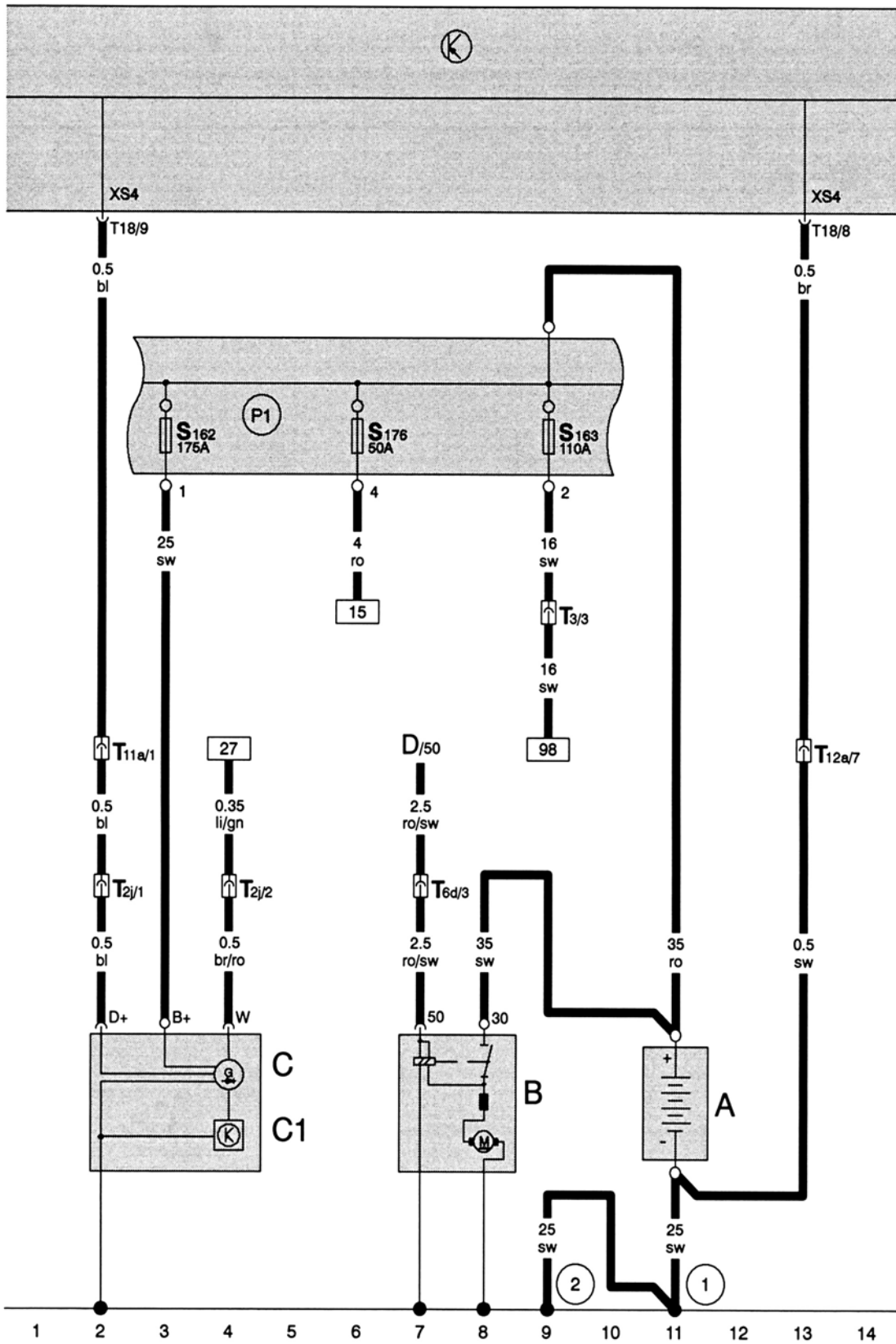

Gestion moteur 2/8

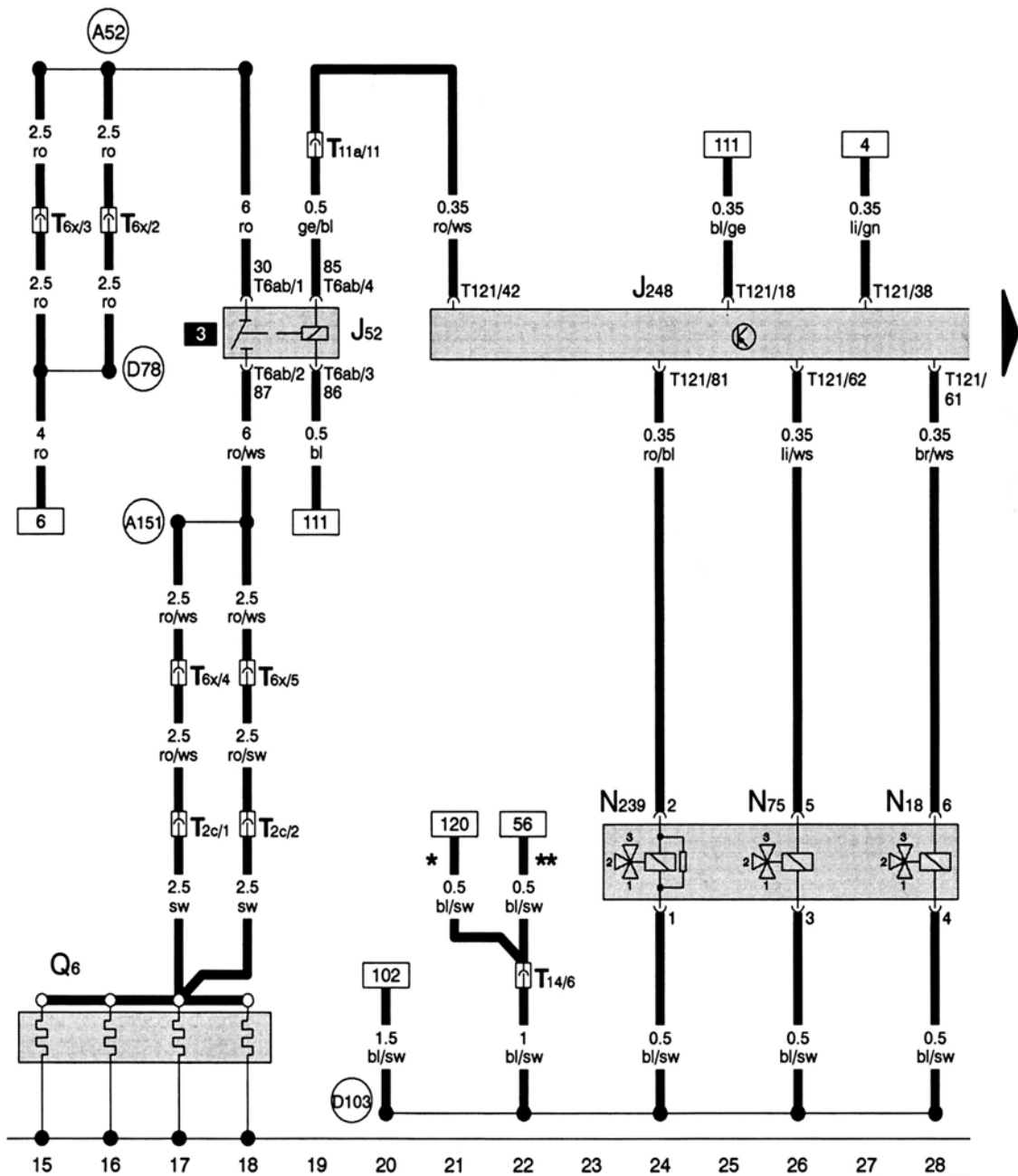
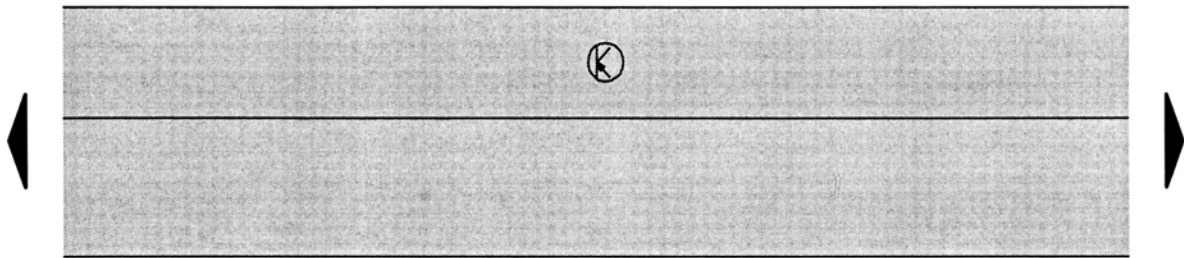

* Véhicule avec chauffage d'appoint / ** Véhicule sans chauffage d'appoint

Gestion moteur 3/8

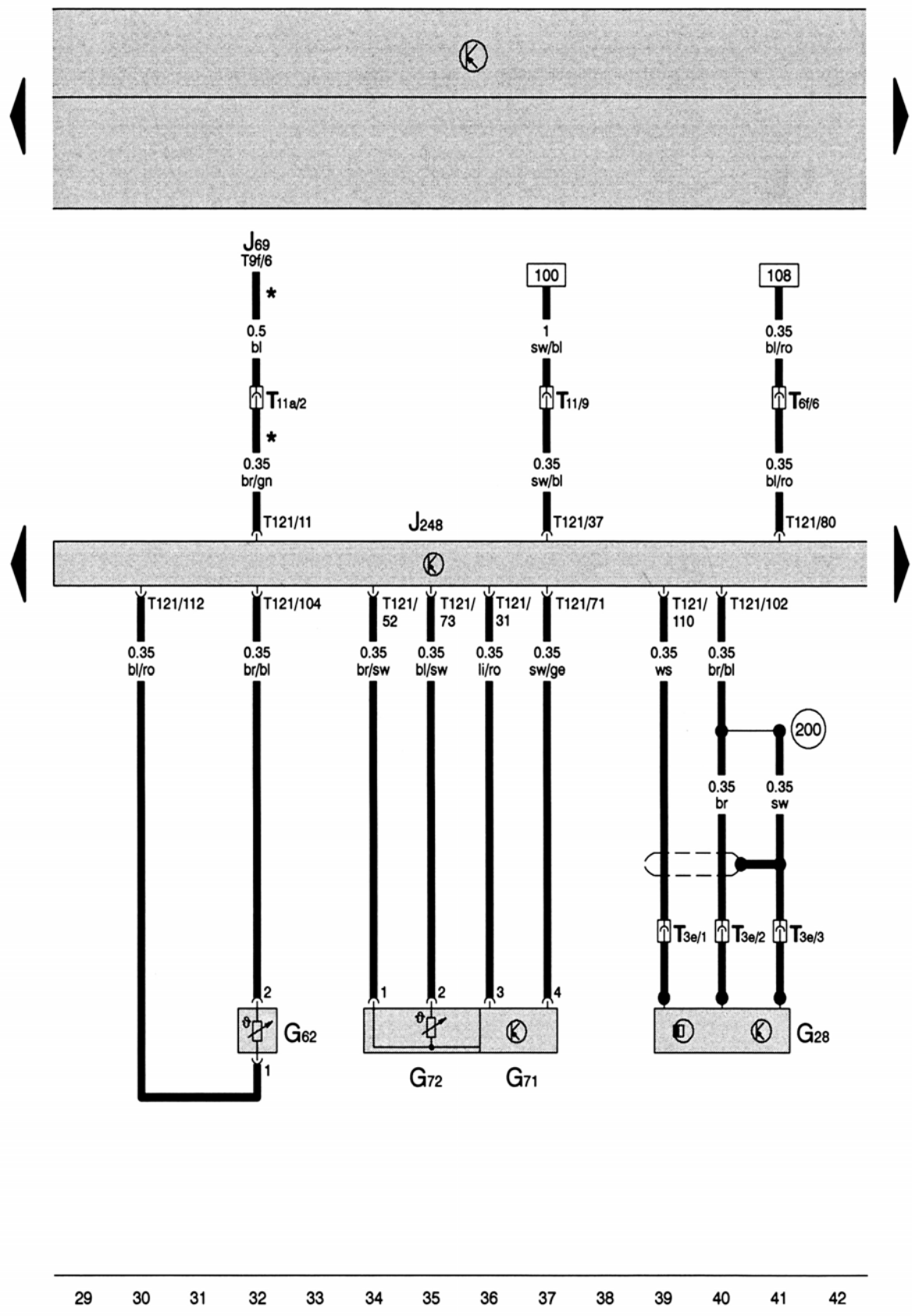

* Uniquement TDI 130

Gestion moteur 4/8

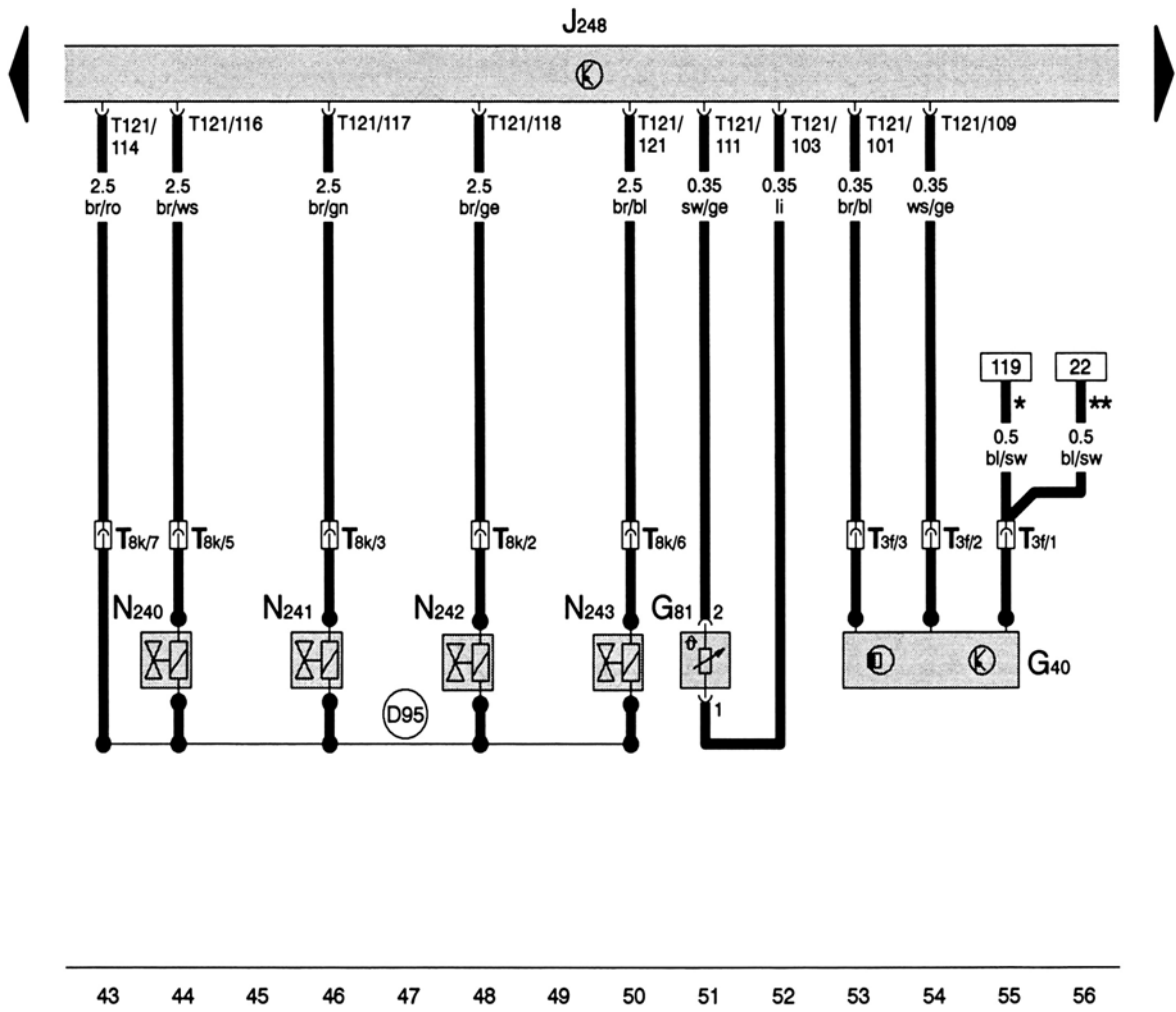
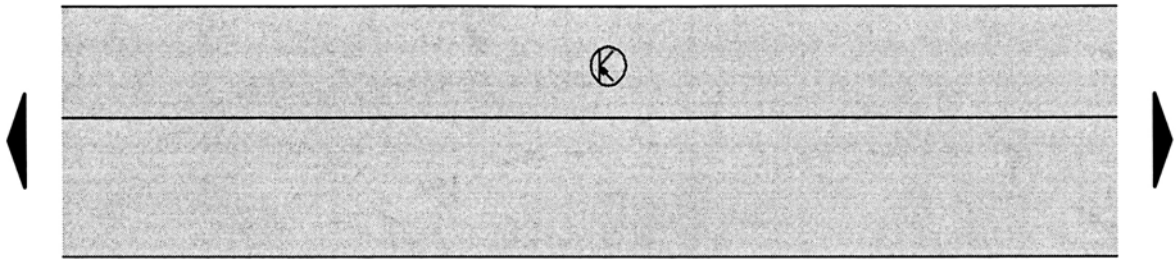

* Véhicule avec chauffage d'appoint / ** Véhicule sans chauffage d'appoint

Gestion moteur 5/8

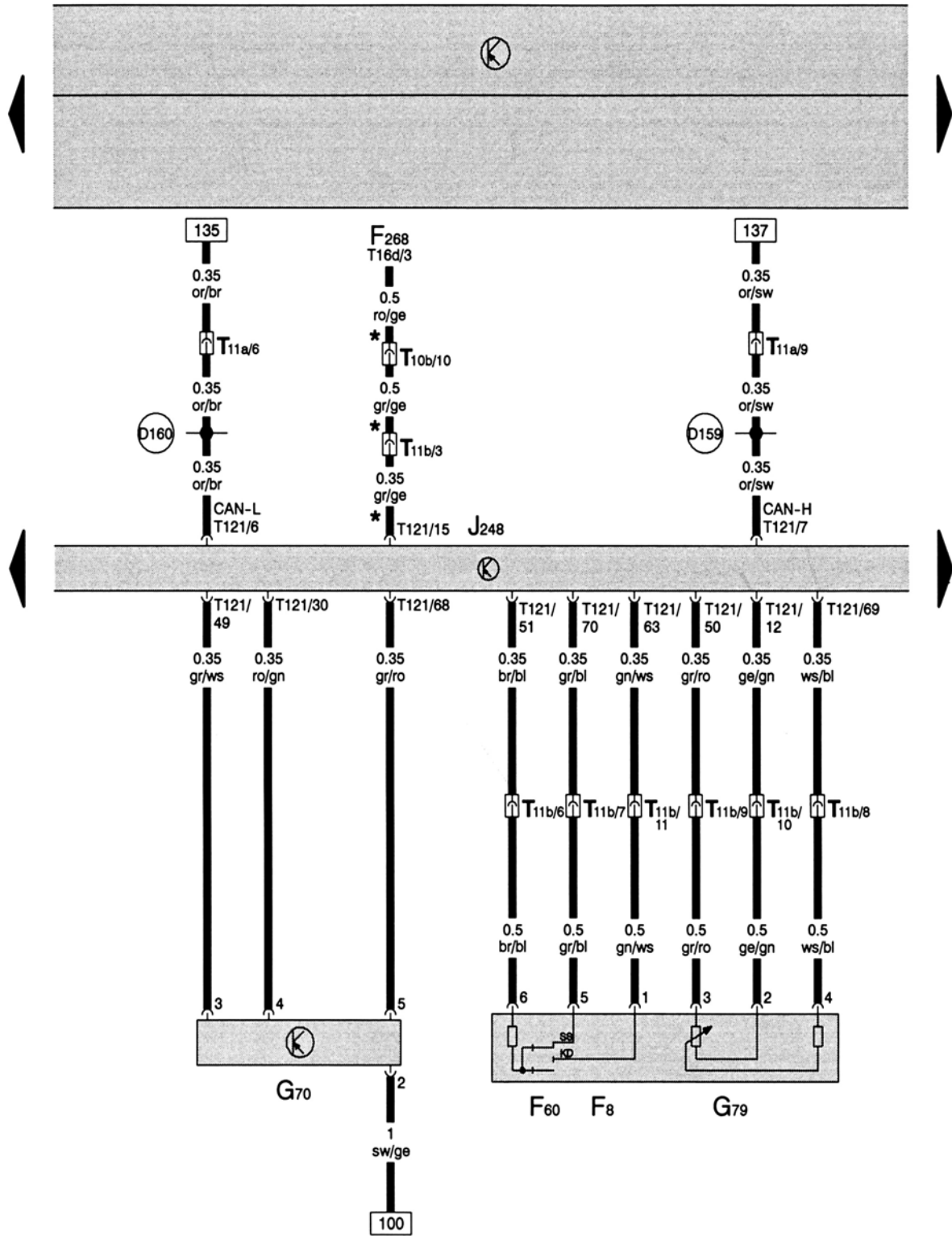

57 58 59 60 61 62 63 64 65 66 67 68 69 70

* Véhicule avec chauffage d'appoint

Gestion moteur 6/8

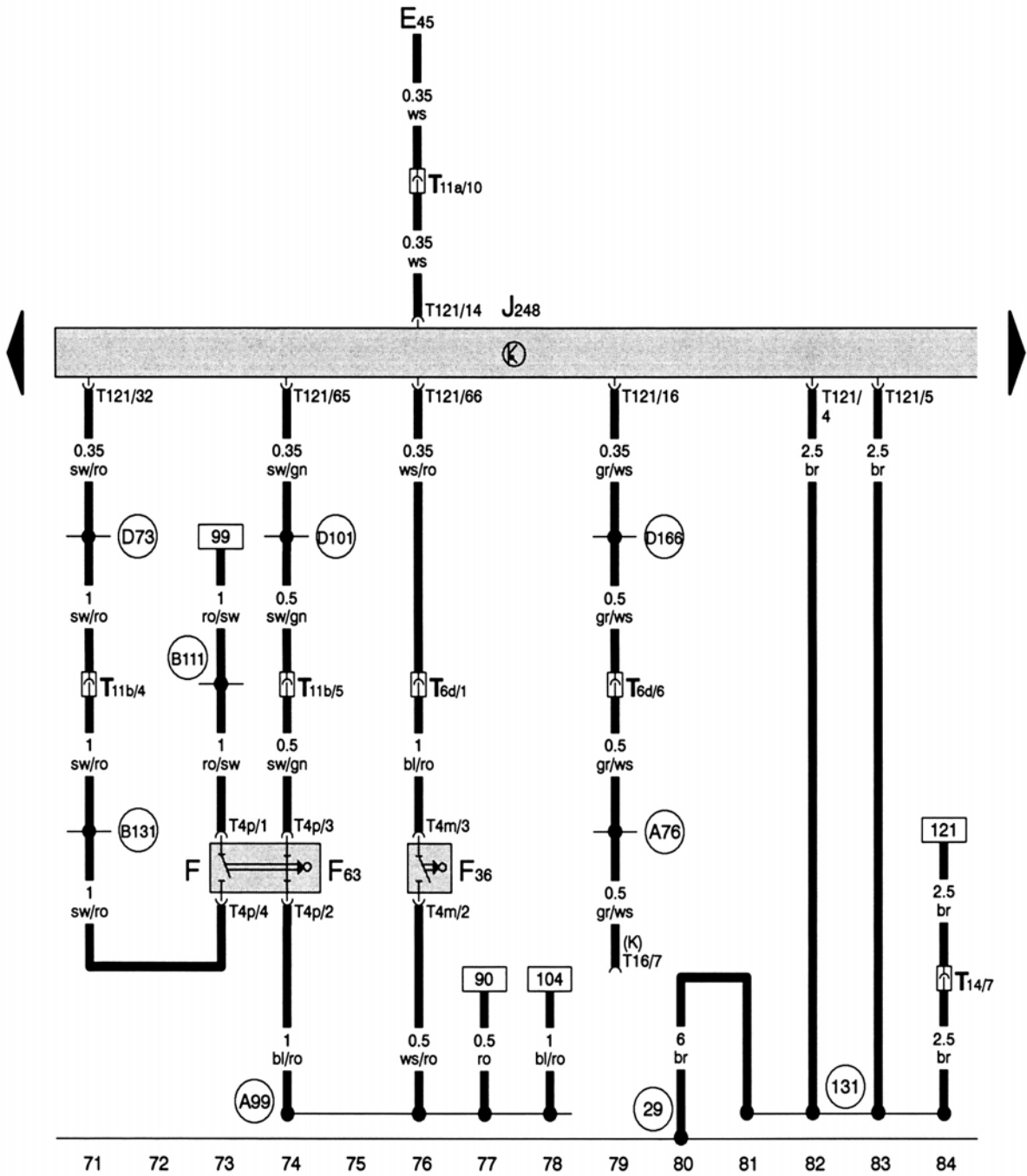
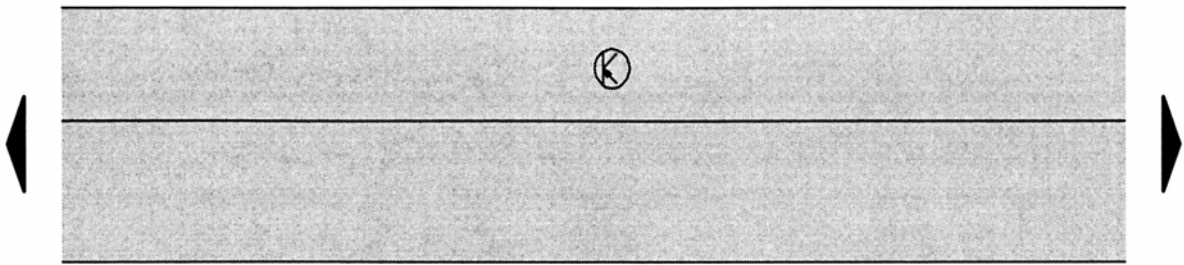

Gestion moteur 7/8

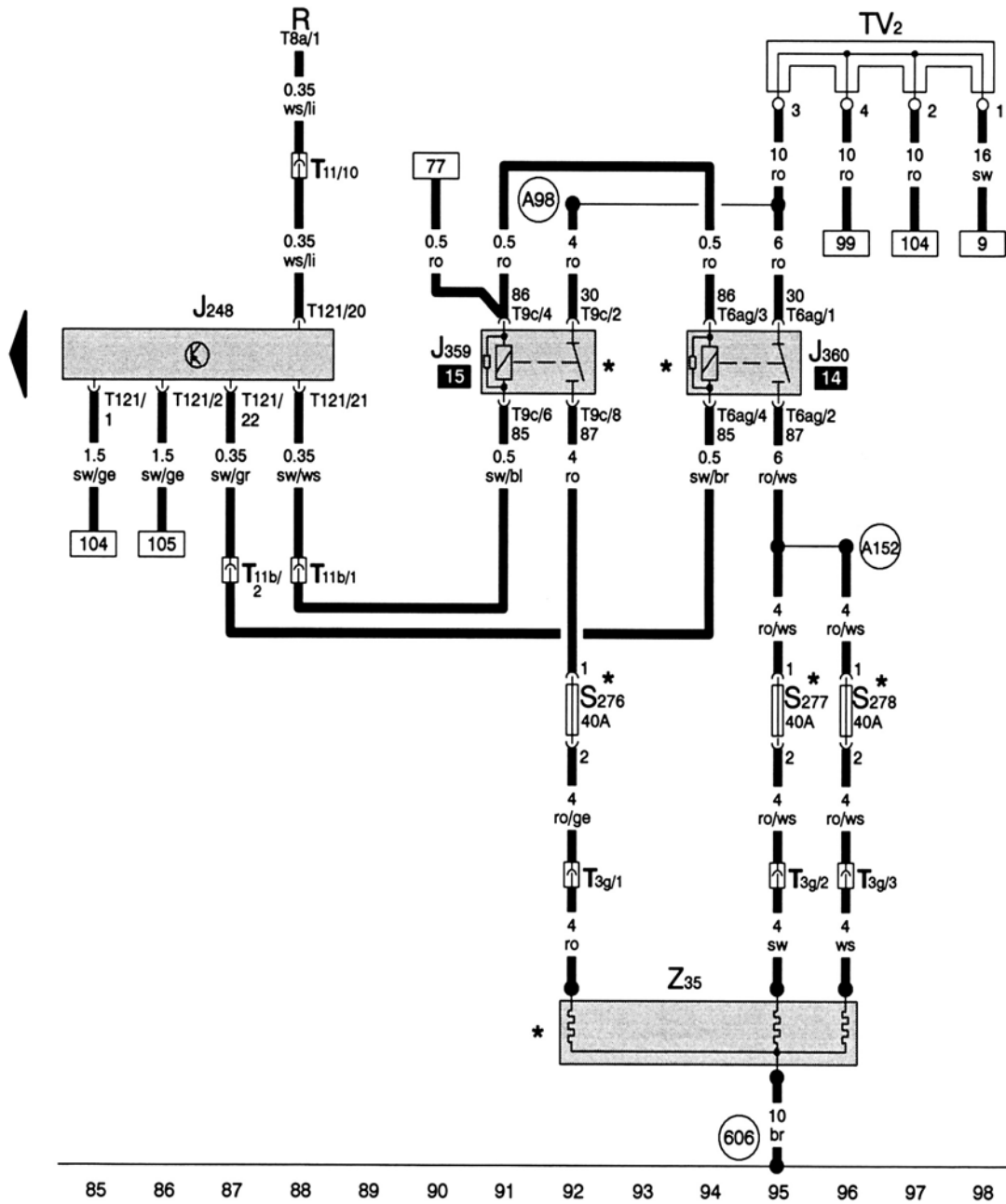
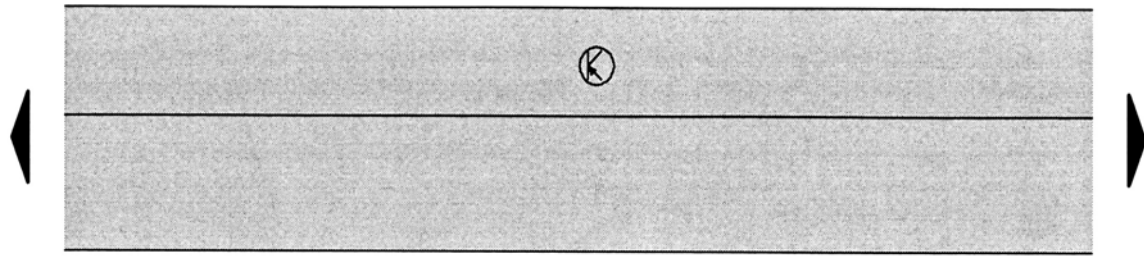

* Véhicule avec chauffage d'appoint

Gestion moteur 8/8

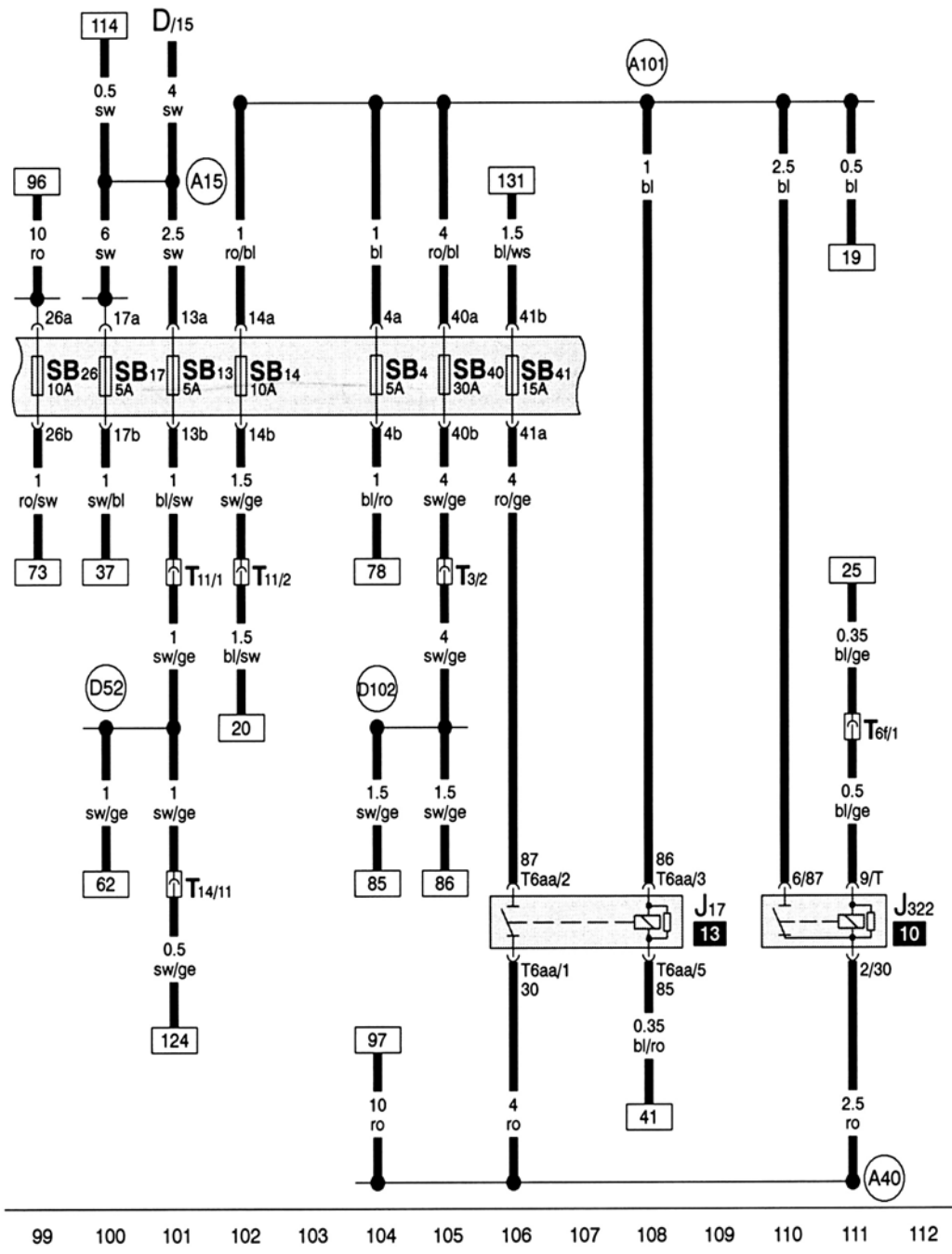
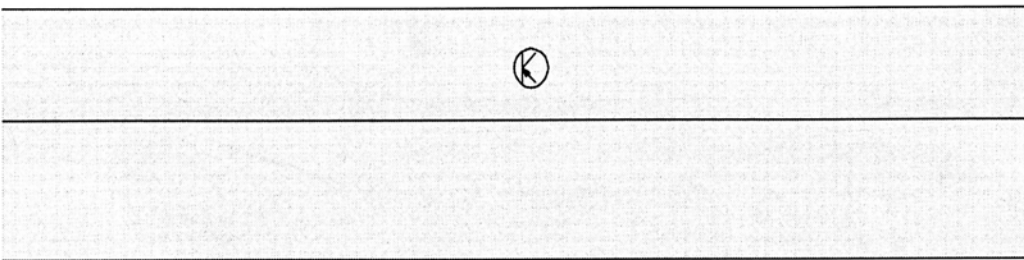

Informations de la gestion moteur au combiné d'instruments

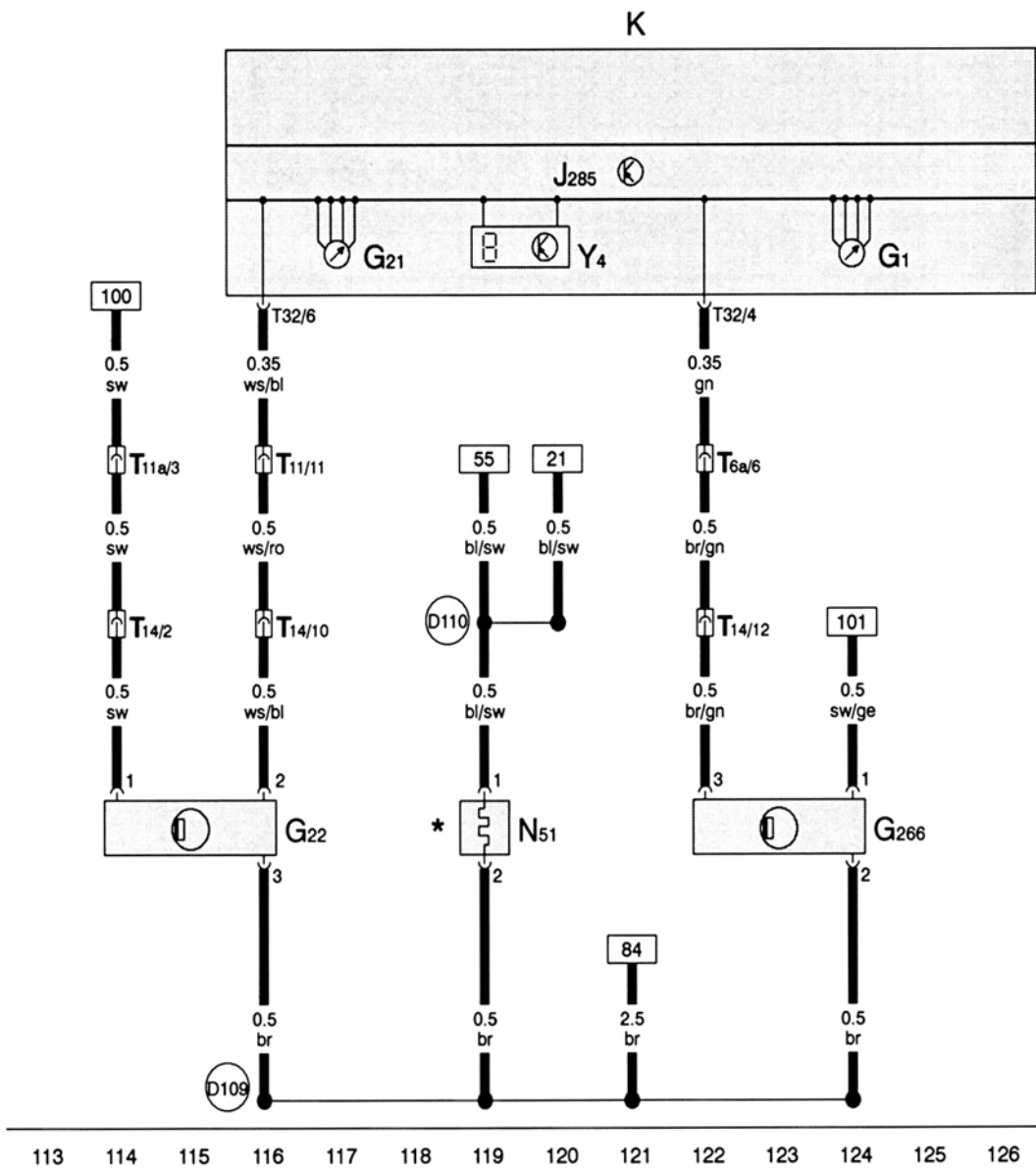
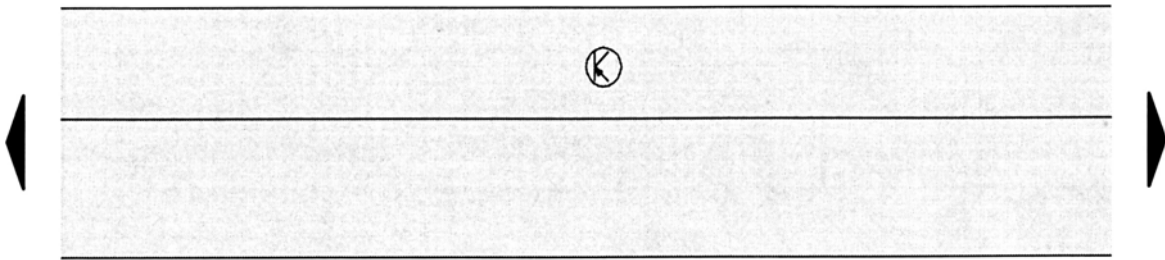

* Véhicule avec chauffage d'appoint

Informations de la gestion moteur au combiné d'instruments

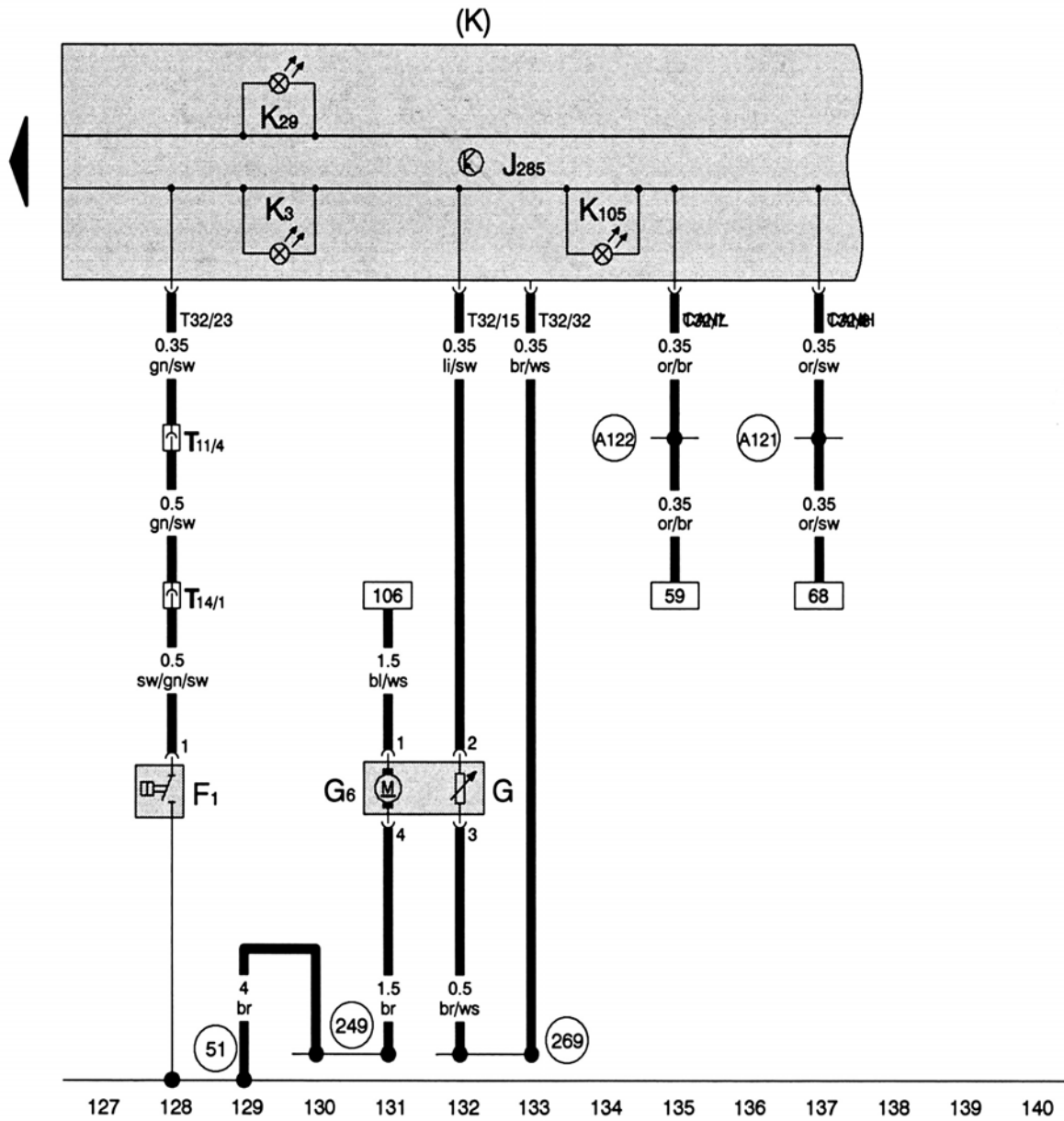
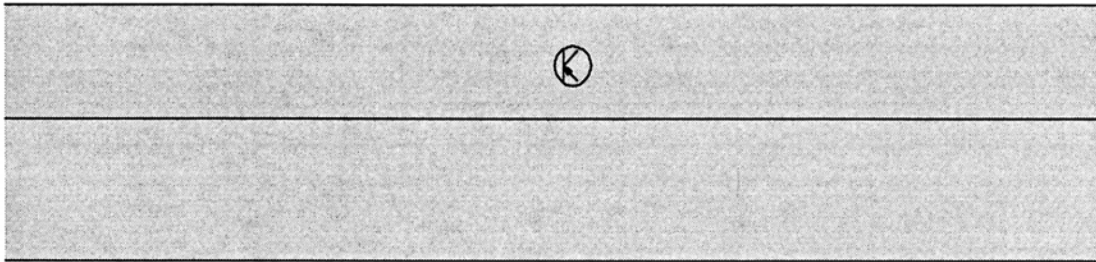

Refroidissement moteur 1/2

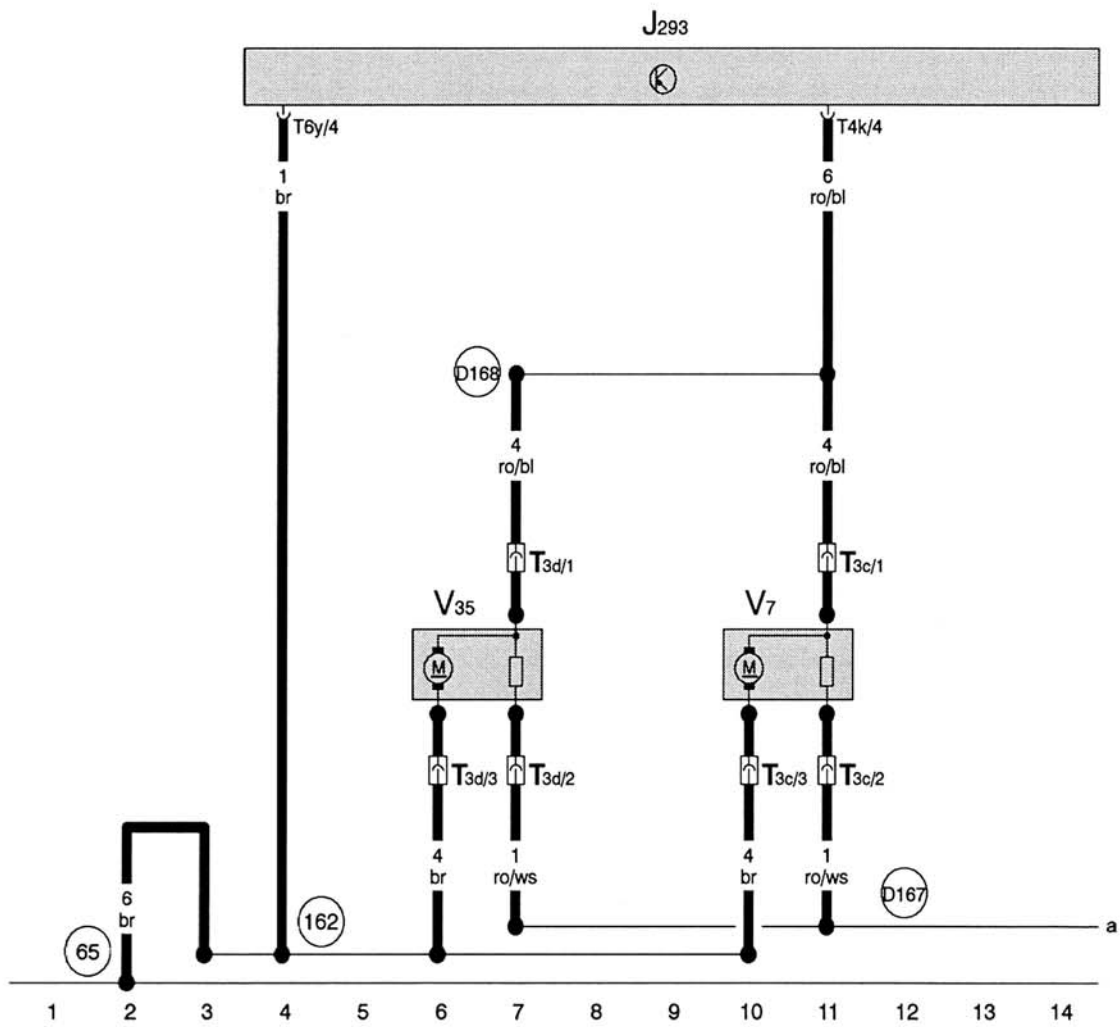
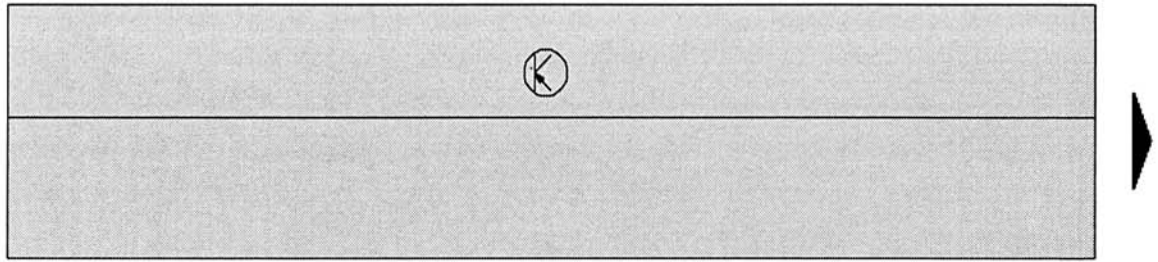

Refroidissement moteur 2/2

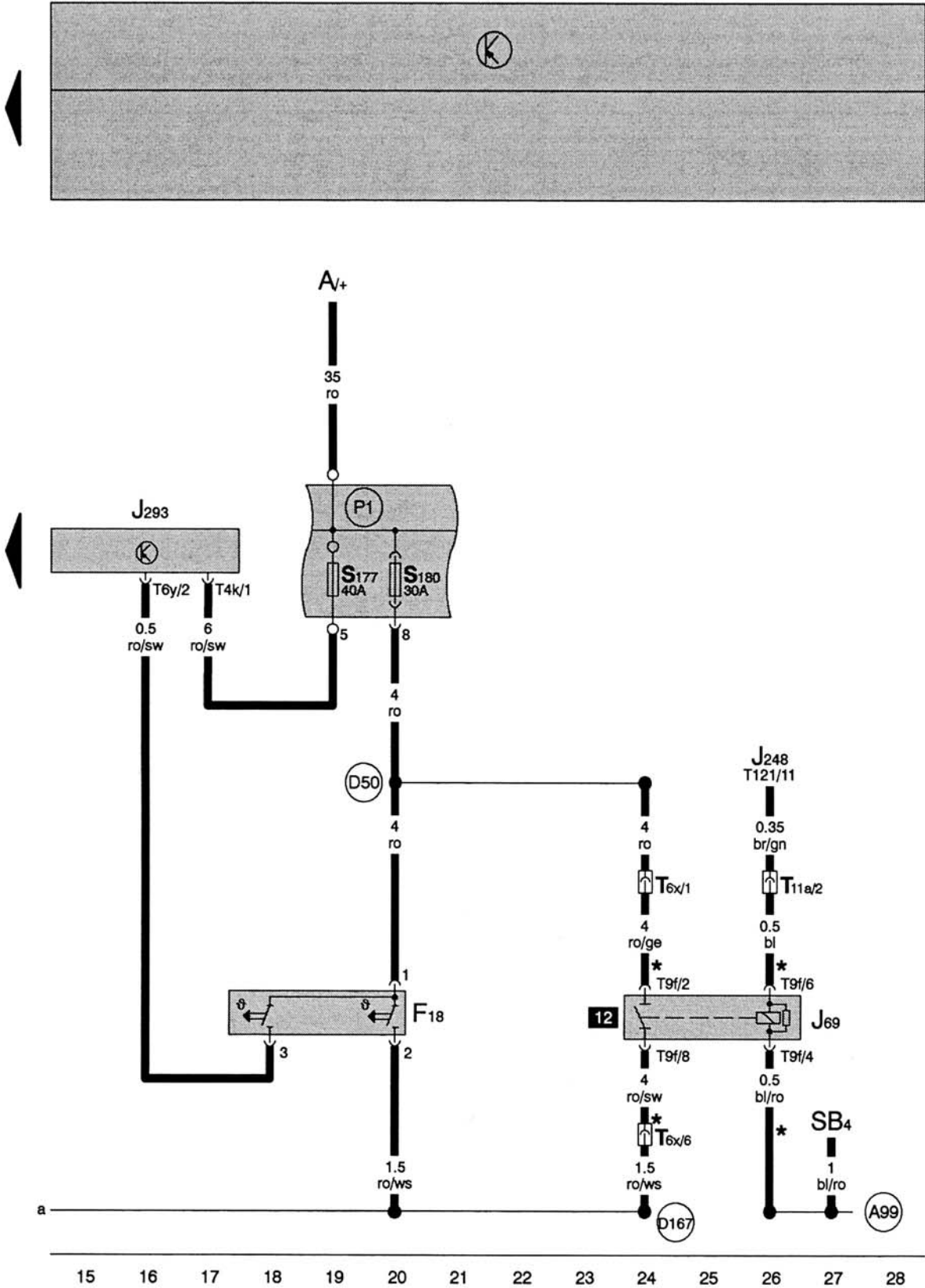

* Uniquement TDI 130

Airbags

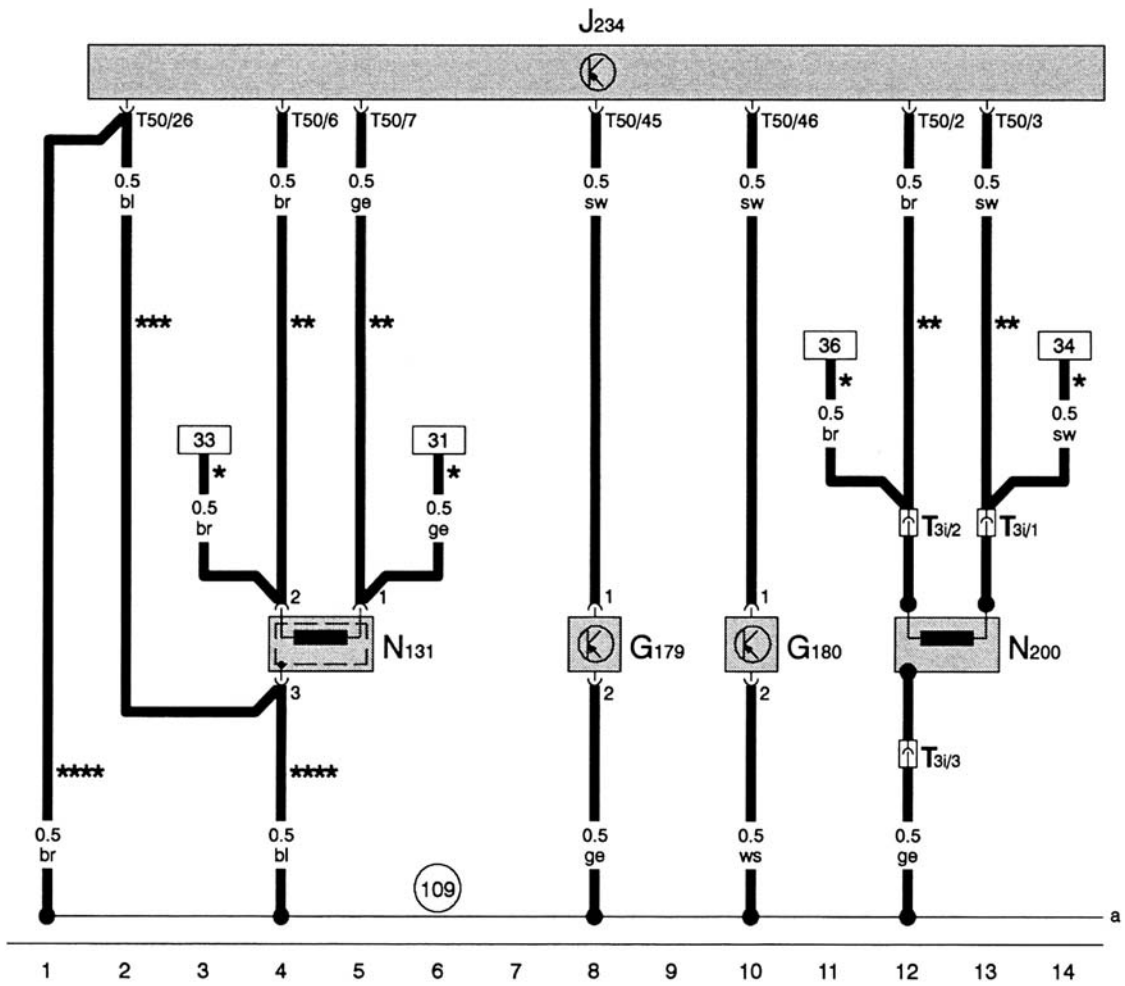
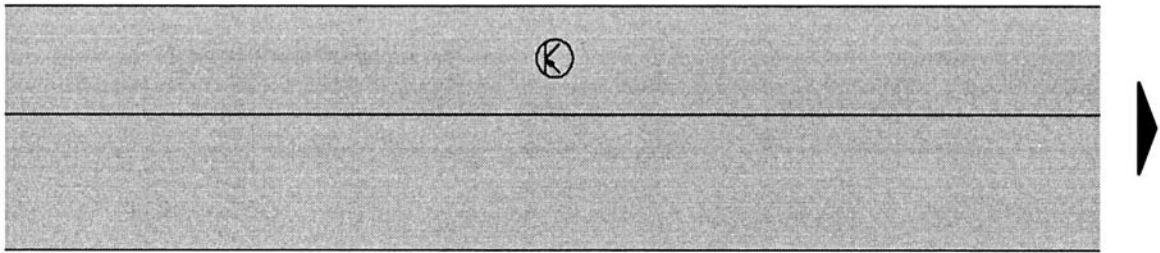

* Pour véhicule avec désactivation airbag passager / ** et *** Pour véhicule sans désactivation airbag passager / **** Pour véhicule avec airbag latéral

Airbags et prétensionneurs de ceintures de sécurité

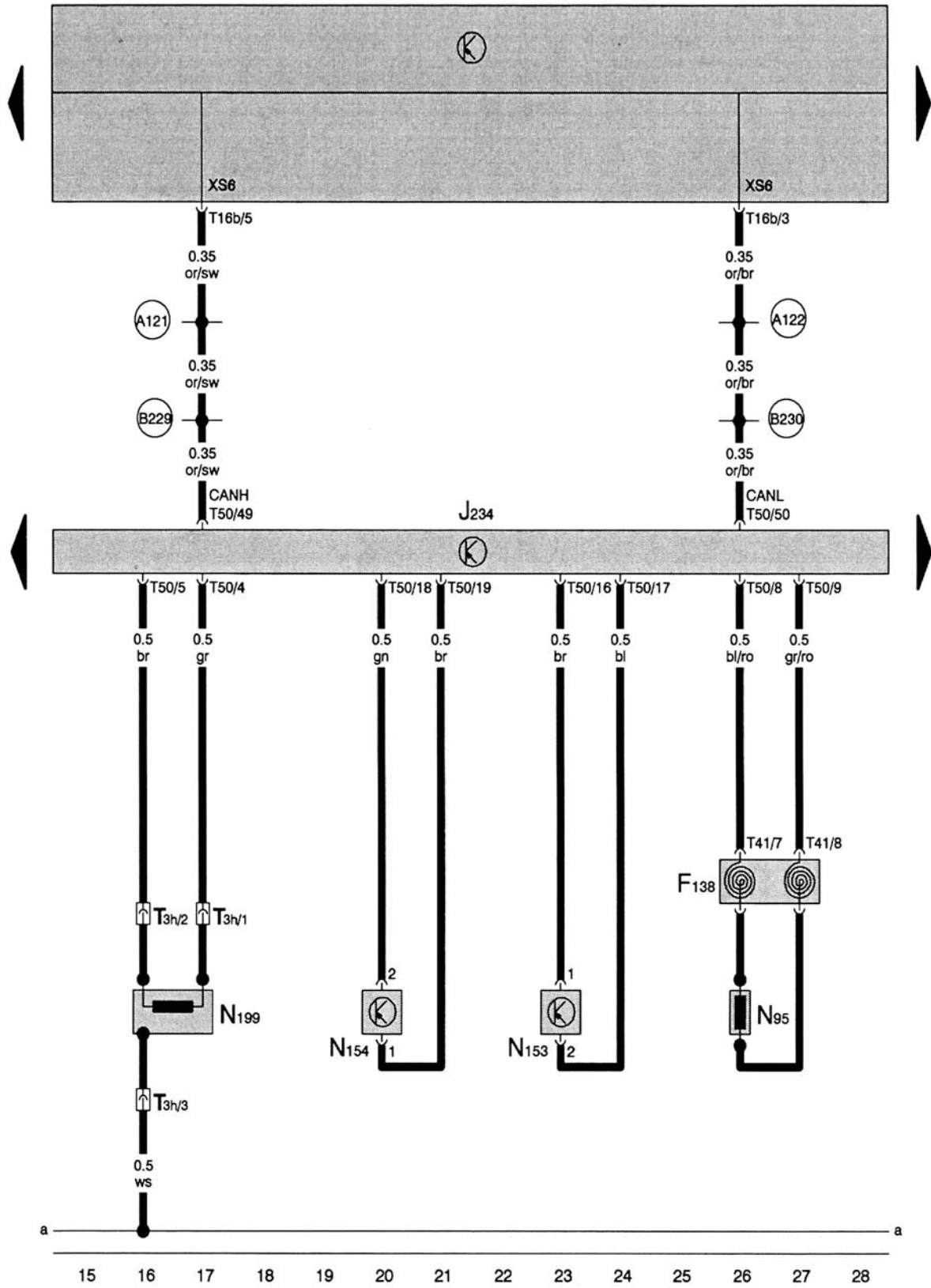

Contacteur à clé de désactivation airbags passager

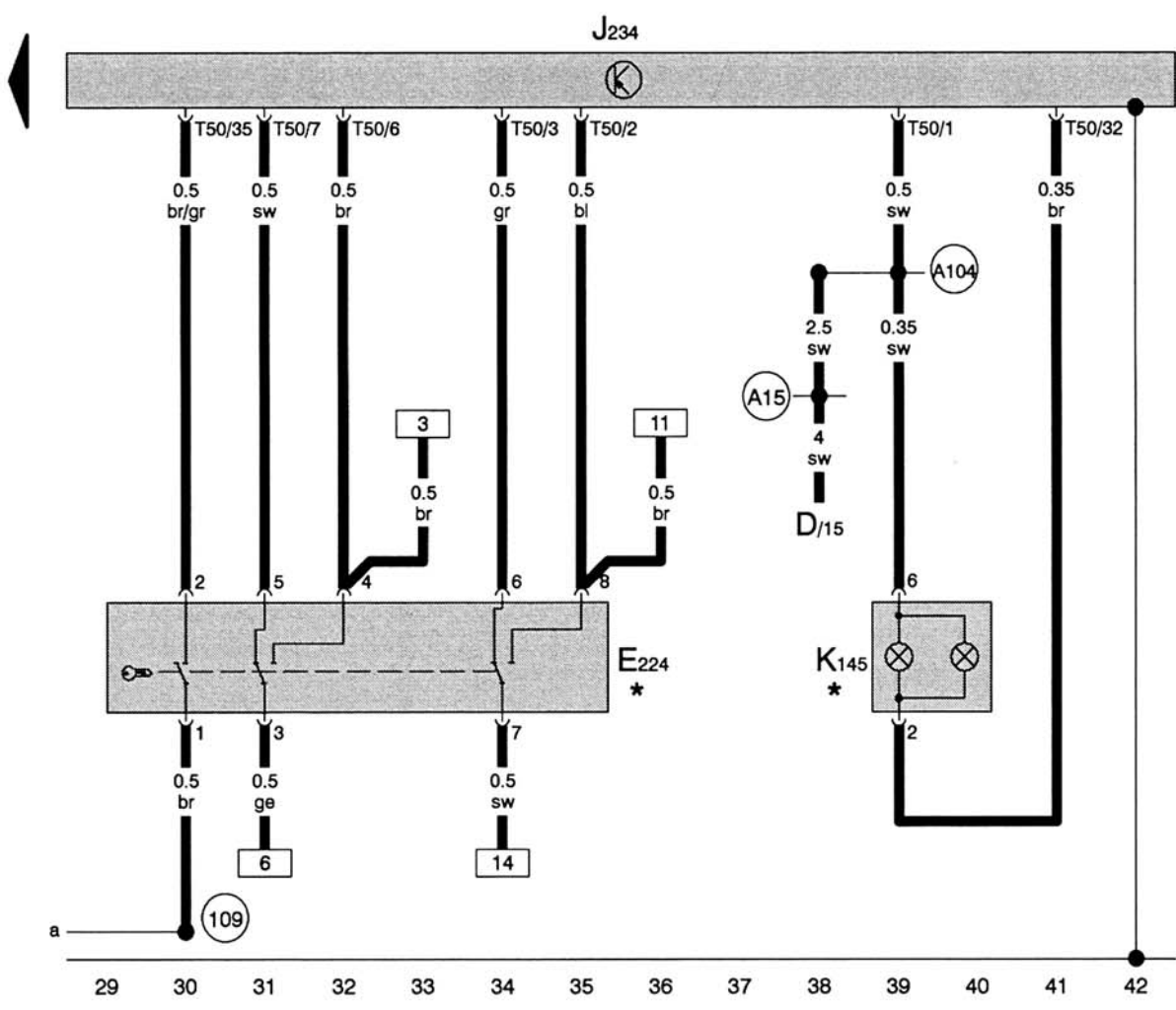
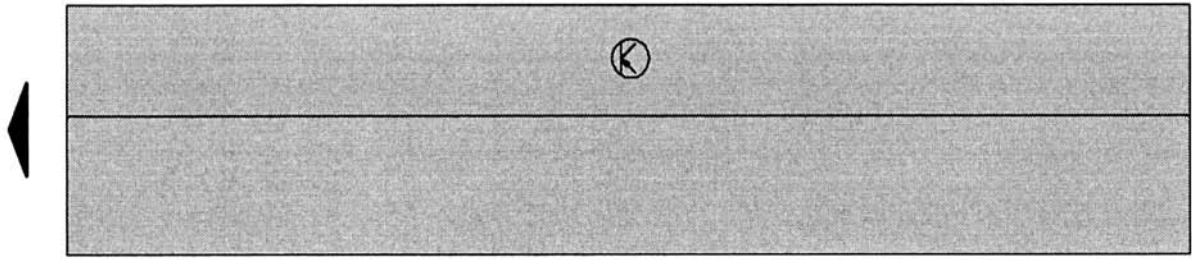

* Pour véhicule avec désactivation airbag passager

Témoin de ceinture de sécurité

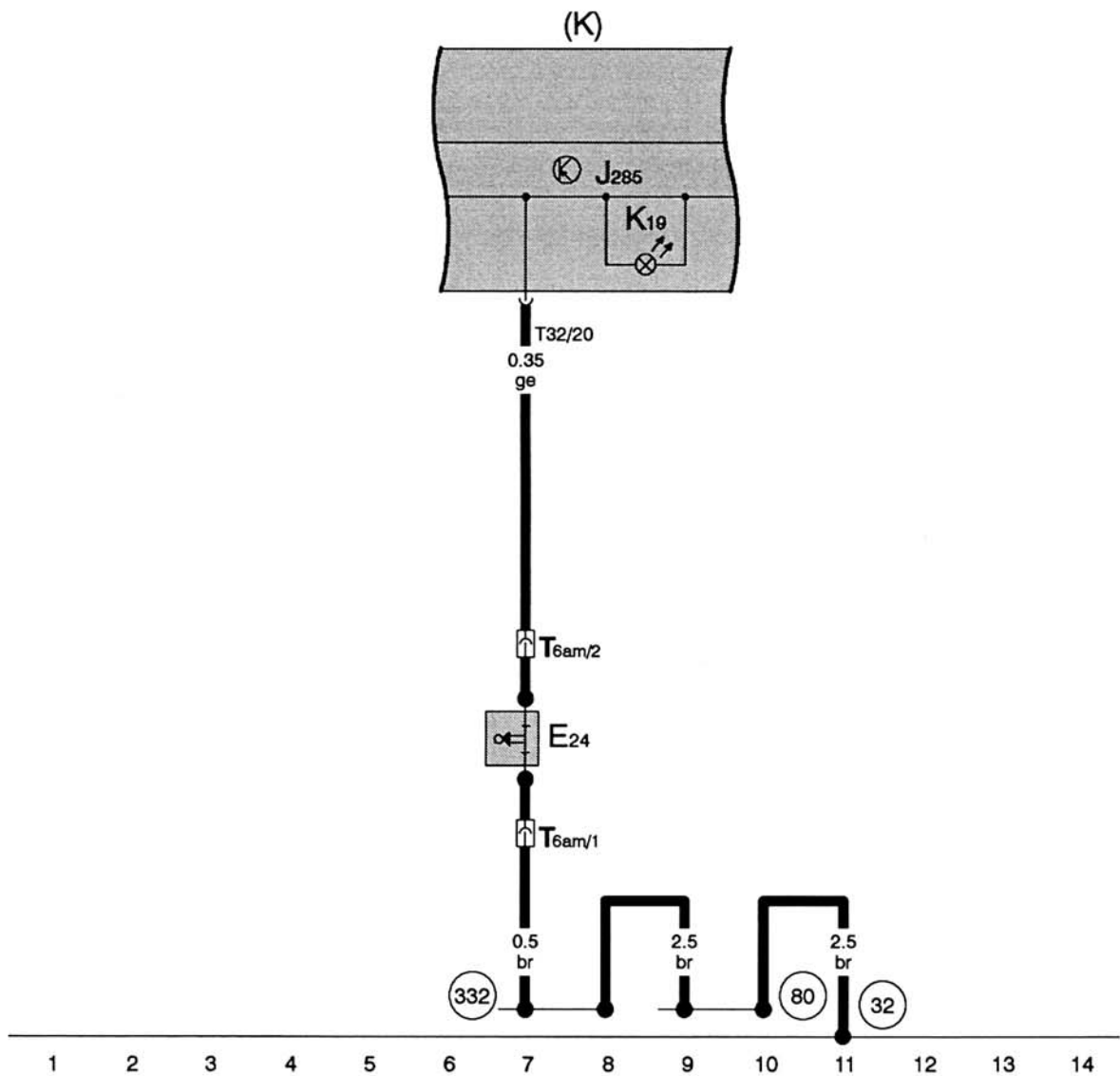
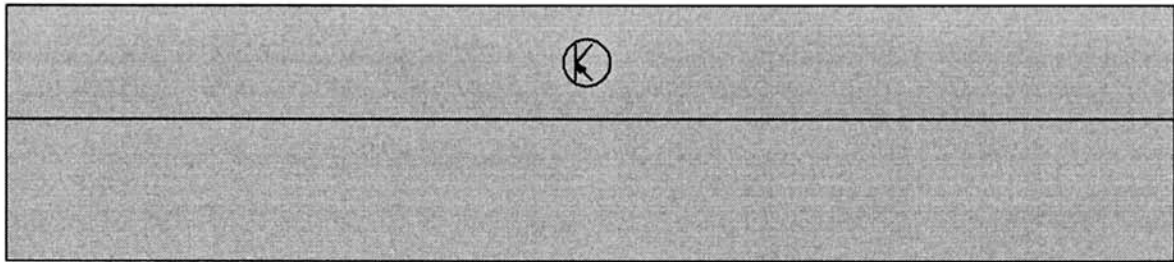

Phares jumelés 1/8

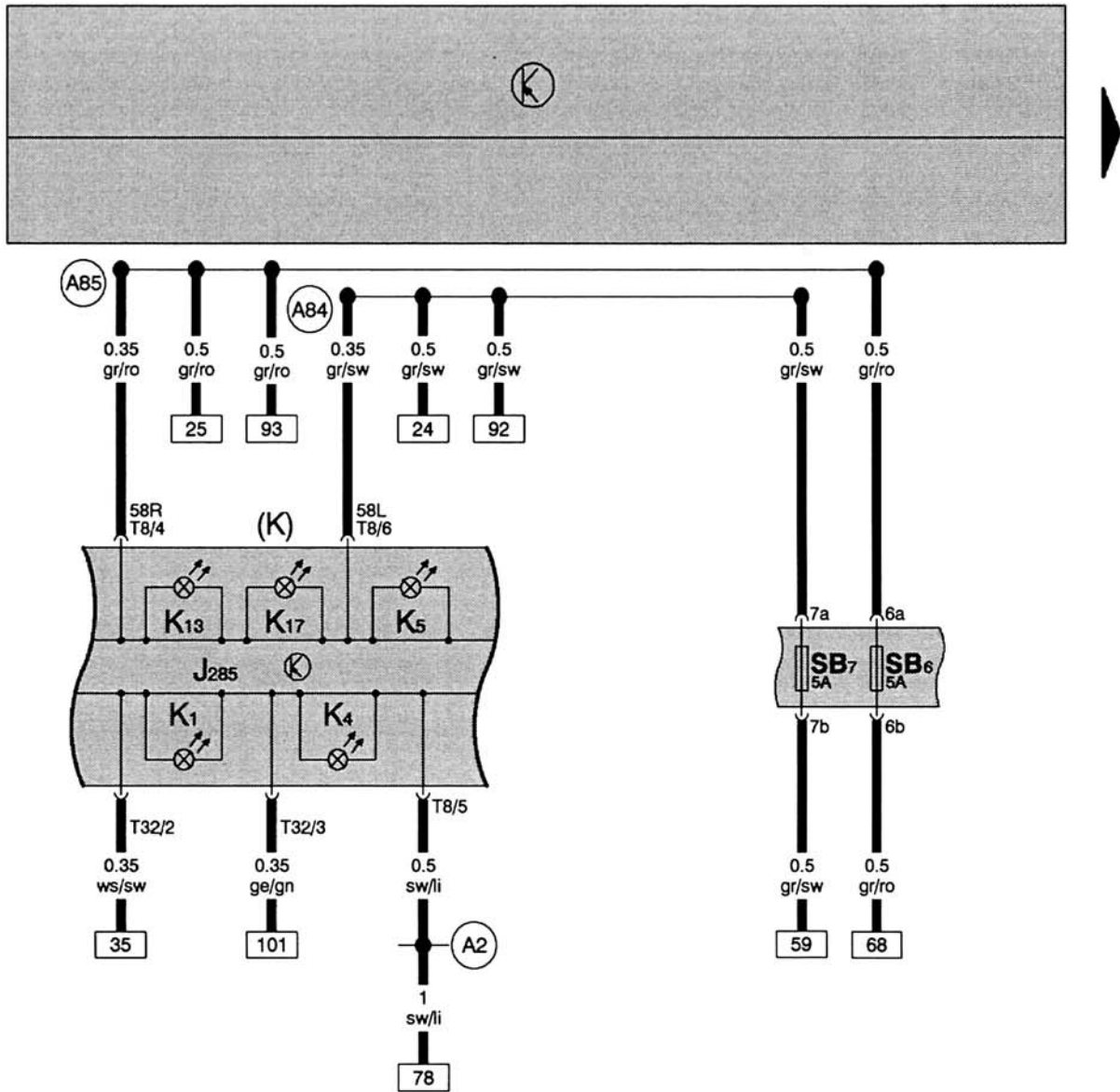

1 2 3 4 5 6 7 8 9 10 11 12 13 14

Phares jumelés 2/8

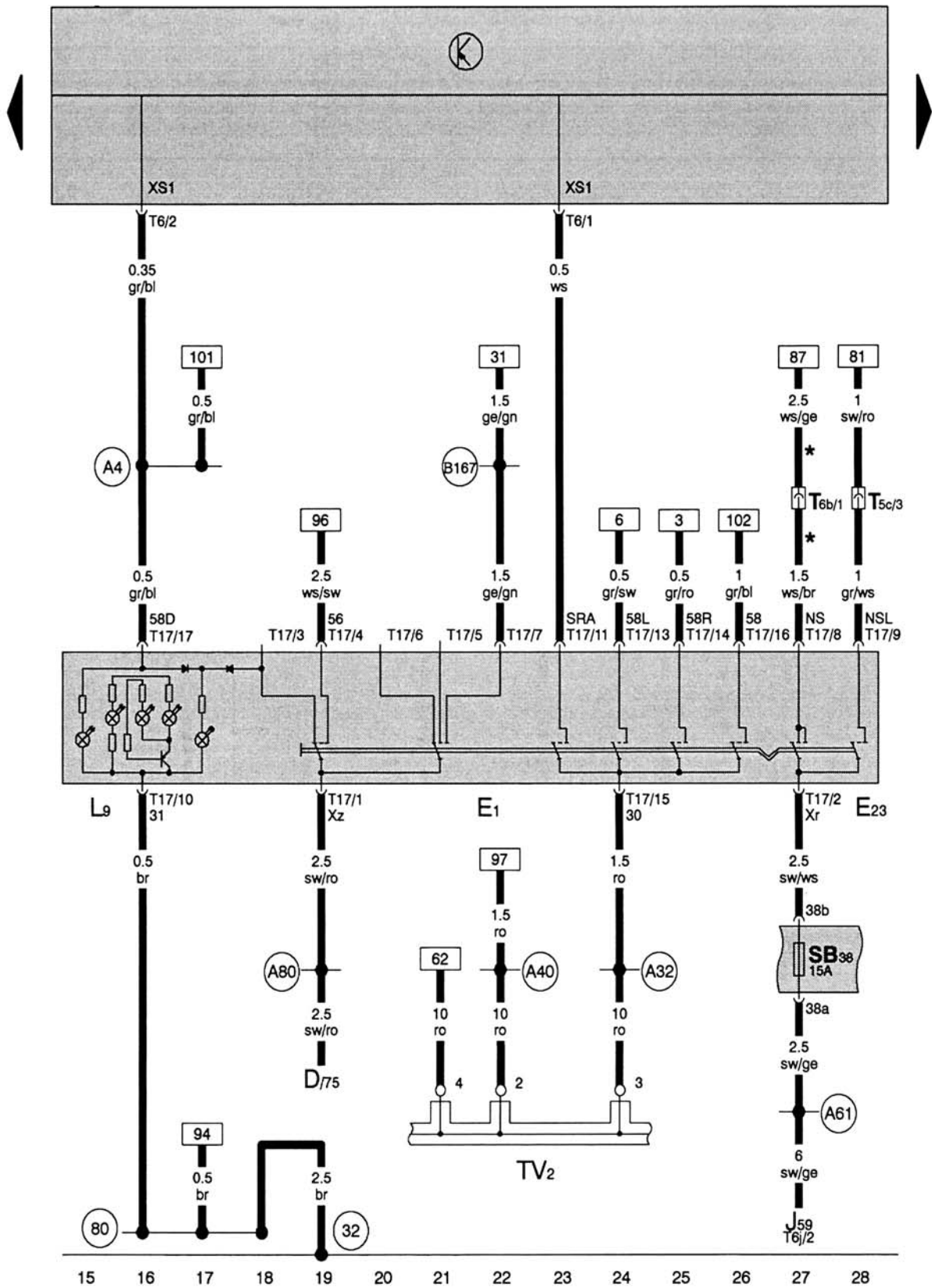

* Pour véhicule avec projecteurs antibrouillard

Phares jumelés 3/8

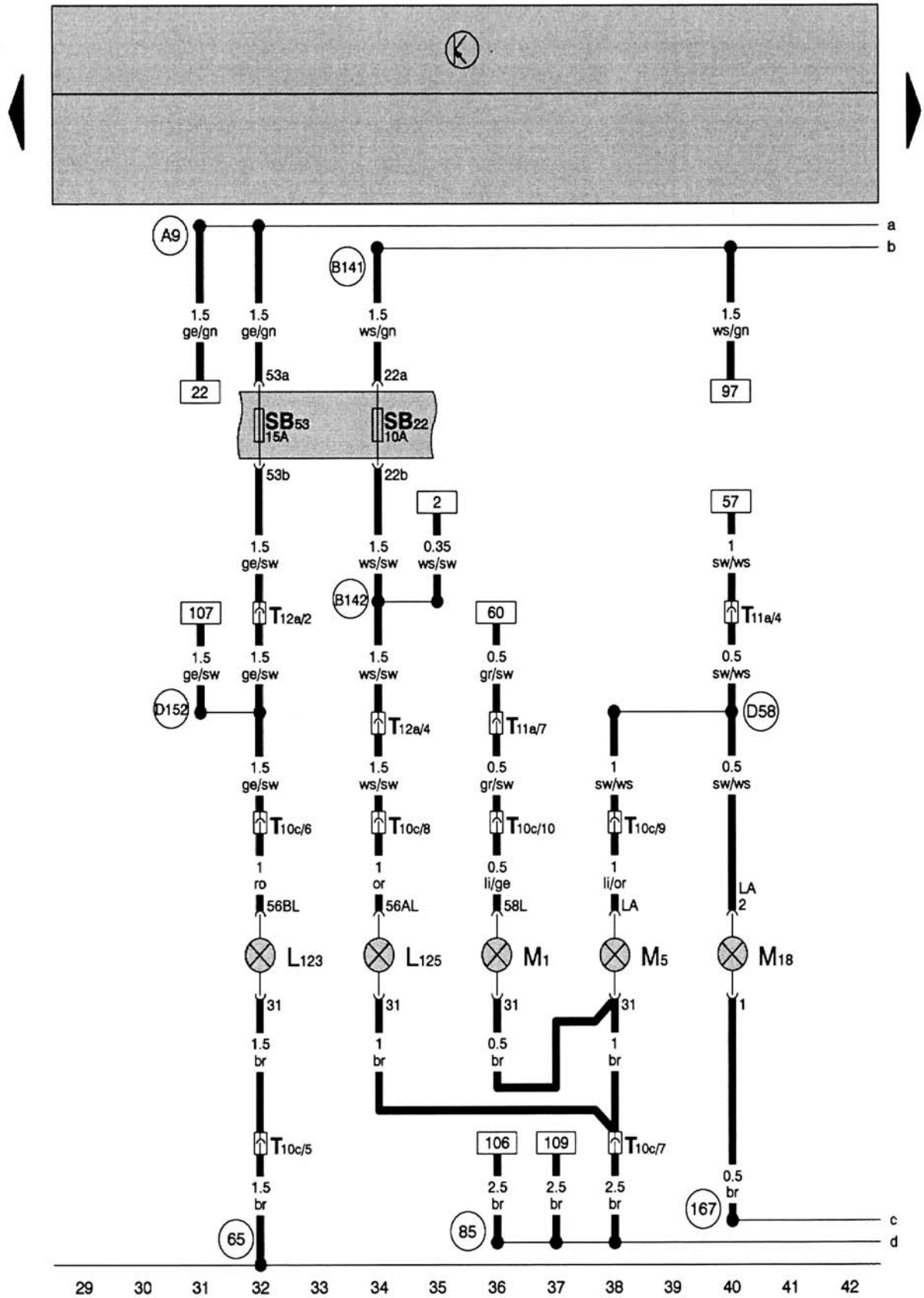

Phares jumelés 4/8

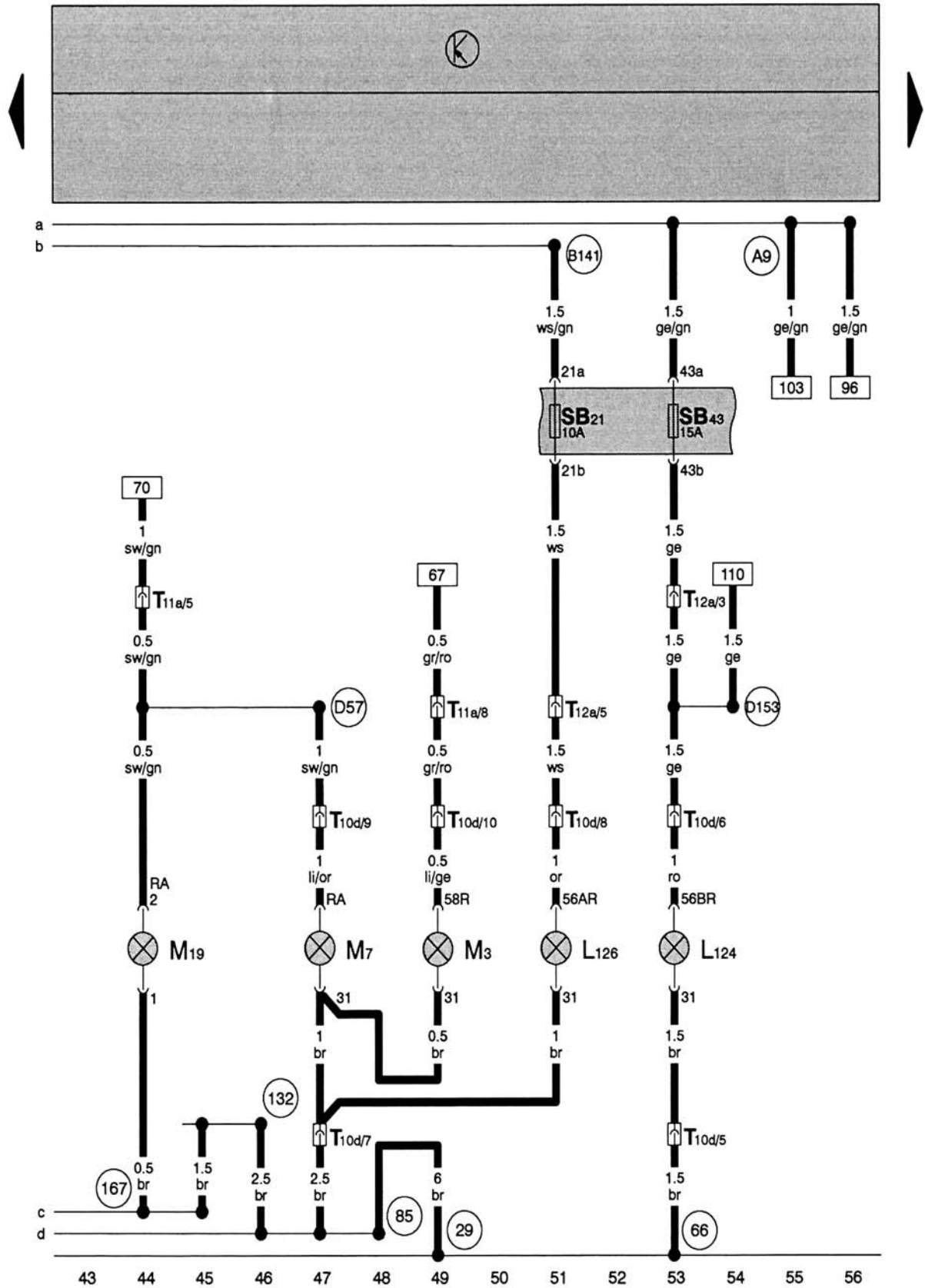

Phares jumelés 5/8

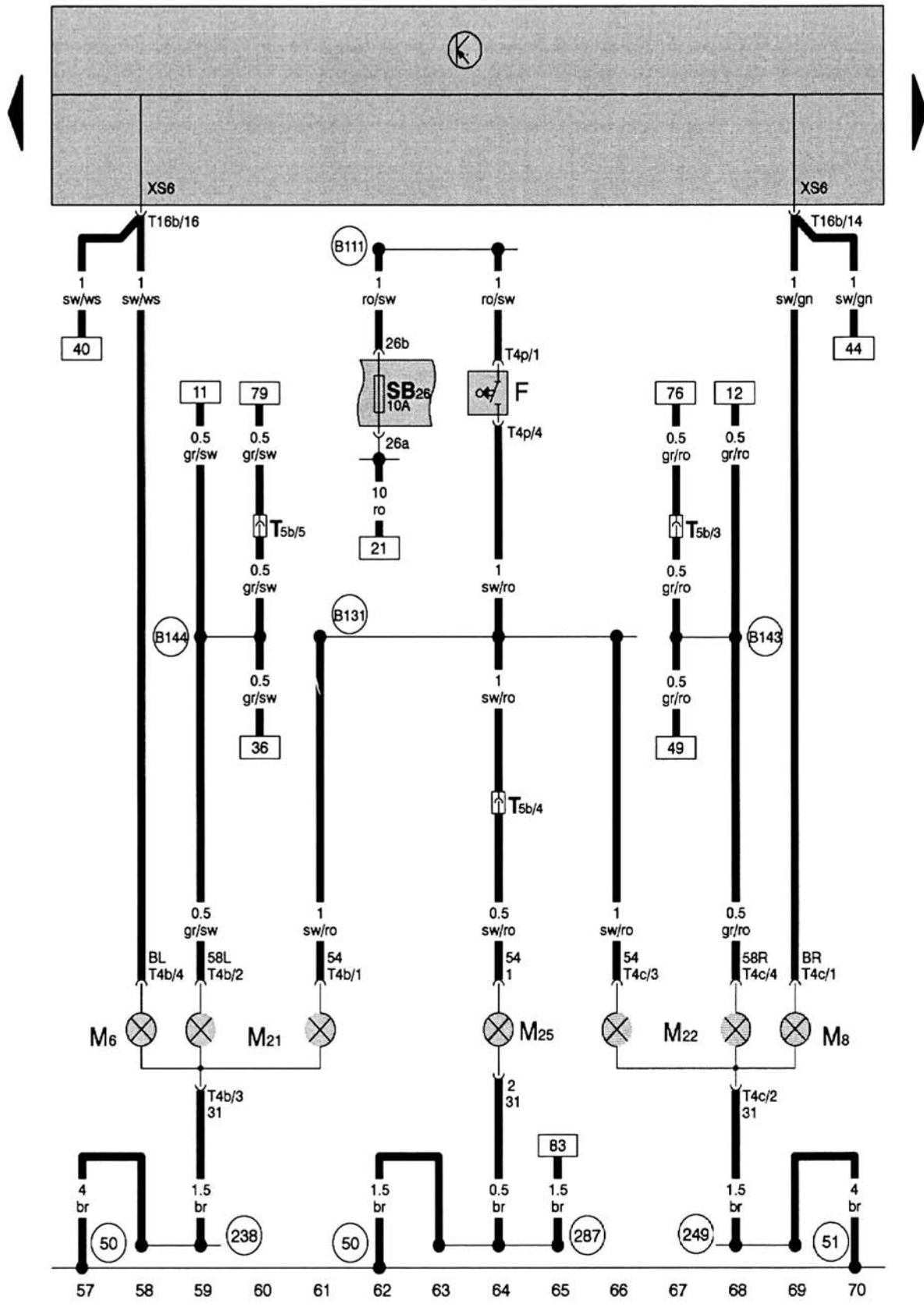

Phares jumelés 6/8

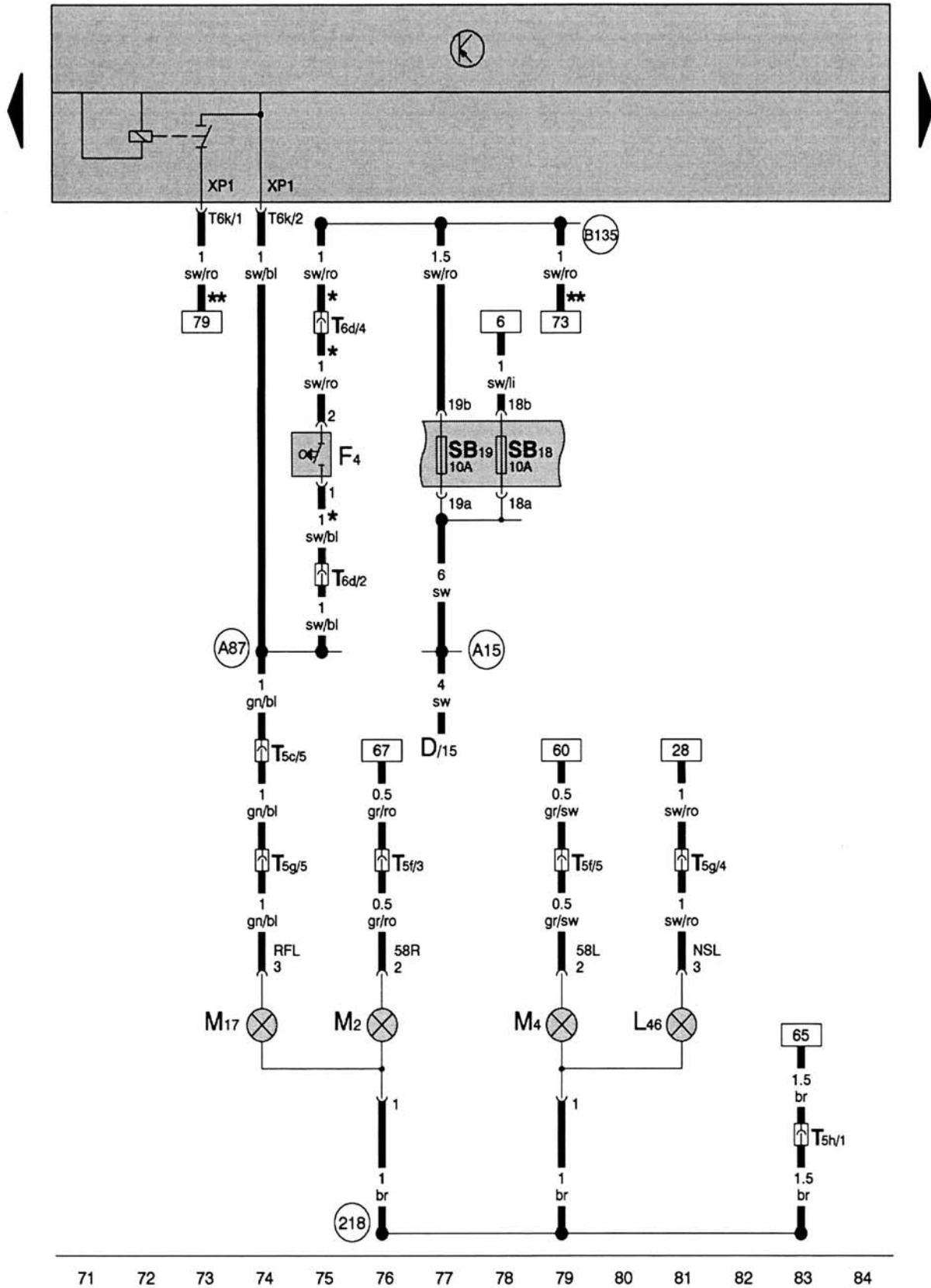

Phares jumelés 7/8

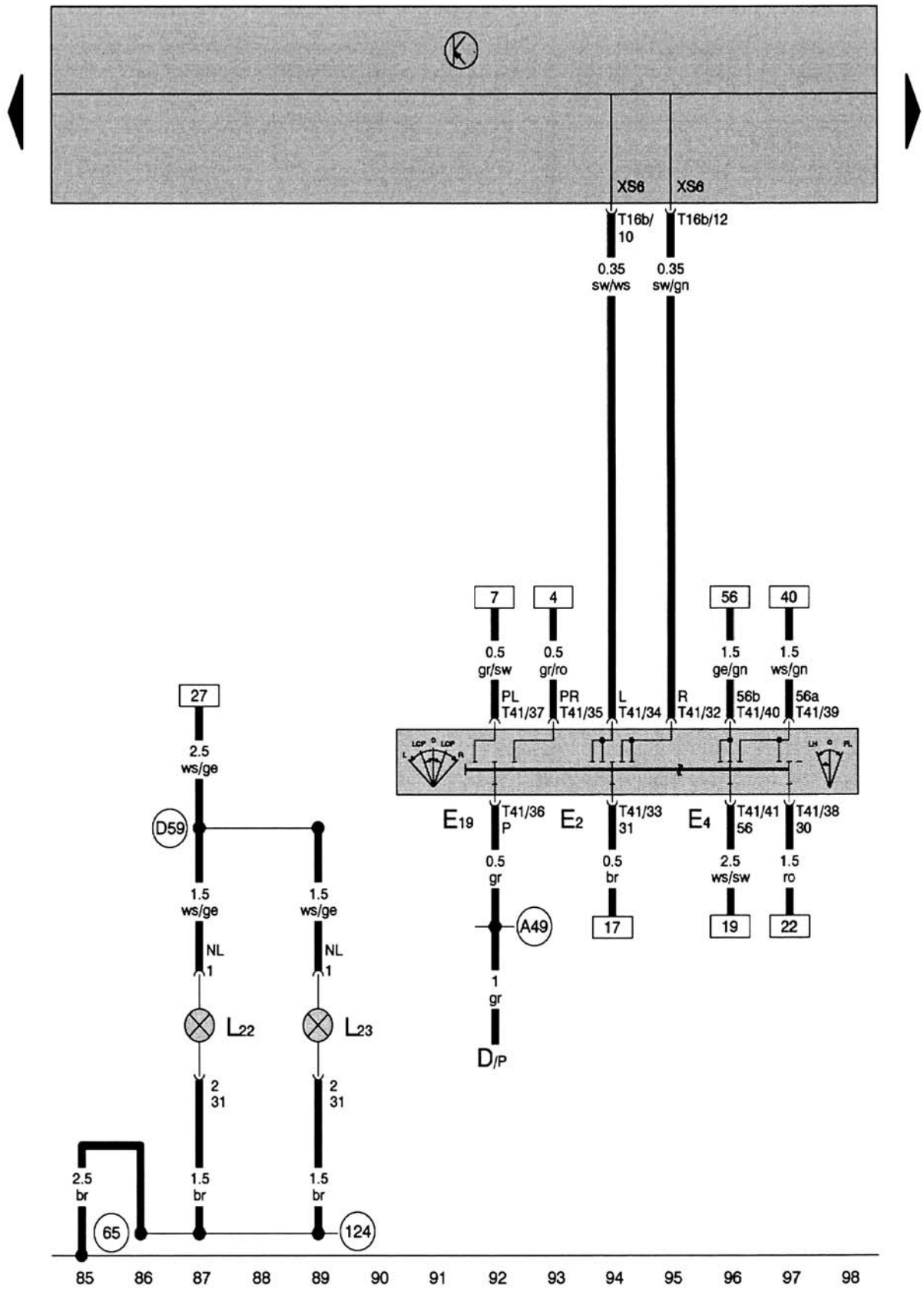

Phares jumelés 8/8

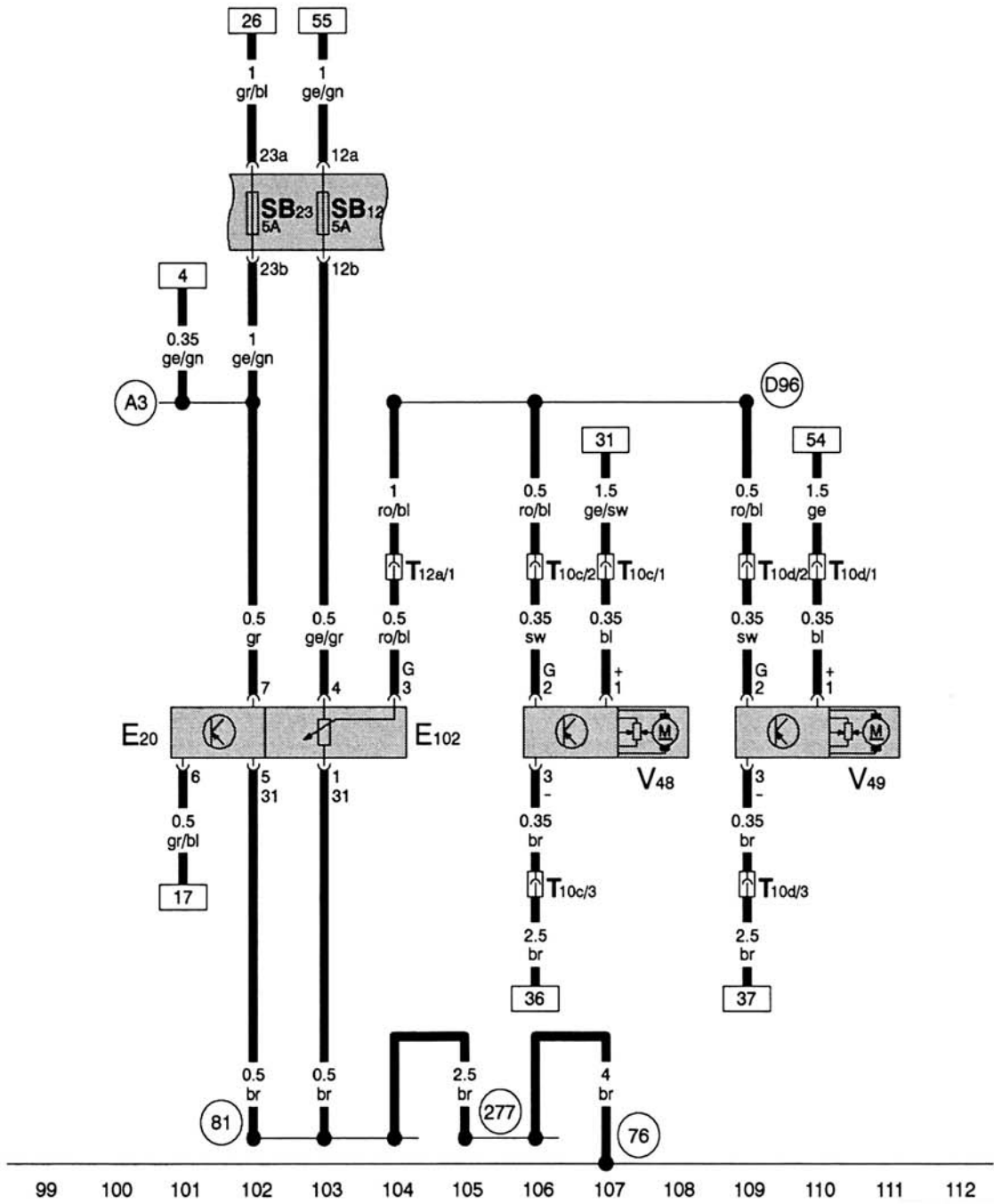
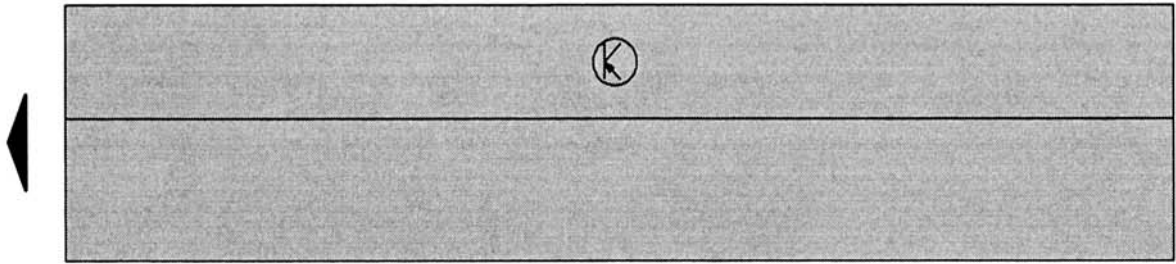

Phares au xénon 1/8

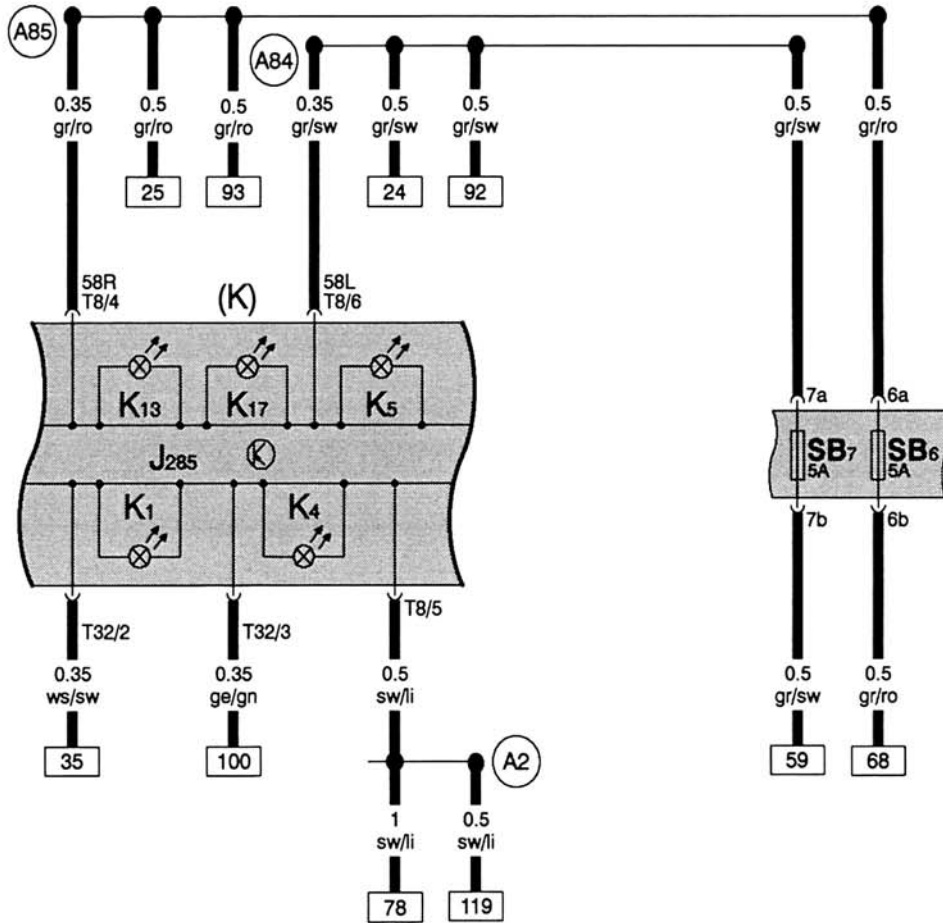
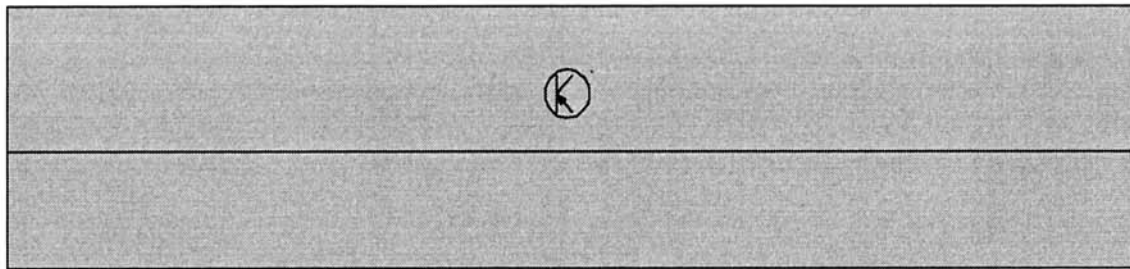

1 2 3 4 5 6 7 8 9 10 11 12 13 14

Phares au xénon 2/8

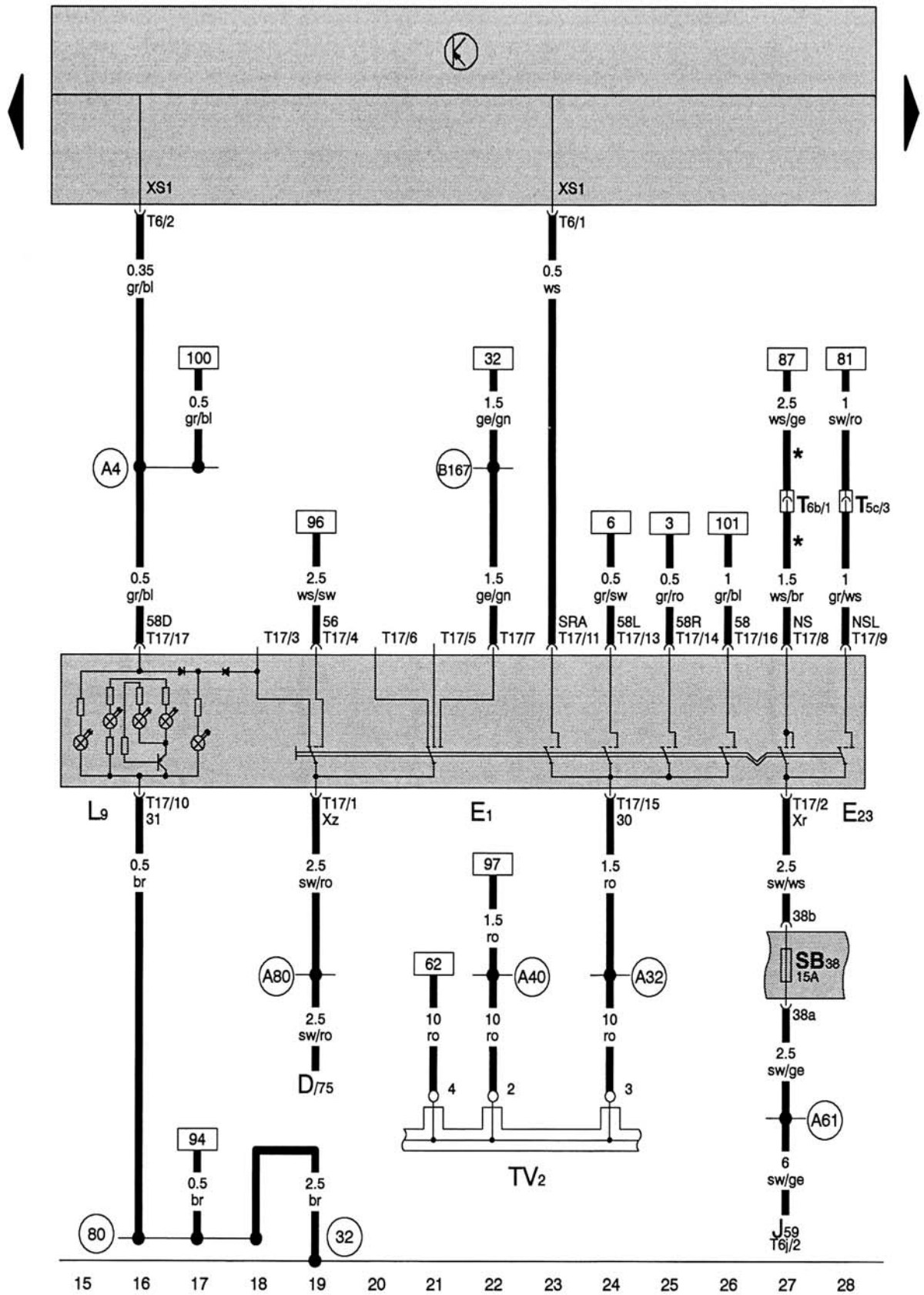

* Pour véhicule avec projecteurs antibrouillard

Phares au xénon 3/8

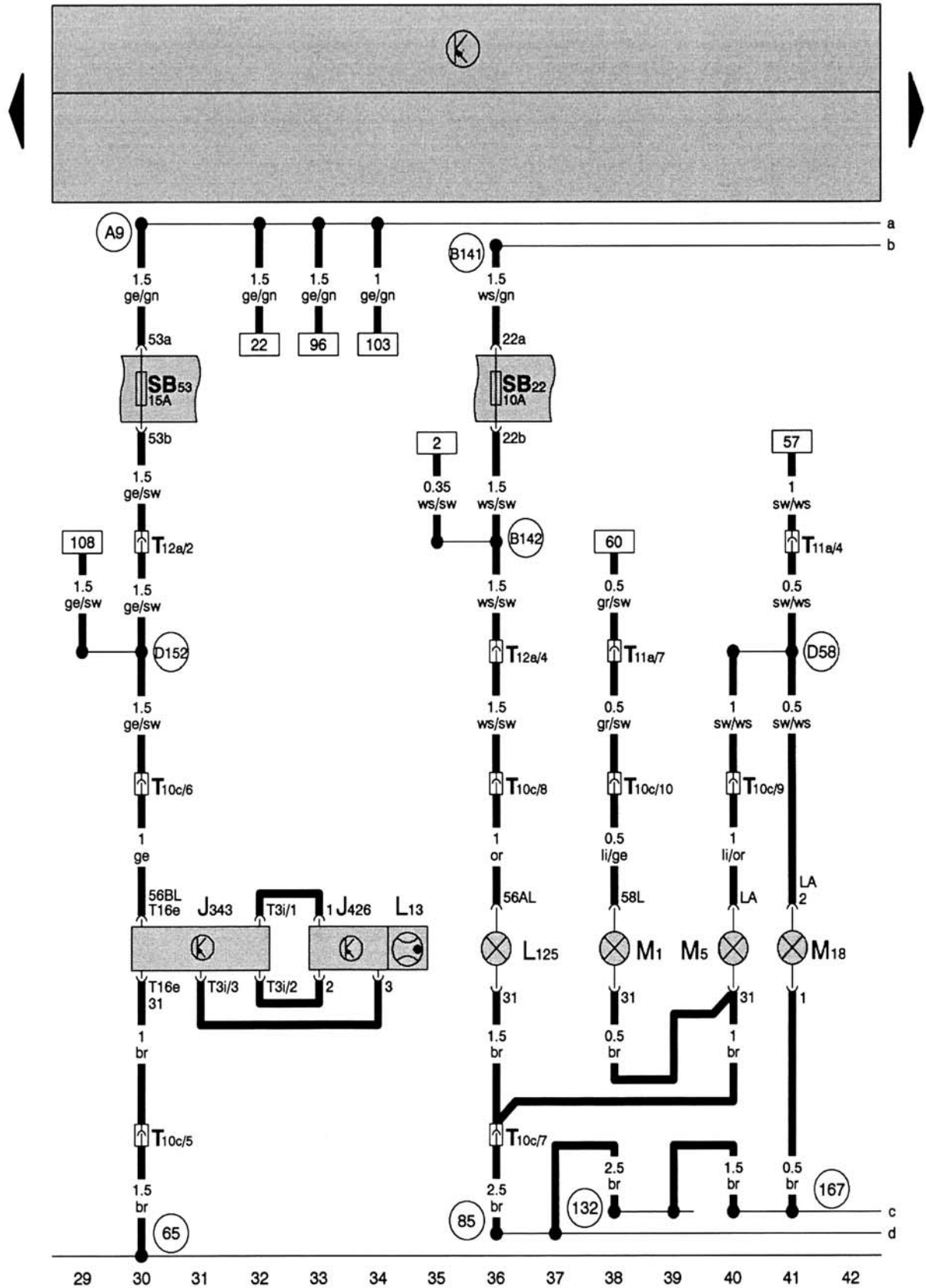

Phares au xénon 4/8

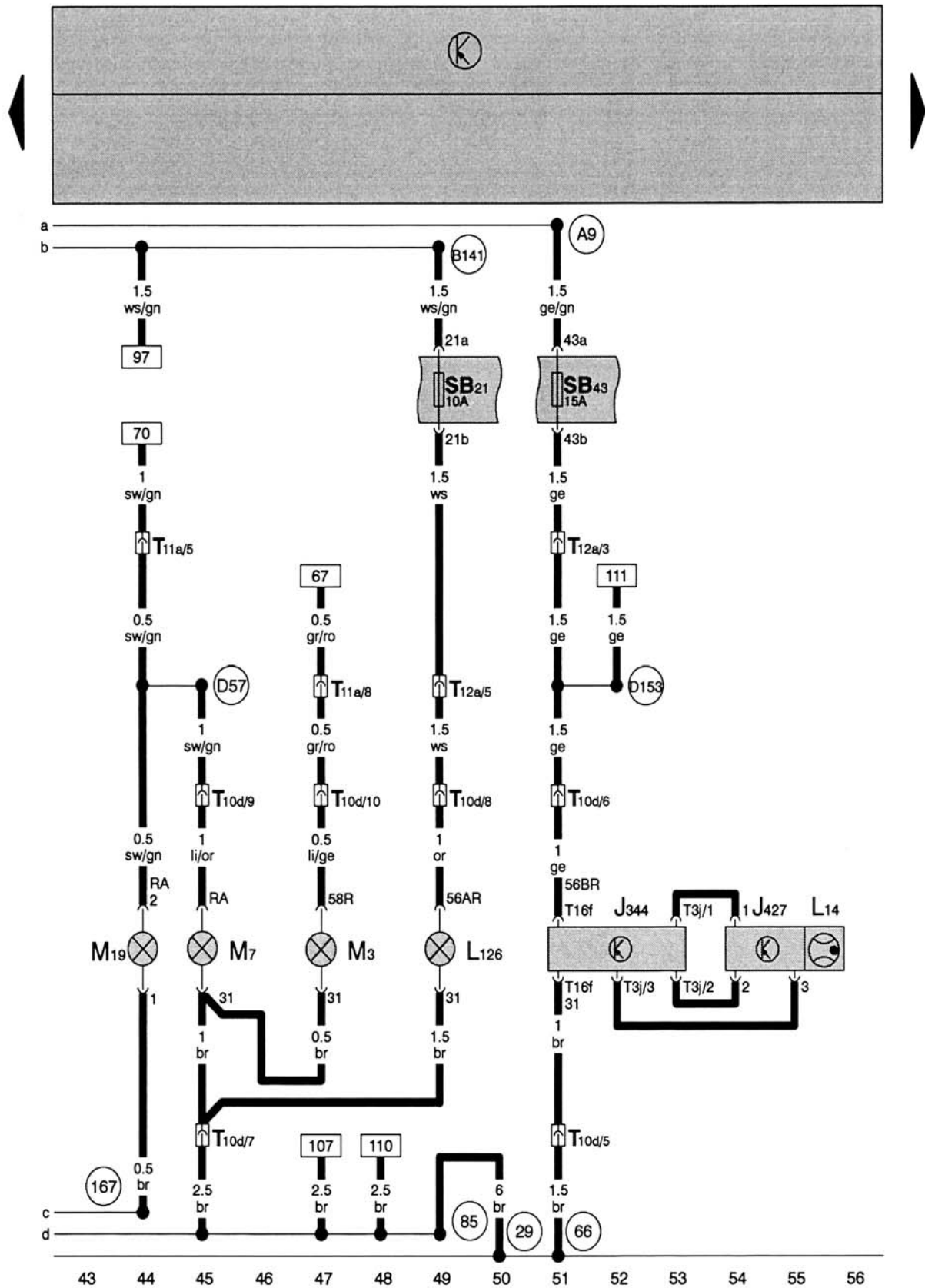

Phares au xénon 5/8

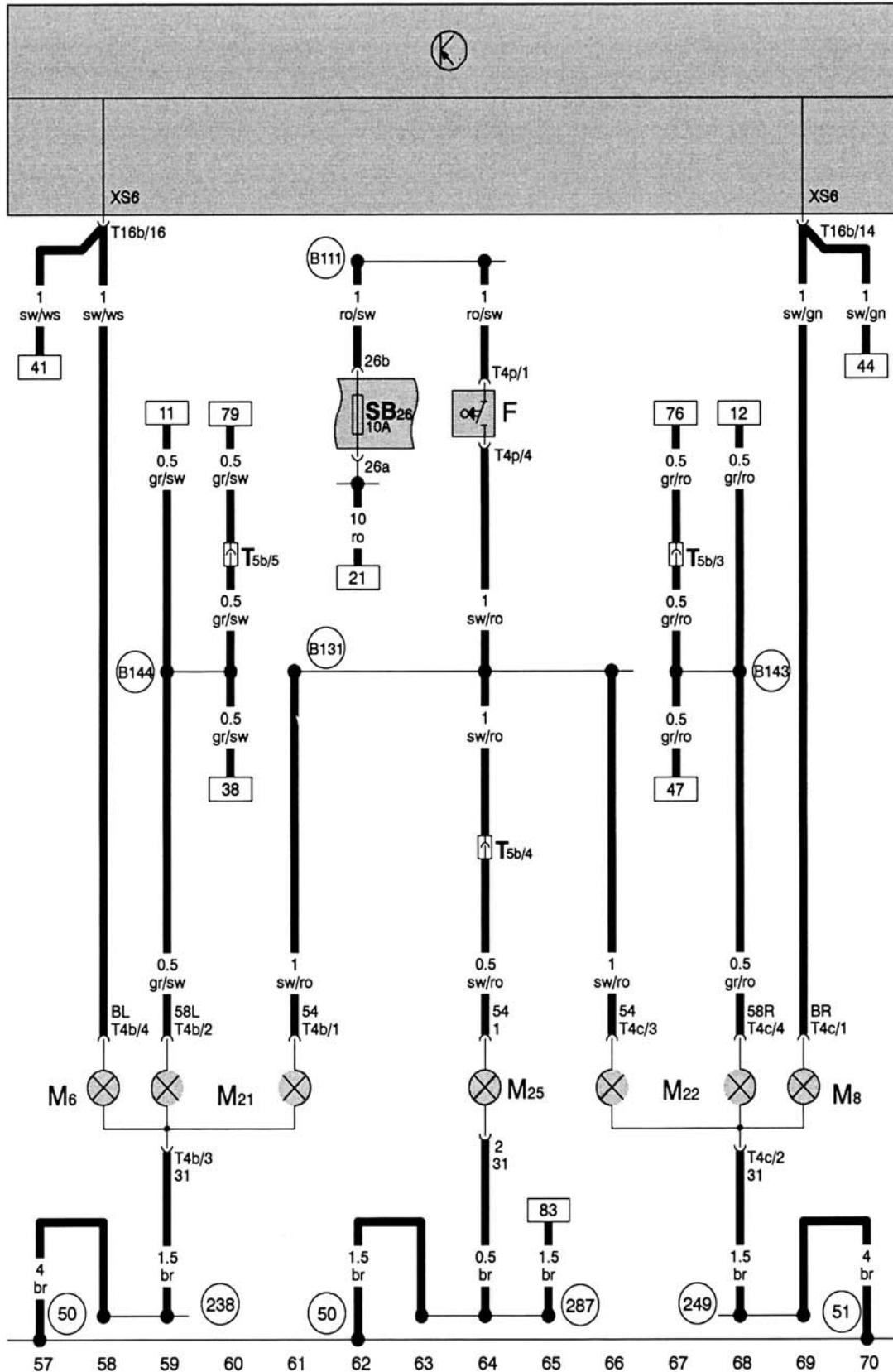

Phares au xénon 6/8

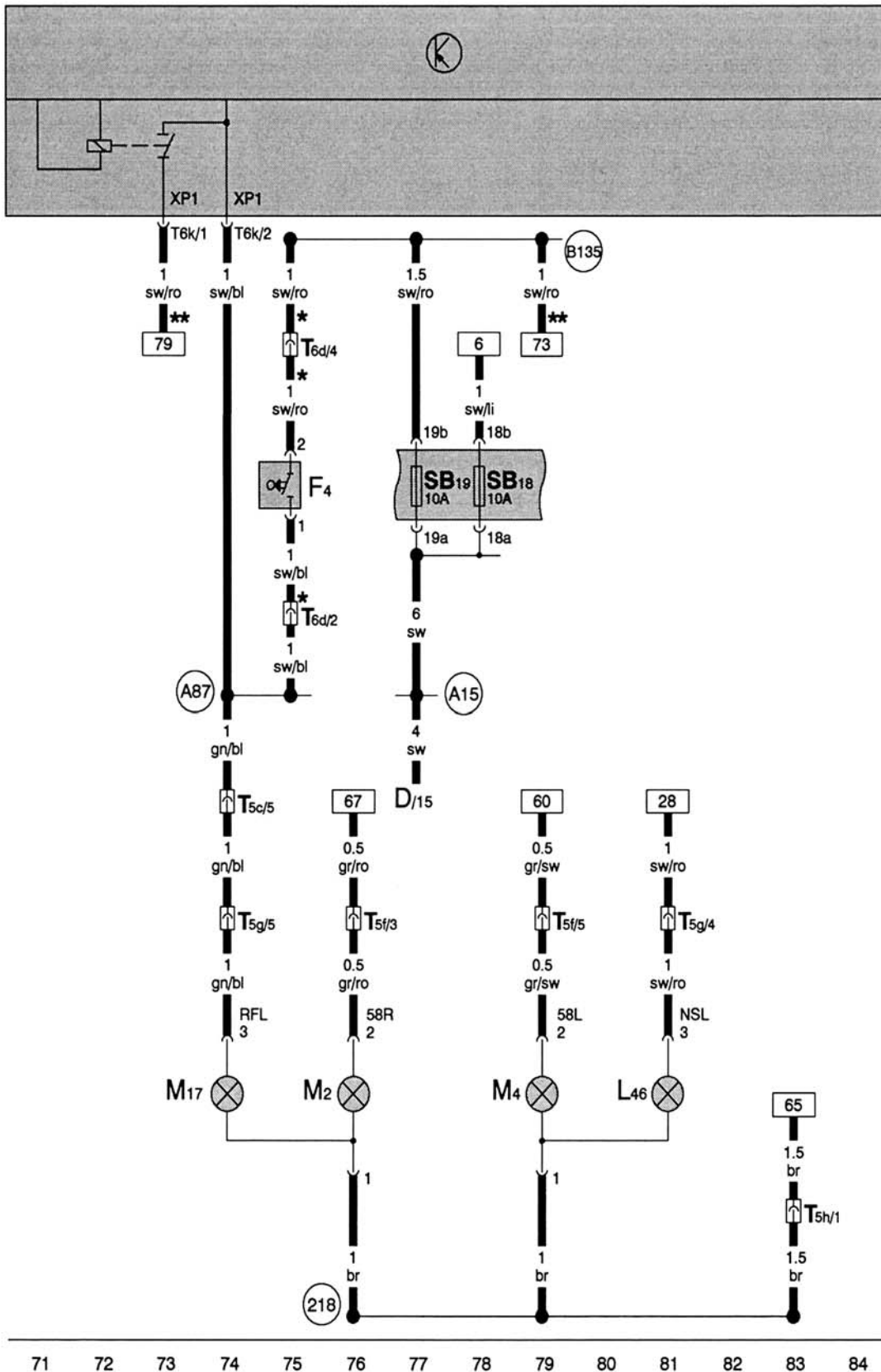

Phares au xénon 7/8

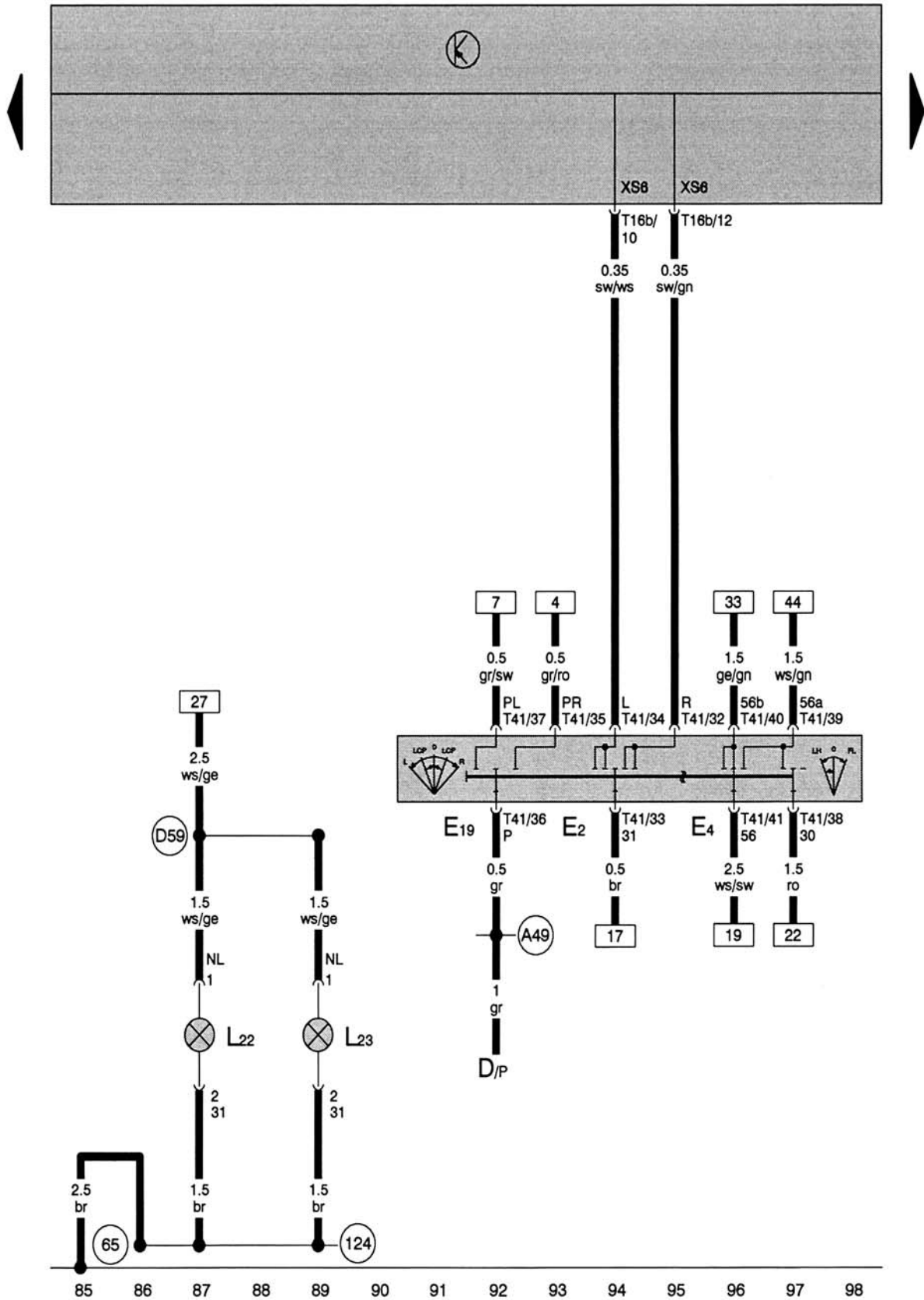

Phares au xénon 8/8

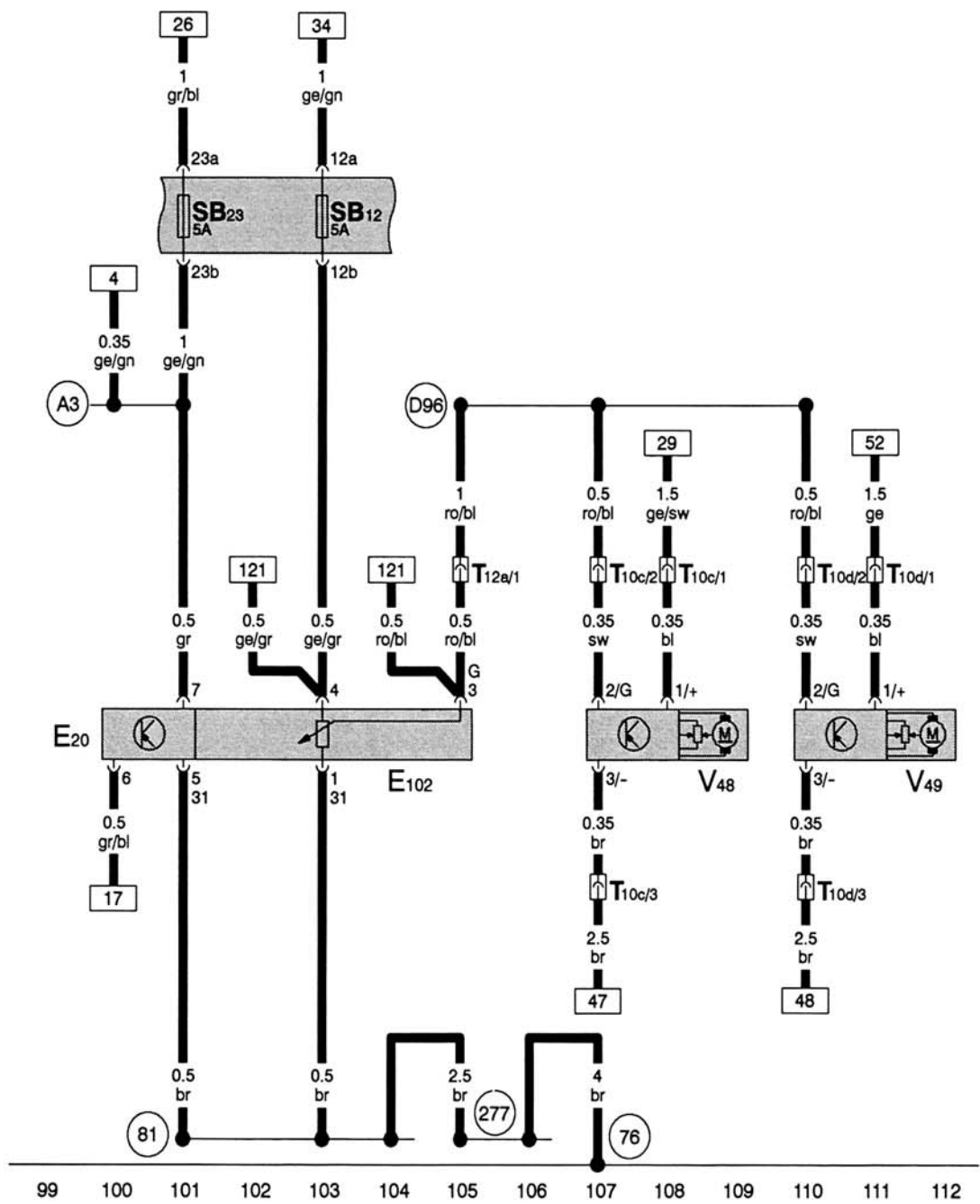
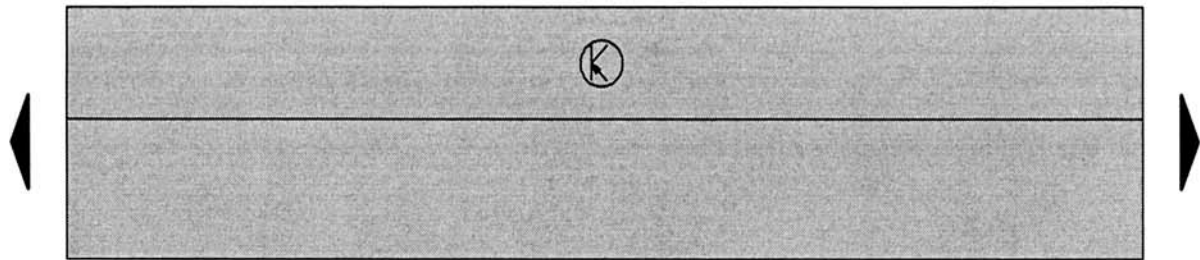

Transmetteur d'assiette AR

